

Pioneer

X-SMC22-s

X-SMC11-s

Slim Microsysteem



Ontdek nu de voordelen van online registratie! Registreer uw Pioneer product via <http://www.pioneer.nl> - <http://www.pioneer.be> (of <http://www.pioneer.eu>)

Handleiding

Made for



iPod



iPhone



iPad

WAARSCHUWING

OM HET GEVAAR VOOR EEN ELEKTRISCHE SHOCK TE VOORKOMEN, DEKSEL (OF RUG) NIET VERWIJDEREN. AAN DE BINNENZIJDE BEVINDEN ZICH GEEN ELEMENTEN DIE DOOR DE GEBRUIKER KUNNEN BEDIEND WORDEN. ENKEL DOOR GEKVALIFICEERD PERSONEEL TE BEDIENEN.

D3-4-2-1-1_B1_NI

WAARSCHUWING

Dit apparaat is niet waterdicht. Om brand of een elektrische schok te voorkomen, mag u geen voorwerp dat vloeistof bevat in de buurt van het apparaat zetten (bijvoorbeeld een bloemenvaas) of het apparaat op andere wijze blootstellen aan waterdruppels, opspattend water, regen of vocht.

D3-4-2-1-3_A1_NI

WAARSCHUWING

Om brand te voorkomen, mag u geen open vuur (zoals een brandende kaars) op de apparatuur zetten.

D3-4-2-1-7a_A1_NI

BELANGRIJKE INFORMATIE BETREFFENDE DE VENTILATIE

Let er bij het installeren van het apparaat op dat er voldoende vrije ruimte rondom het apparaat is om een goede doorstroming van lucht te waarborgen (tenminste 20 cm boven, 10 cm achter en 10 cm aan de zijkanten van het apparaat).

WAARSCHUWING

De gleuven en openingen in de behuizing van het apparaat zijn aangebracht voor de ventilatie, zodat een betrouwbare werking van het apparaat wordt verkregen en oververhitting wordt voorkomen. Om brand te voorkomen, moet u ervoor zorgen dat deze openingen nooit geblokkeerd worden of dat ze afgedekt worden door voorwerpen (kranten, tafelkleed, gordijn e.d.) of door gebruik van het apparaat op een dik tapijt of een bed.

D3-4-2-1-7b*_A1_NI

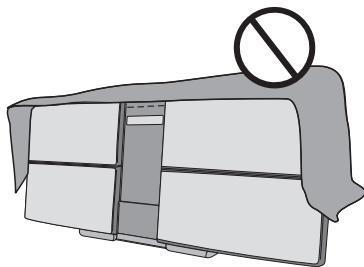

Gebruiksomgeving

Temperatuur en vochtigheidsgraad op de plaats van gebruik:

+5 °C tot +35 °C, minder dan 85 % RH (ventilatieopeningen niet afgedekt)

Zet het apparaat niet op een slecht geventileerde plaats en stel het apparaat ook niet bloot aan hoge vochtigheid of direct zonlicht (of sterke kunstmatige verlichting).

D3-4-2-1-7c*_A1_NI

Lees voordat u dit product gebruikt de veiligheidsinformatie op de onderkant van het apparaat en op het label van de netspanningsadapter.

D3-4-2-2-4_B1_NI

Dit apparaat is bestemd voor normaal huishoudelijk gebruik. Indien het apparaat voor andere doeleinden of op andere plaatsen wordt gebruikt (bijvoorbeeld langdurig gebruik in een restaurant voor zakelijke doeleinden, of gebruik in een auto of boot) en als gevolg hiervan defect zou raken, zullen de reparaties in rekening gebracht worden, ook als het apparaat nog in de garantieperiode is.

K041_A1_NI

LET OP

De **ÛSTANDBY/ON** schakelaar van dit apparaat koppelt het apparaat niet volledig los van het lichtnet. Aangezien er na het uitschakelen van het apparaat nog een kleine hoeveelheid stroom blijft lopen, moet u de stekker uit het stopcontact halen om het apparaat volledig van het lichtnet los te koppelen. Plaats het apparaat zodanig dat de stekker in een noodgeval gemakkelijk uit het stopcontact kan worden gehaald. Om brand te voorkomen, moet u de stekker uit het stopcontact halen wanneer u het apparaat langere tijd niet denkt te gebruiken (bijv. wanneer u op vakantie gaat).

D3-4-2-2-2a*_A1_NI

LET OP

Dit apparaat is geclassificeerd als een klasse 1 laserproduct onder de veiligheidsnormen voor laserproducten, IEC 60825-1:2007.

KLASSE 1 LASERPRODUCT

D58-5-2-2a_A1_NI

WAARSCHUWING

Berg kleine onderdelen op buiten het bereik van kinderen en peuters. Raadpleeg onmiddellijk een arts indien kleine onderdelen per ongeluk worden ingeslikt.

D41-6-4_A1_NI

Houd de netspanningsadapter uit de buurt van kinderen en baby's.

Kinderen kunnen per ongeluk het snoer van de netspanningsadapter om hun nek wikkelen met verstikking tot gevolg.

Gebruikersinformatie voor het verzamelen en verwijderen van oude producten en batterijen

(Symbool voor toestellen)



De symbolen op producten, verpakkingen en bijbehorende documenten geven aan dat de gebruikte elektronische producten en batterijen niet met het gewone huishoudelijk afval kunnen worden samengevoegd.

Er bestaat een speciaal wettelijk voorgeschreven verzamelstelsel voor de juiste behandeling, het opnieuw bruikbaar maken en de recyclage van gebruikte producten en batterijen.

(Symbolen voor batterijen)



Door een correcte verzamelhandeling zorgt u ervoor dat het verwijderde product en/of batterij op de juiste wijze wordt behandeld, opnieuw bruikbaar wordt gemaakt, wordt gerecycleerd en het niet schadelijk is voor de gezondheid en het milieu.

Voor verdere informatie betreffende de juiste behandeling, het opnieuw bruikbaar maken en de recyclage van gebruikte producten en batterijen kunt u contact opnemen met de plaatselijke overheid of een verkooppunt.

Deze symbolen zijn enkel geldig in de landen van de Europese unie.



Indien u zich in een ander dan bovengenoemde landen bevindt kunt u contact opnemen met de plaatselijke overheid voor meer informatie over de juiste verwijdering van het product.

K058a_A1_NI

Waarschuwing bij de wisselstroomadapter

- Houd de wisselstroomadapter bij het hoofdgedeelte vast wanneer u deze van de netsnoer verwijderd. Het netsnoer raakt mogelijk beschadigd als u eraan trekt, en dit kan tevens leiden tot brand en/of elektrocutie.
- De wisselstroomadapter moet niet met natte handen worden ingestoken of verwijderd, omdat dit kan leiden tot elektrocutie.
- Steek de tanden van de wisselstroomadapter geheel in het stopcontact. Als de tanden niet volledig zijn ingestoken, kan hittevorming ontstaan, wat kan leiden tot brand. Daarbij kan contact met de aangesloten tanden van de adapter leiden tot elektrocutie.
- Steek de wisselstroomadapter niet in een contactdoos waarvan de aansluiting los zit, ook al zijn de tanden geheel in het stopcontact ingestoken. Hitte kan zich ophopen en dit kan leiden tot brand. Raadpleeg het verkooppunt of een elektricien in verband met vervanging van het stopcontact.
- Het apparaat noch meubilair en dergelijke mag op het netsnoer worden geplaatst of het snoer afknellen. Leg geen knoop in het snoer en knoop het niet vast aan andere snoeren. De netsnoeren moeten zodanig worden geleid dat er niet gemakkelijk op getrapt kan worden. Een beschadigde wisselstroomadapter en netsnoer kunnen leiden tot brand of een elektrische schok veroorzaken. Controleer nu en dan de wisselstroomadapter en het netsnoer. Als het beschadigd zijn kunt u ze door het dichtstbijzijnde PIONEER-onderhoudscentrum of uw verkooppunt laten vervangen.

Waarschuwing radiogolven

Dit toestel maakt gebruik van radiogolven met een frequentie van 2,4 GHz, een band die ook gebruikt wordt door andere draadloze systemen (draadloze telefoons, magnetronovens enz.).

In dit geval verspreidt er ruis in het televisiebeeld en is het mogelijk dat dit apparaat (en ook de producten die door dit apparaat worden ondersteund) signaalinterferentie veroorzaakt in de antenne-ingangsaansluiting van uw televisie, video-apparaat, satelliet tuner enz.

Vergroot in een dergelijk geval de afstand tussen de ingangsaansluiting voor de antenne en dit toestel (inclusief door dit toestel ondersteunde apparatuur).

- Pioneer kan niet aansprakelijk worden gesteld voor storingen of foutieve werking van het geschikte Pioneer product door communicatiefouten/storingen die samenhangen met uw netwerkverbinding en/of de aangesloten apparatuur. Raadpleeg uw Internet-provider of de fabrikant van uw netwerkapparatuur.
- Er is een aparte overeenkomst/betaling vereist met/aan een internet service provider om gebruik te kunnen maken van het internet.

WAARSCHUWING NETSNOER

Pak het netsnoer beet bij de stekker. Trek de stekker er niet uit door aan het snoer te trekken en trek nooit aan het netsnoer met natte handen aangezien dit kortsluiting of een elektrische schok tot gevolg kan hebben. Plaats geen toestel, meubelstuk o.i.d. op het netsnoer, en klem het niet vast. Maak er nooit een knoop in en verbind het evenmin met andere snoeren. De netsnoeren dienen zo te worden geleid dat er niet per ongeluk iemand op gaat staan. Een beschadigd netsnoer kan brand of een elektrische schok veroorzaken. Controleer het netsnoer af en toe. Wanneer u de indruk krijgt dat het beschadigd is, dient u bij uw dichtstbijzijnde erkende PIONEER onderhoudscentrum of uw dealer een nieuw snoer te kopen.

S002*_A1_NI

Hartelijk dank voor de aanschaf van dit Pioneer product.

Lees deze handleiding zorgvuldig door zodat u weet hoe u uw apparaat moet gebruiken. Bewaar de handleiding op een veilige plaats voor eventuele naslag in de toekomst.

Inhoudsopgave

01 Voordat u begint

Inhoud van de doos	5
Aanbrengen van de batterijen in de afstandsbediening	5

02 Overzicht van de bedieningstoetsen

Afstandsbediening	6
Gebruik van de afstandsbediening	7
Voorpaneel	8
Bovenzijde paneel/zijkant paneel	9

03 Aansluitingen

Aansluiting van de antenne	10
Buitenantennes gebruiken	10
De stekker in het stopcontact steken	10
Aan de wand bevestigen om het systeem te gebruiken	11

04 Aan de slag

Het apparaat inschakelen	12
Instellen van de klok	12
Algemene bediening	12
Ingangsfunctie	12
Helderheid van de display regelen	12
Automatische instelling volume	12
Volumeregeling	12
Muting	13
Geluidsbediening	13
Equalizer	13
P.BASS-bediening	13
Bass/treble-bediening	13
De wekkertimer instellen	13
Activeren van de wekkerfunctie	14
Uitschakelen van de wekkertimer	14
Gebruik van de wekkerfunctie	14
De slaaptimer gebruiken	14
Gebruik van hoofdtelefoons	14

05 Weergave van iPod/iPhone/iPad

Welke iPod/iPhone/iPad-modellen worden ondersteund	15
Aansluiten van uw iPod/iPhone	15
Tijdens het sluiten van de iPod/iPhone-dock	16
Aansluiting van een iPod/iPhone/iPad via de meegeleverde iPad-houder	16
De iPod/iPhone/iPad afspelen	16

06 Disc-weergave

Afspelen van discs of bestanden	17
Geavanceerde weergave van een CD of MP3/WMA-disc	18
Direct opzoeken van een fragment	18
Herhaalde weergave	18
Willekeurige weergave	18
Geprogrammeerde weergave (CD of MP3/WMA)	19
Volgorde van de mapweergave	19
De map kiezen die moet worden afgespeeld	20
Wijzig de displayinhoud	20

07 USB-weergave

Afspelen van USB-opslagapparaten	21
Herhaalde weergave	21
Willekeurige weergave	21

De map kiezen die moet worden afgespeeld	22
Wijzig de displayinhoud	22
Afspelen in de gewenste volgorde (Programma-weergave)	22

08 Gebruik van de tuner

Luisteren naar de radiouitzendingen	23
Afstemmen	23
Voorkeuzenders opslaan	23
Instellen van een voorkeuzender	24
Aftasten van de voorkeuzenders	24
Wissen van het gehele ingestelde geheugen	24
Gebruiken van het Radio Data Systeem (RDS)	24
Een inleiding tot RDS	24
Naar RDS-programma's zoeken	24
Via RDS verzorgde informatie	25
Auto Station Program Memory (ASPM) gebruiken	25
Opmerkingen aangaande het gebruik van RDS	25

09 Overige aansluitingen

Aansluiten van extra apparatuur	26
---------------------------------	----

10 Bluetooth® Audioweergave (alleen X-SMC22)

Muziek weergeven met behulp van Bluetooth draadloze technologie	27
Gebruik van de afstandsbediening	27
Parent met het systeem (eerste vastlegging)	27
Luister naar muziek op het systeem vanaf een met Bluetooth uitgerust apparaat	28
BT STANDBY	28
Waarschuwing radiogolven	28
Omvang van de werking	29
Weerkaatsingen van radiogolven	29
Voorzorgsmaatregelen betreffende de aansluiting op producten die door dit apparaat worden ondersteund	29

11 Aanvullende informatie

Problemen oplossen	30
Afmetingen (achterzijde)	32
Af speelbare schijven en indelingen	33
Omtrent kopieerbeveiligde CD's	33
Geschiedte audiobestandsformaten	33
Let op tijdens het gebruik	33
Wanneer het apparaat wordt verplaatst	33
De dock mag niet worden gebruikt om het apparaat te verplaatsen	33
Plaats van installatie	33
Plaats nooit een voorwerp bovenop het apparaat	34
Over condensvocht	34
Reiniging van het product	34
Reinigen van het disc-lensje	34
Behandeling van discs	34
Bewaren	34
Reiniging van schijven	34
Informatie over schijven met speciale vormen	35
Over de iPod/iPhone/iPad	35
Over apt-X	35
Auto Power Off-instelling	35
Alle instellingen op de beginstand terugzetten	35
Specificaties	36

Hoofdstuk 1:

Voordat u begint

Inhoud van de doos

Controleer of de volgende onderdelen zich bij opening in de doos bevinden.

- Afstandsbediening
- Netsnoer
- Netadapter
- AAA-batterijen (R03) x 2
- FM-draadantenne
- iPad-houder
- Garantiebewijs
- Snelstartgids
- Handleiding (CD-ROM)

Opmerking

- CD-ROM: Kan niet op dit systeem worden afgespeeld.

Aanbrengen van de batterijen in de afstandsbediening

1 Open het achterdekseltje en plaats de batterijen zoals hieronder is afgebeeld.

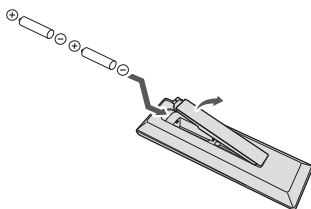

2 Sluit het achterdekseltje.

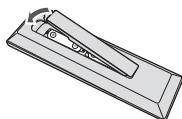

De bijgeleverde batterijen zijn bedoeld om de werking van het product te controleren en hebben mogelijk geen lange levensduur. Wij raden u aan alkalibatterijen te gebruiken die een lange levensduur hebben.

⚠ WAARSCHUWING

- Wees bij het plaatsen van de batterijen voorzichtig zodat u de veren op de ⊖ aansluitingen voor de batterijen niet beschadigt. Hierdoor kunnen batterijen gaan lekken of oververhit raken.



Lijn de minpool ⊖ op met het aansluitpunt ⊖ van de afstandsbediening bij het plaatsen van de batterij.



Indien de batterij zodanig in de houder wordt geduwd dat het aansluitpunt ⊖ vervormt, kan de alkalinebatterij kortsluiting veroorzaken

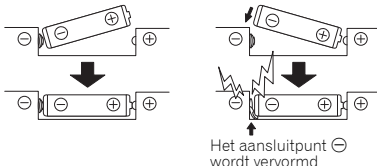

- Gebruik geen andere dan de voorgeschreven batterijen. Gebruik ook nooit een oude en een nieuwe batterij tegelijk.
- Leg de batterijen in de juiste richting in de afstandsbediening, zoals aangegeven door de polariteitstekens (⊕ en ⊖).
- Probeer niet om de batterijen open te maken, verhit ze niet en gooi ze niet in open vuur of water.
- Batterijen kunnen verschillende voltages hebben, ook als ze van hetzelfde formaat zijn. Gebruik geen verschillende soorten batterijen door elkaar.
- Verwijder de batterijen als u de afstandsbediening voorlopig (een maand of langer) niet meer gebruikt, om schade door eventuele batterijlekkage te voorkomen. Als er batterijvloeistof is gelekt, veegt u de binnenkant van het batterijvak dan zorgvuldig schoon, voordat u nieuwe batterijen plaatst. Als een batterij lek is en de vloeistof komt op uw huid, wast u het er grondig af met volop water.
- Gebruikte batterijen dienen met inachtneming van de regelgeving of milieuwetgeving van de overheid in uw land/zone van de hand te worden gedaan.
- **WAARSCHUWING**
Gebruik of bewaar batterijen niet in direct zonlicht of op een hete plaats, zoals in de auto of bij een kachel. Batterijen kunnen hierdoor gaan lekken, oververhitten, exploderen of in brand vliegen. Bovendien vermindert dit de levensduur of prestatie van de batterijen.

Hoofdstuk 2:

Overzicht van de bedieningstoetsen

Afstandsbediening

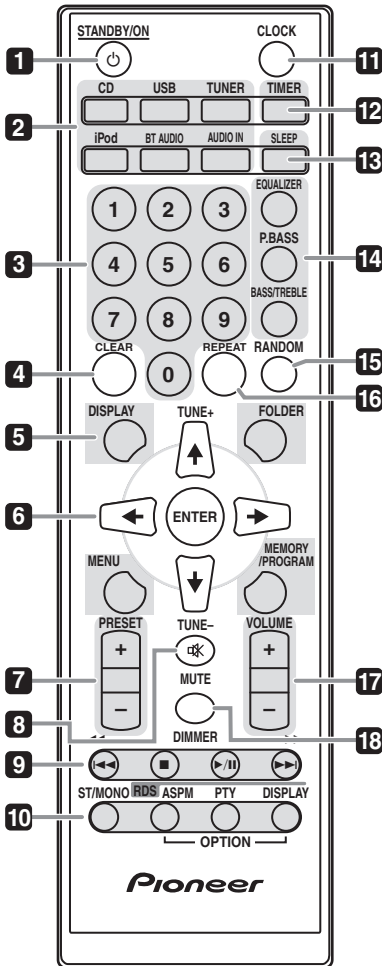
**1** **STANDBY/ON**

Hiermee wordt het apparaat ingeschakeld en op stand-by gezet (bladzijde 12).

2 **Ingangsfunctieknoppen**

Gebruiken om de ingangsbron van dit systeem te selecteren (bladzijden 16, 17, 21, 23, 26 en 27).

3 **Nummertoeetsen (0 tot 9)**

Gebruiken om het nummer in te voeren (bladzijde 18).

4 **CLEAR**

Gebruiken om geprogrammeerd afspelen te annuleren (bladzijden 19 en 24).

5 **Bedieningstoetsen**
DISPLAY

Indrukken om de display te wijzigen voor songs die via de CD of USB worden afgespeeld (bladzijde 20).

FOLDER

Gebruiken om de map van de MP3/WMA-schijf of het USB-apparaat voor massaopslag te selecteren (bladzijden 19 en 22).

MENU

Gebruiken voor toegang tot het menu.

MEMORY/PROGRAM

Gebruiken voor geheugenopslag of programmeren van de MP3/WMA-schijf (bladzijde 19).

6 **(TUNE +/-), ENTER**

Gebruiken om de systeeminstellingen en modi te selecteren en daartussen te wisselen, en om acties te bevestigen.

TUNE +/- kan worden gebruikt om radiofrequenties te zoeken (bladzijde 23).

7 **PRESET +/-**

Hiermee selecteert u de voorkeuzenders (bladzijde 23).

8 **MUTE**

Hiermee zet u het geluid aan en uit (bladzijde 13).

9 **Weergavebedieningstoetsen**

Gebruiken om elke functie te bedienen nadat u deze heeft geselecteerd via de invoerfunctie-toetsen (bladzijde 17).

10 Tuner-bedieningsfuncties ST/MONO

Gebruik deze functie om het geluid tussen stereo en mono te wijzigen (bladzijde 23).

RDS ASPM

RDS Auto station gebruiken om te zoeken naar stations voor geheugenopslag (bladzijde 24).

RDS PTY

Hiermee zoekt u naar RDS-programmatypes (bladzijde 24).

RDS DISPLAY

Indrukken om de RDS-display voor de informatiemodus te wijzigen (bladzijde 24).

11 CLOCK

Gebruiken om de klok in te stellen (bladzijde 12).

12 TIMER

Gebruiken om de wekker in te stellen (bladzijde 13).

13 SLEEP

Zie *De slaaptimer gebruiken* op bladzijde 14.

14 Bedieningstoetsen voor het geluid

De geluidskwaliteit afstellen (bladzijde 13).

15 RANDOM

De track van een CD, iPod of USB in willekeurige volgorde afspelen (bladzijden 18 en 21).

16 REPEAT

Indrukken om herhaald afspelen (Repeat Play) in te stellen vanaf een CD, iPod of USB (bladzijden 18 en 21).

17 Volume-bedieningsfuncties

Gebruik deze toetsen om het volume in te stellen (bladzijde 12).

18 DIMMER

Dimt of maakt het display helderder. De helderheid kan in vier stappen worden geregeld (bladzijde 12).

Gebruik van de afstandsbediening

De afstandsbediening heeft een bereik van ongeveer 7 m bij een hoek van ongeveer 30° vanaf de afstandsbedieningssensor.

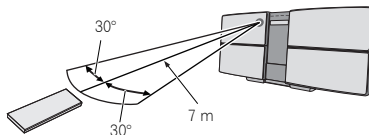

Wanneer u de afstandsbediening gebruikt, houd dan rekening met het volgende:

- Zorg ervoor dat zich geen obstakels tussen de afstandsbediening en de sensor op het apparaat bevinden.
- De afstandsbediening werkt mogelijk niet goed als sterk zonlicht of TL-licht op de afstandsbedieningssensor valt.
- Afstandsbedieningen van andere apparatuur kunnen storing veroorzaken. Vermijd het gebruik van afstandsbedieningen voor apparatuur die in de buurt van dit apparaat is opgesteld.
- Vervang de batterijen wanneer het bereik van de afstandsbediening aanzienlijk korter is geworden.

Voorpaneel

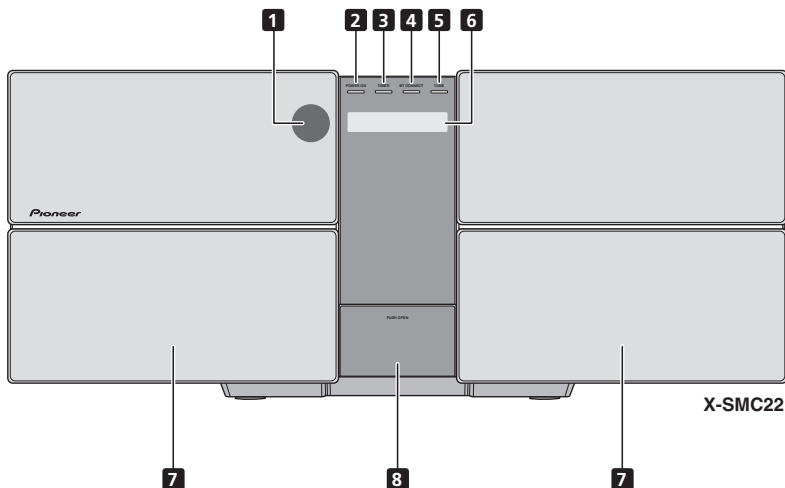
**1 Afstandsbedieningssensor**

Hier komen de signalen van de afstandsbediening binnen.

2 POWER ON indicator

Wanneer het apparaat is ingeschakeld, licht deze indicator op.

3 TIMER indicator

Is verlicht als het systeem is uitgeschakeld terwijl de timerinstelling is ingeschakeld.

4 BT CONNECT (X-SMC22)

De display gaat tijdens de paringsprocedure knipperen. De display stopt met knipperen en blijft branden zodra de paring is geslaagd (bladzijde 28).

SLEEP (X-SMC11)

Gaat branden zodra de **SLEEP**-timer is ingesteld.

5 TUNE

Gaat branden zodra een station wordt ontvangen.

6 Hoofddisplay**7 Luidspreker****8 iPod/iPhone-dock**

Druk het PUSH OPEN-paneel in om de iPod/iPhone aan te sluiten (bladzijde 15).

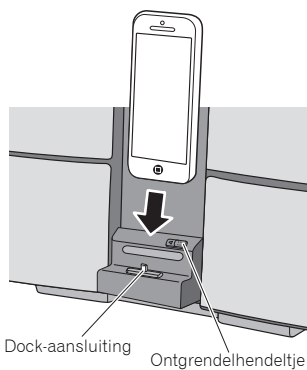

Bovenzijde paneel/zijkant paneel

X-SMC22

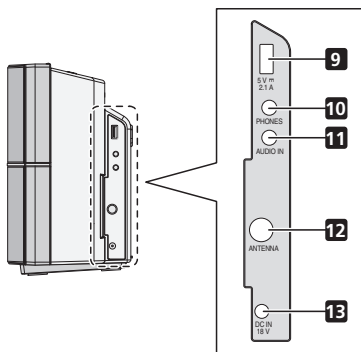
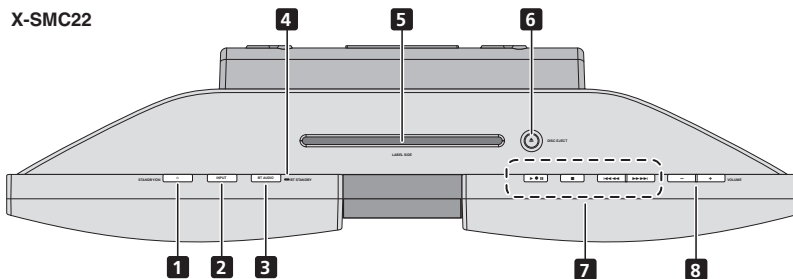

1 **STANDBY/ON-toets**

Hiermee wordt het apparaat ingeschakeld en op stand-by gezet (bladzijde 12).

2 **INPUT-toets**

Selecteren van de ingangsbron.

3 **BT AUDIO-toets (X-SMC22)**

Wordt gebruikt als muziek vanaf een apparaat met de *Bluetooth*-functie wordt afgespeeld (bladzijde 27).

SLEEP-toets (X-SMC11)

Zie *De slaaptimer gebruiken* op bladzijde 14.

4 **BT STANDBY (X-SMC22)**

Wijzig de **BT STANDBY ON/OFF**-instelling door 3 seconden lang de **BT AUDIO**-toets in te drukken.

5 **Disc-gleuf**

6 **EJECT**

Werp de schijf uit.

7 **Weergavebedieningstoetsen**

Via deze toetsen kan de gewenste track of het bestand dat moet worden afgespeeld worden geselecteerd. Stop de huidige weergave. Stop de weergave of hervat de weergave vanaf het punt waar deze is stopgezet.

8 **VOLUME -/+**

Gebruik deze toetsen om het volume in te stellen (bladzijde 12).

9 **USB aansluiting**

Gebruiken voor aansluiting van uw USB-apparaat voor massaopslag of om Apple iPod/iPhone/iPad als audiobron te gebruiken (bladzijden 16 en 21).

10 **Hoofdtelefoonaansluiting**

Sluit hierop een hoofdtelefoon aan. Wanneer een hoofdtelefoon is aangesloten, wordt er geen geluid weergegeven via de luidsprekers (bladzijde 14).

11 **AUDIO IN-aansluiting**

Gebruiken voor aansluiting van een extra component via een stereo-ministekkerkabel (bladzijde 26).

12 **FM-antenneaansluiting**

Sluit hierop de bijgeleverde FM-draadantenne aan (bladzijde 10).

13 **DC IN-aansluitpunt**

Steek de netadapter in het stopcontact (bladzijde 10).

Hoofdstuk 3:

Aansluitingen

⚠ WAARSCHUWING

- Zorg er te allen tijde voor dat het apparaat is uitgeschakeld en verwijder het netsnoer van het stopcontact als u aansluitingen doet of wijzigt.
- Sluit het netsnoer aan nadat alle aansluitingen tussen de diverse apparaten zijn voltooid.

Aansluiting van de antenne

Sluit de FM-draadantenne aan zoals hieronder aangegeven. Om de ontvangst en de geluidskwaliteit te verbeteren, kunt u buitenantennes aansluiten (zie *Buitenantennes gebruiken* hieronder).

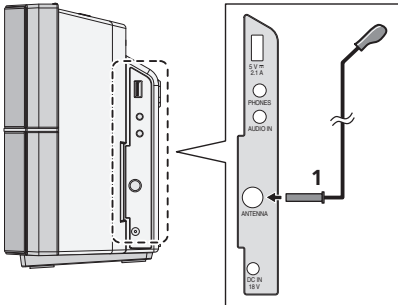

1 Sluit de FM-draadantenne aan op de FM-antenne-aansluiting.

Voor optimale resultaten rolt u de FM-antenne volledig af en bevestigt u deze aan een wand of een deurkozijn. Niet los ophangen of opgerold laten.

Buitenantennes gebruiken

Om de FM-ontvangst te verbeteren

Gebruik een PAL-connector (niet meegeleverd) om een externe FM-antenne aan te sluiten.

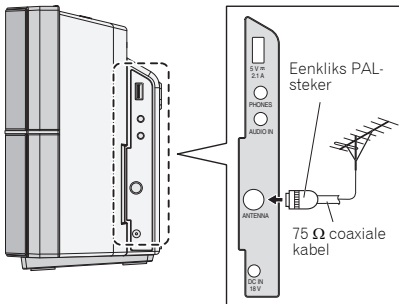

De stekker in het stopcontact steken

Nadat alle aansluitingen zijn voltooid, kunt u het apparaat op een stopcontact aansluiten.

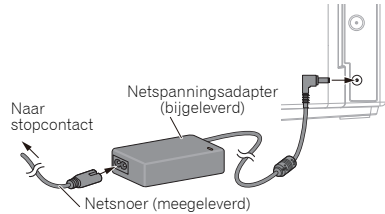

1 Sluit de meegeleverde netadapter aan op het contactpunt aan de zijkant van het apparaat.

2 Sluit het meegeleverde netsnoer aan op de netadapter en sluit daarna het andere uiteinde aan op een stopcontact.

⚠ WAARSCHUWING

- Gebruik uitsluitend het netsnoer dat bij dit apparaat is meegeleverd.
- Gebruik het netsnoer uitsluitend voor het doel dat hieronder staat beschreven.
- Het snoer van het apparaat naar de netadapter heeft een lengte van 1,5 m. Zorg ervoor dat de netadapter zodanig wordt gebruikt, dat deze niet van de grond hangt.

○ In contact met de grond

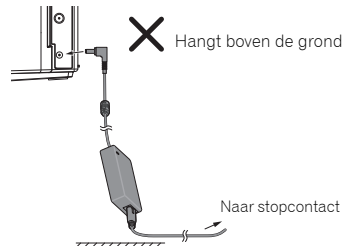
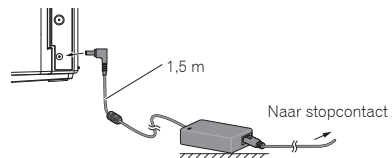

Aan de wand bevestigen om het systeem te gebruiken

⚠ WAARSCHUWING

Als het systeem aan de wand wordt bevestigd, moeten de bevestigingsschroeven (afzonderlijk in de handel verkrijgbaar) worden vastgedraaid, en dient u zich ervan te verzekeren dat de wand het systeem veilig kan dragen. Indien de structuur van de wand het gewicht van het systeem niet kan dragen of de wand niet stevig genoeg is, kan het systeem ervan afvallen.

De iPad/iPad-mini mag niet op de dock worden aangesloten. Het systeem is niet compatible. Een apparaat dat niet compatible is mag niet worden aangesloten. Raadpleeg bladzijde 15 voor modellen die compatible zijn of ondersteund worden. De iPad/iPad-mini kan vallen en letsel veroorzaken, of omkantelen en schade aan het apparaat veroorzaken (met name rondom het connectorgedeelte).

Bevestiging van het systeem aan de wand nadat alle aansluitingen (inclusief USB en hoofdtelefoon) zijn gedaan. Als aansluitingen opnieuw worden gedaan, moet het systeem eerst van de wand worden verwijderd. Zodra de aansluitingen zijn voltooid sluit u het netsnoer aan op het stopcontact wanneer het systeem aan de wand wordt bevestigd.

1 Draai de bevestigingsschroeven op de aangegeven bevestigingsafmeting (154 mm) aan de wand.

Zie Afmetingen (achterzijde) op bladzijde 32.

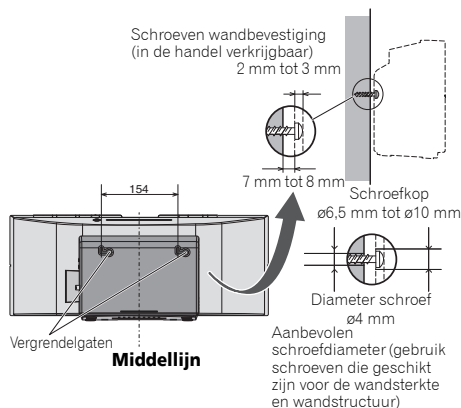

2 Voeg de schroeven voor wandbevestiging in de vergrendelgaten.

Opmerking

- Houd het systeem met de handen vast omdat het nog niet is bevestigd en kan vallen. Ga onmiddellijk verder met stap 3.

3 Beweeg naar links, en naar beneden.

Verzekert u zich ervan dat het systeem stevig is bevestigd.

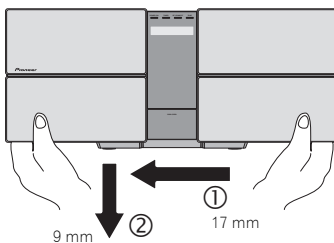

Opmerking

- Als het systeem van de wand wordt verwijderd, beweeg het dan in tegenovergestelde richting van de bevestiging. Beweeg naar boven en dan naar rechts.
- Bij bevestiging aan de wand bestaat de kans dat het systeem eraf valt indien het niet goed is bevestigd. Zorg ervoor dat er zich geen ongelukken kunnen voordoen.
- Kies een locatie voor plaatsing/ installatie van het systeem die stevig genoeg is om het gewicht van het systeem te dragen. Raadpleeg een deskundige indien u niet weet hoe stevig enz. de wand is.
- Het bedrijf aanvaardt geen aansprakelijkheid voor ongelukken of schade veroorzaakt door ondeugdelijke installatie/bevestiging, onjuist gebruik, wijzigingen, natuurrampen, enz.
- Plaats alle kabels langs de wand zodat er niet over kan worden gestruikeld.
- Als het systeem aan de wand is bevestigd, zorg er dan goed voor dat de iPod/iPhone er niet vanaf kan vallen.
- Houd het systeem niet vast door het bij de iPod/iPhone-dock beet te nemen.

Hoofdstuk 4:

Aan de slag

Het apparaat inschakelen

Druk op de toets **STANDBY/ON** om het apparaat in te schakelen.

Na gebruik:

Druk op de toets **STANDBY/ON** om het apparaat op stand-by te zetten.

 **Opmerking**

- Als een iPod/iPhone/iPad is aangesloten, gaat het apparaat terwijl het op stand-by staat over op de laadmodus.

Instellen van de klok

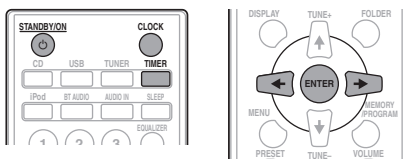

1 Druk op **STANDBY/ON** om het apparaat in te schakelen.

2 Druk op **CLOCK** op de afstandsbediening. "CLOCK" wordt op het hoofddisplay aangegeven.

3 Druk op **ENTER**.

4 Druk op **←/→** om de dag in te stellen, en druk daarna op **ENTER**.

5 Druk op **←/→** om het uur in te stellen, en druk daarna op **ENTER**.

6 Druk op **←/→** om de minuut in te stellen, en druk daarna op **ENTER** om te bevestigen.

7 Druk op **ENTER**.

Beverstigen van het tijddisplay:

Druk op **CLOCK**. De tijds aanduiding zal circa 10 seconden worden getoond.

Gelijk zetten van de klok:

Voer "Instellen van de tijd" vanaf stap 1 uit.

 **Opmerking**

- Wanneer stroomvoorziening is weergegeven nadat het apparaat weer is ingestoken of door vermogensuitval, stel de klok in opnieuw.

Algemene bediening

Ingangsfunctie

Als **INPUT** op het hoofdsysteem wordt ingedrukt, gaat de huidige functie over op een andere modus. Druk herhaaldelijk op **INPUT** om de gewenste functie te kiezen.

X-SMC22**X-SMC11****Helderheid van de display regelen**

Druk op **DIMMER** om de helderheid van de display te dimmen. De helderheid kan in vier stappen worden geregeld.

Automatische instelling volume

Als u de hoofddunit in- of uitschakelt terwijl het volume op 31 of hoger staat, dan begint de instelling bij 30.

Volumeregeling

Druk op **VOLUME -/+** op het apparaat of druk op **VOLUME +/-** van de afstandsbediening om het geluidsvolume omhoog of omlaag te draaien.

 **WAARSCHUWING**

- Het geluidsniveau bij een bepaald ingesteld volume, hangt af van het prestatievermogen van de luidspreker, van de locatie en van verschillende andere factoren. Het dient aanbeveling om u niet aan een te hoog geluidsvolume bloot te stellen. Zet niet het volume voluit wanneer u het toestel aanzet. Luister naar muziek op een gematigde geluidsterkte. Excessieve geluidsdruk uit oor- en hoofdtelefoons kan gehoorverlies veroorzaken.

Muting

Het volume wordt tijdelijk gedempt als **MUTE** op de afstandsbediening wordt ingedrukt. Druk opnieuw op deze toets, om het geluidsvolume te herstellen.

Geluidsbediening

Equalizer

Als de **EQUALIZER** wordt ingedrukt, wordt de huidige modusinstelling getoond. Om de modus te wijzigen, drukt u herhaaldelijk op **EQUALIZER** totdat de gewenste geluidsmodus verschijnt.

→	FLAT	Basisgeluid met weinig intonatie.
	↓	
	ACTIVE	Krachtig geluid waarbij de lage en hoge tonen worden benadrukt.
	↓	
	DIALOGUE	Geluid waarbij de radio of zang beter hoorbaar is.
	↓	
	NIGHT	Geluid dat ook op laag volume goed beluisterbaar is in de avond en nacht.
	↓	
	WALL	Bijstelling bij wandplaatsing ter verbetering van de balans van de bandbreedte.
	↓	
	COMP	De muziekkwaliteit wordt verbeterd wanneer gecompriëerde audiobestanden zoals MP3 worden afgespeeld.

P.BASS-bediening

Als het apparaat voor het eerst wordt ingeschakeld, wordt de **P.BASS**-modus weergegeven welke de basfrequenties versterkt. Druk op **P.BASS** van de afstandsbediening om de **P.BASS**-modus uit te schakelen.

Bass/treble-bediening

Druk op **BASS/TREBLE**, en druk daarna op $\uparrow/\downarrow/\leftarrow/\rightarrow$ om het basniveau of de hoge tonen te regelen.

Opmerking

- De **EQUALIZER** en **P.BASS** kunnen niet tegelijkertijd functioneren. De laatst gekozen functie van deze twee is de functie die wordt gebruikt.
- **BASS/TREBLE** functioneert naast de **EQUALIZER** of **P.BASS**.

Als een van bovengenoemde functies is gekozen wordt de niet gekozen functie als volgt weergegeven.

1 Als de P.BASS-instelling (ON/OFF) wordt gewijzigd.

- **EQUALIZER** : FLAT

2 Als de EQUALIZER-instelling wordt gewijzigd.

- **P.BASS** : OFF

De wekkertimer instellen

Gebruiken om de bestaande timerinstelling te wijzigen of om een nieuwe timer in te stellen.

1 Druk op \odot STANDBY/ON om het apparaat in te schakelen.

2 Druk op TIMER.

3 Druk op \leftarrow/\rightarrow om "ONCE" of "DAILY" te selecteren, en druk daarna op ENTER.

ONCE – Werkt slechts éénmaal op een vooraf ingestelde tijd.

DAILY – Werkt op de vooraf ingestelde tijd op een vooraf ingestelde dag.

4 Druk op \leftarrow/\rightarrow om "TIMER SET" te selecteren, en druk daarna op ENTER.

5 Druk op \leftarrow/\rightarrow om de weergavebron voor de timer te selecteren, en druk daarna op ENTER.

- CD, FM, USB/IPOD, IPOD, BT AUDIO (X-SMC22) en AUDIO IN kunnen als afspelerbron worden gebruikt

6 Druk op \leftarrow/\rightarrow om de timerdag te selecteren, en druk daarna op ENTER.

7 Druk op \leftarrow/\rightarrow om het uur in te stellen, en druk daarna op ENTER.

8 Druk op \leftarrow/\rightarrow om de minuut te selecteren, en druk daarna op ENTER.

- Stel de stoptijd in zoals in stappen 7 en 8 hierboven.

9 Druk voor instelling van het volume op VOLUME +/-, en druk daarna op ENTER.

10 Druk op \odot STANDBY/ON om op stand-by over te schakelen.

- De **TIMER**-indicator gaat branden.

Activeren van de wekkerfunctie

Een bestaande timerinstelling kan opnieuw worden gebruikt.

- 1 Volg stap 1 en 3 in "De wekkertimer instellen".
- 2 Druk op \leftarrow/\rightarrow om "TIMER ON" te selecteren en druk dan op ENTER.

Uitschakelen van de wekkertimer

Zet de timerinstelling uit.

- 1 Volg stap 1 en 3 in "De wekkertimer instellen".
- 2 Druk op \leftarrow/\rightarrow om "TIMER OFF" te selecteren en druk dan op ENTER.

Gebruik van de wekkerfunctie

- 1 Druk op ⏻ STANDBY/ON om het apparaat uit te schakelen.
- 2 Bij het bereiken van de wektijd wordt het apparaat automatisch ingeschakeld en begint de weergave van de geselecteerde ingangsbron.

Opmerking

- Als een iPod/iPhone/iPad niet tijdens een wektijd op het apparaat is aangesloten of als een schijf niet is geladen, dan schakelt het apparaat wel in, maar wordt de track niet afgespeeld.
- Het is mogelijk dat sommige discs niet automatisch worden afgespeeld wanneer de wektijd wordt bereikt.
- Stel tenminste één minuut in tussen de begin- en eindtijd tijdens de instelling van de timer.

De slaaptimer gebruiken

De inslaaptimer schakelt het apparaat uit zodat u zonder zorgen in slaap kunt vallen.

- 1 Druk enkele malen op SLEEP om de tijd te kiezen waarna het apparaat moet worden uitgeschakeld.

U kunt 10 minuten, 20 minuten, 30 minuten, 60 minuten, 90 minuten, 120 minuten, 150 minuten, 180 minuten of Uit (inslaaptimer uitgeschakeld) instellen. De nieuw ingestelde waarde wordt voor 3 seconden aangegeven waarna de instelling is voltooid.

Opmerking

- De inslaaptimer kan worden ingesteld door op SLEEP te drukken terwijl de resterende tijd wordt aangegeven.

Gebruik van hoofdtelefoons

Sluit de aansluitplug van de hoofdtelefoon aan op het aansluitpunt PHONES.

Wanneer een hoofdtelefoon is aangesloten, wordt er geen geluid weergegeven via de luidsprekers.

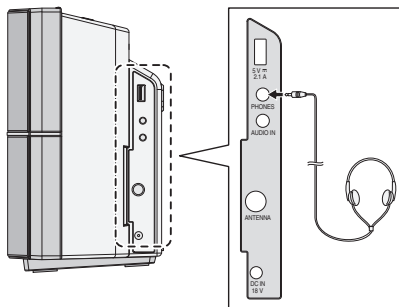

- Draai het volume niet op volle sterkte, wanneer u het apparaat inschakelt en luister naar muziek bij matige geluidsniveaus. Excessieve geluidsdruk uit oor- en hoofdtelefoons kan gehoorverlies veroorzaken.
- Zet het volume laag voor u de hoofdtelefoon aansluit of uit het toestel haalt.
- Let er op dat de gebruikte hoofdtelefoon een 3,5 mm diameter stekker heeft en een impedantie tussen de 16 Ohm en 50 Ohm. De aanbevolen impedantie is 32 Ohm.

Hoofdstuk 5:

Weergave van iPod/iPhone/iPad

Door enkel uw iPod/iPhone/iPad op dit apparaat aan te sluiten, kunt u genieten van topkwaliteit geluid van uw iPod/iPhone/iPad. De weergave voor muziek van de iPod/iPhone/iPad kan via dit apparaat of via de iPod/iPhone/iPad zelf worden ingesteld.

Welke iPod/iPhone/iPad-modellen worden ondersteund

Hieronder ziet u de iPod/iPhone/iPad modellen die met dit apparaat kunnen worden gebruikt.

iPod/iPhone/iPad	Dockconnector (Lightningconnector)	USB- aansluitpunt
iPhone 5	✓	✓
iPhone 4S	—	✓
iPhone 4	—	✓
iPhone 3GS	—	✓
iPhone 3G	—	✓
iPhone	—	✓
iPad mini	—	✓
iPad (3/4G)	—	✓
iPad 2	—	✓
iPod nano 7G	✓	✓
iPod nano (3/4/5/6G)	—	✓
iPod touch 5G	✓	✓
iPod touch (1/2/3/4G)	—	✓

⚠ WAARSCHUWING

De iPad/iPad-mini mag niet op de dock worden aangesloten. Het systeem is niet compatible. Een apparaat dat niet compatible is mag niet worden aangesloten. De iPad/iPad-mini kan vallen en letsel veroorzaken, of omkantelen en schade aan het apparaat veroorzaken (met name rondom het connectorgedeelte).

✍ Opmerking

- Pioneer kan niet garanderen dat dit apparaat werkt met andere iPod/iPhone/iPad modellen dan die hieronder zijn aangegeven.
- Het is echter mogelijk dat bij sommige modellen of softwareversies bepaalde functies niet beschikbaar zijn.
- iPod/iPhone/iPad is gelicentieerd voor reproductie van materiaal waarop geen auteursrechten rusten of materiaal waarvoor de gebruiker het recht heeft om dit te reproduceren.
- Voorzieningen zoals de equalizer kunnen niet met dit systeem worden bediend en wij raden u aan de equalizer uit te schakelen voordat u de aansluitingen doet.

- Pioneer kan onder geen enkele omstandigheid aansprakelijk worden gesteld voor direct of indirect verlies als gevolg van beschadiging of verlies van opgenomen materiaal dat het resultaat is van een defect van de iPod/iPhone/iPad.
- Raadpleeg de gebruiksaanwijzing van de iPod/iPhone/iPad voor instructies over het gebruik van de iPod/iPhone/iPad.
- Dit systeem is ontwikkeld en getest voor de softwareversie van iPod/iPhone/iPad, zoals vermeld op de website van Pioneer (<http://pioneer.jp/homeav/support/ios/eu/>).
- Installatie op uw iPod/iPhone/iPad van andere softwareversies dan de versies die staan vermeld op de website van Pioneer, kan mogelijk leiden tot incompatibiliteit met dit systeem.
- Dit apparaat kan niet worden gebruikt voor het opnemen van CD's, radio-uitzendingen of ander materiaal van een iPod/iPhone/iPad.

Aansluiten van uw iPod/iPhone

📌 Belangrijk

- Indien u een in de handel verkrijgbare beschermcover gebruikt voor uw iPod/iPhone, is het misschien niet mogelijk de iPod/iPhone op de dockconnector aansluiten.

1 Druk het PUSH OPEN-paneel in.

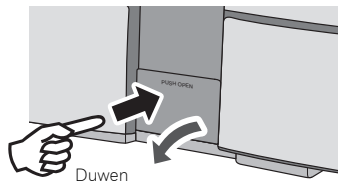

2 Aansluiting van de iPod/iPhone.

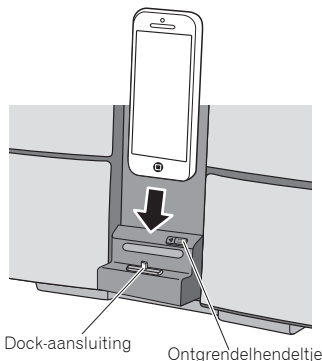

Tijdens het sluiten van de iPod/iPhone-dock

- Om de dock te sluiten schuift u de ontgrendeling eenmaal naar links. Daardoor wordt het slot op de dock ontgrendeld, en keert de dock naar de oorspronkelijke positie.



Aansluiting van een iPod/iPhone/iPad via de meegeleverde iPad-houder

- 1 Sluit de iPod/iPhone/iPad-kabel aan op het USB-aansluitpunt aan de zijkant van het systeem.

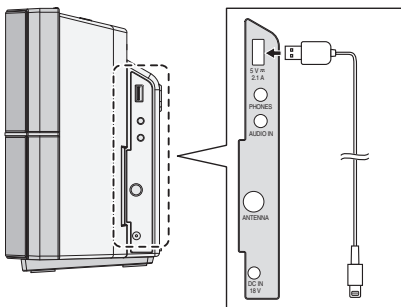

- 2 Voer het snoer van de iPod/iPhone/iPad door de onderzijde van de houder en sluit hem op de iPod/iPhone/iPad aan.

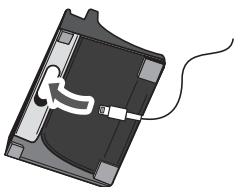

- 3 Plaats de iPod/iPhone/iPad op de houder.

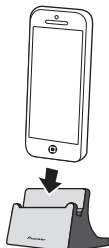

De iPod/iPhone/iPad afspelen

1 Aansluiting van uw iPod/iPhone/iPad.

- Wanneer een iPod/iPhone/iPad is aangesloten terwijl het apparaat is ingeschakeld, gaat de weergave van de iPod/iPhone/iPad niet van start.

2 Druk op iPod of USB als ingangsbron.

"IPOD" of "USB/IPOD" verschijnt op de hoofddisplay.

- De beschikbare bedieningstoetsen voor de weergave van de iPod/iPhone/iPad op het apparaat zijn ► II, ◀◀ ◀◀, ►►, ►►►.
- In de volgende gevallen moet u uw iPod/iPhone/iPad rechtstreeks bedienen:
 - Zoeken van een bestand op naam van de artiest of op genre.
 - Afspelen in de modus Repeat of Random.

⚠ WAARSCHUWING

- Wanneer uw iPod/iPhone/iPad op dit apparaat is aangesloten en u de iPod/iPhone/iPad rechtstreeks wilt bedienen, moet u de iPod/iPhone/iPad met uw andere hand goed vasthouden om een defect als gevolg van een verkeerd contact te voorkomen.

📝 Opmerking

- Raadpleeg de gebruiksaanwijzing van de iPod/iPhone/iPad voor instructies over het gebruik van de iPod/iPhone/iPad.
- De iPod/iPhone/iPad wordt opgeladen wanneer de iPod/iPhone/iPad op dit apparaat is aangesloten. (Deze functie wordt tevens in stand-by ondersteund.)
- Als de ingang van iPod op een andere functie wordt ingesteld, dan wordt de weergave van de iPod/iPhone/iPad tijdelijk stopgezet.

🌐 Belangrijk

Als dit apparaat uw iPod/iPhone/iPad niet kan weergeven, voer dan de volgende controles uit:

- Controleer of de iPod/iPhone/iPad door dit apparaat wordt ondersteund.
- Sluit de iPod/iPhone/iPad opnieuw op het apparaat aan. Als dit niet werkt, probeer dan om de iPod/iPhone/iPad te resetten.
- Controleer of dit apparaat de software voor de iPod/iPhone/iPad ondersteunt.

Controleer de volgende onderdelen als de iPod/iPhone/iPad niet kan worden bediend:

- Is de iPod/iPhone/iPad op de juiste wijze aangesloten? Sluit de iPod/iPhone/iPad opnieuw op het apparaat aan.
- Blijft de iPod/iPhone/iPad hangen? Probeer de iPod/iPhone/iPad te resetten en sluit deze opnieuw op het apparaat aan.

Hoofdstuk 6:

Disc-weergave

Dit systeem kan een standaard CD, CD-R/RW in CD-formaat en CD-R/RW met MP3- of WMA-bestanden afspelen, maar kan deze niet opnemen. Bepaalde audio CD-R en CD-RW discs kunnen vanwege de status van de disc of opname-apparatuur niet worden afgespeeld.

MP3:

MP3 is een compressieformaat. De afkorting staat voor MPEG Audio Layer 3. MP3 is een soort audiocodering voortkomend uit een aanzienlijke compressie van de oorspronkelijke audiobron met zeer weinig verlies van de geluidskwaliteit.

- Dit systeem ondersteunt MPEG-1/2 audiolaag 3 (samplingnelheid: 8 kHz tot 48 kHz; bitsnelheid: 32 kbps tot 320 kbps).
- Tijdens weergave van een VBR bestand verschilt de tijdteller op het display mogelijk van de werkelijke weergavetijd.

WMA:

WMA-bestanden (Windows Media Audio) zijn Advanced System Format-bestanden met geluidsbestanden die via Windows Media Audio-codec zijn gecomprimeerd. WMA is door Microsoft ontwikkeld als een bestand met geluidsindeling voor Windows Media Player.

- WMA wordt door dit systeem ondersteund (samplingnelheden: 32 kHz/44,1 kHz/48 kHz; bitsnelheden: 64 kbps tot 320 kbps).
- Tijdens weergave van een VBR bestand verschilt de tijdteller op het display mogelijk van de werkelijke weergavetijd.

Afspelen van discs of bestanden

1 Druk op **STANDBY/ON** om het apparaat in te schakelen.

2 Druk op **CD** van de afstandsbediening of druk herhaaldelijk op **INPUT** van het hoofdapparaat om de CD-ingang te selecteren.

3 Plaats een disc.

Plaats een disc met de labelkant naar voren.

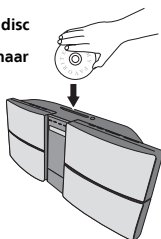

- Steek de disc in het midden van de insteekgleuf en druk hem zachtjes vanaf boven naar binnen.
- De disc zal automatisch in de gleuf worden getrokken.

4 Druk op **▶▶** om de weergave te starten.

Nadat het laatste nummer op de disc is afgespeeld zal het toestel automatisch stoppen.

⚠ WAARSCHUWING

- Er mogen niet twee of meer schijven tegelijkertijd in de gleuf worden geplaatst.
- Speel geen discs af met speciale vormen (hart, achthoekig, enz.). Dit kan een storing veroorzaken.
- Als de disc niet soepel naar binnen wordt getrokken, moet u niets gaan forceren. Neem de disc uit de gleuf en probeer het opnieuw. Als u iets forceert, kan dit resulteren in beschadigingen of een foutieve werking.
- Raak niet het opname-oppervlak van de disc aan, want het is mogelijk dat de disc niet goed wordt afgespeeld als er vingervlekken of vuil op de disc zijn.
- 8 cm discs kunnen niet worden afgespeeld. Probeer ook geen adapter voor 8 cm CD's te gebruiken om een dergelijke disc af te spelen, want dit kan resulteren in een defect.
- Er mogen geen water en andere vreemde voorwerpen in de schijfgleuf terecht komen. Hierdoor kan storing ontstaan.

🔍 Opmerking

- Vanwege de structuur van de discinformatie, duurt het aflezen van een MP3/WMA disc langer dan bij een normale CD (ongeveer 20 tot 90 seconden).
- Als het begin van de eerste track tijdens versneld achteruit spelen is bereikt, gaat het apparaat over op de weergavemodus (alleen voor CD).
- Indien een radio of TV de weergave van de CD stoort, dient u het toestel verder van de TV of radio te plaatsen.

⚙ Tip

- Als het systeem langer dan 20 minuten niet is bediend terwijl het op CD staat en het geluidsbestand niet is afgespeeld, wordt het apparaat automatisch uitgeschakeld.
- Auto Power Off kan in en uit worden geschakeld (**ON/OFF** (bladzijde 35)).

Diverse discfuncties

Functie	Hoofdtoestel	Afstandsbediening	Bediening
Afspelen			Indrukken tijdens de stopfunctie.
Stoppen			Indrukken voor de weergavemodus.
Pauzeren			Indrukken voor de weergavemodus. Druk op ▶▶ om de weergave vanaf het onderbroken punt te hervatten.
Hoger/lager fragment			Druk tijdens weergave op de stopfunctie. Als u de toets in de stopmodus indrukt, drukt u op ▶▶ om de gewenste track te starten.
Snel voorwaarts/achterwaarts			Tijdens weergave ingedrukt houden. Laat de toets los om de weergave te hervatten.

Geavanceerde weergave van een CD of MP3/WMA-disc

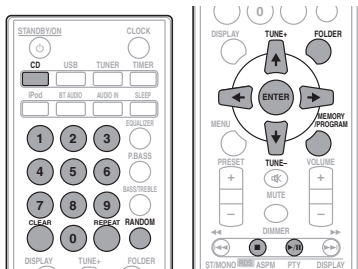

Direct opzoeken van een fragment

Met de cijfertoetsen kunnen de gewenste tracks op de huidige schijf worden afgespeeld.

Gebruik de cijfertoetsen op de afstandsbediening om de gewenste track te selecteren terwijl de geselecteerde schijf wordt afgespeeld.

Opmerking

- Een hoger fragmentnummer dan het aantal fragmenten op de disc kan niet worden gekozen.

Stoppen van de weergave:

Druk op .

Herhaalde weergave

In de herhalingsfunctie kan één fragment, alle fragmenten of een geprogrammeerde reeks herhaald worden afgespeeld.

Herhalen van één fragment:

Druk herhaaldelijk op **REPEAT** totdat "RPT ONE" verschijnt. Druk op **ENTER**.

Herhaling van alle fragmenten:

Druk herhaaldelijk op **REPEAT** totdat "RPT ALL" verschijnt. Druk op **ENTER**.

Herhalen van gewenste fragmenten:

Voer stap 1 tot 5 uit in het onderdeel "Geprogrammeerde weergave (CD of MP3/WMA)" op de volgende bladzijde en druk daarna herhaaldelijk op **REPEAT** totdat "RPT ALL" verschijnt. Druk op **ENTER**.

Annuleren van de herhaalde weergave:

Druk herhaaldelijk op **REPEAT** totdat "RPT OFF" verschijnt. Druk op **ENTER**.

Opmerking

- Druk op  nadat Repeat Play is uitgevoerd. De disc zal anders doorlopend worden afgespeeld.
- Random Play is niet mogelijk tijdens Repeat Play.
- Als Random Play tijdens Repeat Play wordt ingesteld, wordt Repeat Play uitgeschakeld.

Willekeurige weergave

De tracks op de disc kunnen automatisch in willekeurige volgorde worden afgespeeld.

Willekeurig weergave van alle nummers:

Druk herhaaldelijk op **RANDOM** totdat "RDM ON" verschijnt. Druk op **ENTER**.

Annuleren van de willekeurige weergavevolgorde:

Druk herhaaldelijk op **RANDOM** totdat "RDM OFF" verschijnt. Druk op **ENTER**.

Opmerking

- Bij willekeurige weergave worden de fragmenten automatisch kras-kras door elkaar weergegeven. (De volgorde van de tracks kunnen niet worden geselecteerd.)
- Repeat Play is niet mogelijk tijdens Random Play.
- Als Repeat Play tijdens Random Play wordt ingesteld, wordt Random Play uitgeschakeld.

Geprogrammeerde weergave (CD of MP3/WMA)

U kunt maximaal 32 fragmenten voor weergave in de gewenste volgorde kiezen.

1 Druk als het apparaat is stopgezet op MEMORY/PROGRAM van de afstandsbediening voor toegang tot het programmeringsgeheugen.

2 Druk op ◀◀ ▶▶ of de nummertoeets van de afstandsbediening om de gewenste tracks te selecteren.

3 Druk op ENTER om de map en het tracknummer te bewaren.

4 Herhaal de stappen 2 tot 3 voor verdere mappen/fragmenten. U kunt maximaal 32 fragmenten programmeren.

- Druk op **MEMORY/PROGRAM** als u de geprogrammeerde tracks wilt controleren.
- Indien u zich heeft vergist kunnen de laatst geprogrammeerde tracks worden geannuleerd door op **CLEAR** te drukken.

5 Druk op ▶II om de weergave te starten.

Annuleren van de geprogrammeerde weergavefunctie:

Druk tweemaal op ■ van de afstandsbediening om een geprogrammeerde weergave te annuleren. In de display verschijnt: "PRG CLR" en de complete geprogrammeerde inhoud wordt gewist.

Toevoegen van tracks aan het programma:

Druk op **MEMORY/PROGRAM**. Volg daarna stappen 2 tot 3 om tracks toe te voegen.

Opmerking

- Als een schijf wordt uitgeworpen dan is alle geprogrammeerde content gewist.
- Als u op **⏻ STANDBY/ON** drukt om op stand-by over te gaan of de functie van **CD** in een andere functie te wijzigen, worden de geprogrammeerde selecties gewist.
- Random Play is niet mogelijk tijdens de bediening van de programmering.
- Als Random Play tijdens geprogrammeerd afspelen wordt ingesteld, dan wordt geprogrammeerd afspelen uitgeschakeld.

Volgorde van de mapweergave

Indien de MP3/WMA-bestanden in verschillende mappen zijn opgenomen, dan wordt voor elke map automatisch een nummer vastgelegd.

Deze mappen kunnen via **FOLDER** op de afstandsbediening worden geselecteerd. Indien zich in de geselecteerde map geen compatibele bestandsformaten bevinden, wordt de map overgeslagen en de volgende map geselecteerd.

Voorbeeld: Hieronder staat aangegeven hoe de mapnummers worden toegewezen wanneer bestanden met een MP3/WMA-indeling worden opgenomen.

1 De ROOT-map is ingesteld als MAP 1.

2 Voor wat betreft de mappen binnen de ROOT-map (MAP A en MAP B), wordt de map die eerder op de schijf is opgenomen ingesteld als MAP 2 en MAP 3.

3 Voor wat betreft de map binnen MAP A (MAP C en MAP D), wordt de map die eerder op de schijf is opgenomen ingesteld als MAP 4 en MAP 5.

4 MAP E die zich in MAP D bevindt, wordt als MAP 6 ingesteld.

- De informatie over de volgorde van de mappen en bestanden die op de disc is opgenomen, is afhankelijk van de schrijfssoftware. Het is mogelijk, dat dit toestel de bestanden niet weergeeft in de door ons verwachte afspelvolgorde.
- Op een schijf met MP3/WMA-bestanden kunnen maximaal 255 mappen en 999 bestanden (inclusief niet-afspeelbare bestanden) worden gelezen.
- Het maximale aantal mappen dat is toegestaan, inclusief de ROOT-map, is 255 mappen.

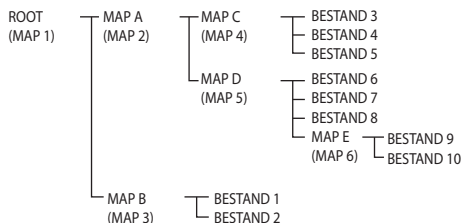

De map kiezen die moet worden afgespeeld

Voer de volgende stappen uit om de map te kiezen die moet worden afgespeeld.

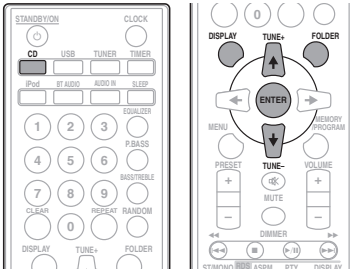

1 Druk op CD, en laad een MP3-/WMA-schijf.

2 Druk op FOLDER, en druk op ↑/↓ om de gewenste af te spelen map te selecteren.

3 Druk op ENTER.

De weergave start vanaf het eerste nummer van de geselecteerde map.

- Als de weergave is stopgezet is het nog steeds mogelijk om op ↑/↓ te drukken en een map te selecteren.

Wijzig de displayinhoud

1 Druk op DISPLAY.

Als de titel, artiest en albumnaam naar het bestand zijn geschreven, dan wordt die informatie getoond. (Het systeem toont uitsluitend alfanumerieke tekens. Niet-alfanumerieke tekens verschijnen als “*”).

Display van het tracknummer, → Display van Titel/Artiest/Album

↑
Het bestandstype tonen ← Display van nummer van de map/track

Opmerking

- “Door auteursrecht beschermde WMA-bestanden” of “Niet ondersteunde bestanden” kunnen niet worden afgespeeld. In deze gevallen worden de bestanden automatisch overgeslagen.
- In sommige gevallen kan er geen informatie worden weergegeven.
- Het tonen van de titel, artiest en albumnaam wordt alleen voor MP3-bestanden ondersteund.

Hoofdstuk 7:

USB-weergave

Afspelen van USB-opslagapparaten

Het is mogelijk via de USB-interface aan de zijkant van dit systeem tweekanaals audio te beluisteren.

- Pioneer garandeert niet dat bestanden die op een USB-opslagapparaat zijn opgenomen kunnen worden afgespeeld of dat stroom naar een USB-opslagapparaat kan worden toegevoerd. Bovendien aanvaardt Pioneer geen enkele verantwoordelijkheid voor het verlies van bestanden op USB-geheugenapparaten dat optreedt na het aansluiten op dit apparaat.

1 Druk op USB als de ingangsbron.

"USB/iPOD" wordt op het hoofddisplay aangegeven.

2 Sluit het USB-opslagapparaat aan.

Het aantal mappen of bestanden dat op het aangesloten USB-opslagapparaat is opgeslagen verschijnt automatisch op de hoofddisplay.

- Dit apparaat ondersteunt niet het gebruik van een USB-hub.
- Als een iPod/iPhone/iPad op het systeem wordt aangesloten, dan begint het apparaat automatisch met opladen.

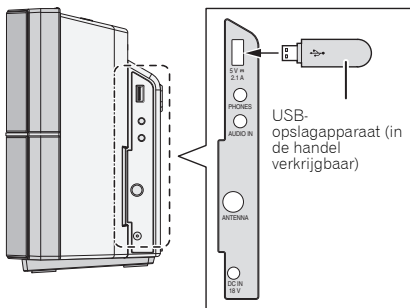

3 Druk op ►II om de weergave te starten zodra de herkenning is voltooid.

- Als u overschakelt naar een andere ingangsbron, zorg er dan voor dat eerst de weergave van het USB-geheugen wordt stopgezet.

4 Verwijder het USB-opslagapparaat uit het USB-aansluitpunt.

Schakel het apparaat uit voordat het USB-opslagapparaat wordt verwijderd.

Opmerking

- USB flash drive die USB 2.0 ondersteunt kan worden gebruikt.
- Het is mogelijk dat dit apparaat een USB-geheugenapparaat niet herkent, de bestanden niet kan afspelen of geen stroom aan het USB-geheugenapparaat kan leveren. Zie *Wanneer er een USB-geheugenapparaat is aangesloten* op bladzijde 31 voor verdere informatie.
- Als er geen USB-opslagapparaat wordt afgespeeld en er heeft meer dan 20 minuten lang geen bediening plaatsgevonden, dan schakelt het apparaat automatisch uit.
- Auto Power Off kan in en uit worden geschakeld (**ON/OFF**) (bladzijde 35).

Herhaalde weergave

In de herhalingsfunctie kan één fragment, alle fragmenten of een geprogrammeerde reeks herhaald worden afgespeeld.

Herhalen van één fragment:

Druk herhaaldelijk op **REPEAT** totdat "RPT ONE" verschijnt. Druk op **ENTER**.

Herhaling van alle fragmenten:

Druk herhaaldelijk op **REPEAT** totdat "RPT ALL" verschijnt. Druk op **ENTER**.

Herhalen van gewenste fragmenten:

Voer stap 1 tot 5 uit in het onderdeel "Geprogrammeerde weergave (CD of MP3/WMA)" op de volgende bladzijde en druk daarna herhaaldelijk op **REPEAT** totdat "RPT ALL" verschijnt. Druk op **ENTER**.

Annuleren van de herhaalde weergave:

Druk herhaaldelijk op **REPEAT** totdat "RPT OFF" verschijnt. Druk op **ENTER**.

Opmerking

- Druk op **■** nadat Repeat Play is uitgevoerd. Anders wordt het bestand van het USB-opslagapparaat voortdurend afgespeeld.
- Random Play is niet mogelijk tijdens Repeat Play.
- Als Random Play tijdens Repeat Play wordt ingesteld, wordt Repeat Play uitgeschakeld.

Willekeurige weergave

Het bestand van het USB-opslagapparaat kan in willekeurige volgorde automatisch worden afgespeeld.

Willekeurig weergave van alle nummers:

Druk herhaaldelijk op **RANDOM** totdat "RDM ON" verschijnt.
Druk op **ENTER**.

Annuleren van de willekeurige weergavevolgorde:

Druk herhaaldelijk op **RANDOM** totdat "RDM OFF" verschijnt.
Druk op **ENTER**.

**Opmerking**

- Bij willekeurige weergave worden de fragmenten automatisch kris-kras door elkaar weergegeven. (De volgorde van de tracks kunnen niet worden geselecteerd.)
- Repeat Play is niet mogelijk tijdens Random Play.
- Als Repeat Play tijdens Random Play wordt ingesteld, wordt Random Play uitgeschakeld.

De map kiezen die moet worden afgespeeld

Voer de volgende stappen uit om de map te kiezen die moet worden afgespeeld.

1 Druk op USB en sluit het USB-opslagapparaat aan.

2 Druk op FOLDER, en druk op ↑/↓ om de gewenste af te spelen map te selecteren.

3 Druk op ENTER.

De weergave start vanaf het eerste nummer van de geselecteerde map.

- Als de weergave is stopgezet is het nog steeds mogelijk om op ↑/↓ te drukken en een map te selecteren.

Wijzig de displayinhoud

Het apparaat kan de in het USB-opslagapparaat opgenomen informatie weergeven. Zie *Wijzig de displayinhoud* op bladzijde 20 voor verdere informatie.

Afspelen in de gewenste volgorde (Programma-weergave)

Het apparaat kan de in het USB-opslagapparaat opgeslagen mappen in de gewenste volgorde afspelen. Zie *Geprogrammeerde weergave (CD of MP3/WMA)* op bladzijde 19 voor verdere informatie.

Hoofdstuk 8:

Gebruik van de tuner

Luisteren naar de radiouitzendingen

De volgende stappen geven aan hoe de FM-radiostations worden ingesteld via de automatische (zoekfunctie) en handmatige (stap-voor-stap) tuningfuncties. Zodra u op een station heeft afgestemd kunt u de frequentie opslaan zodat deze later kan worden opgeroepen. Zie *Voorkeuzenders opslaan* hieronder voor meer gegevens over deze functie.

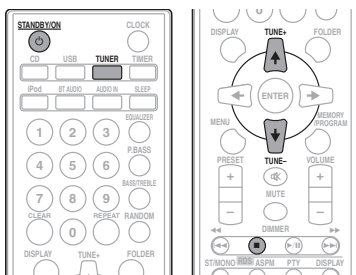

Afstemmen

- 1 Druk op de toets **STANDBY/ON** om het apparaat in te schakelen.
- 2 Druk op **TUNER**.
- 3 Druk op **TUNE +/-** van de afstandsbediening om op het gewenste station af te stemmen.

Automatisch afstemmen:

Houd **TUNE +/-** ingedrukt, het scannen start automatisch en de tuner stopt bij het zendstation dat als eerste wordt ontvangen.

Handmatig afstemmen:

Druk herhaaldelijk op **TUNE +/-** om op het gewenste station af te stemmen.

Opmerking

- Ingeval van radiostoringen, wordt de automatische tuning automatisch bij dat punt gestopt.
- Automatische tuning slaat stations met een zwak signaal over.
- Druk op **■** om automatische tuning te stoppen.
- Als op een RDS-station (Radio Data System) wordt afgestemd, wordt eerst de frequentie getoond. Tenslotte zal de naam van het station getoond worden.

- RDS-stations kunnen geheel automatisch worden afgestemd via de functie Auto Station Program Memory (ASPM), zie bladzijde 25.

Ontvangen van FM stereo uitzendingen:

- Druk op **ST/MONO** om de stereomodus te selecteren en "AUTO" verschijnt op de display.

Slechte FM-ontvangst verbeteren:

1 Druk herhaaldelijk op **ST/MONO** om **MONO** te selecteren.

Hiermee wordt de tuner gewijzigd van stereo naar mono en zorgt gewoonlijk tevens voor een betere ontvangst.

Voorkeuzenders opslaan

Als u vaak naar een bepaalde zender luistert, is het handig dat u de frequentie opslaat in het geheugen van de apparaat om hem later makkelijk te kunnen oproepen (Preset-tuning). Zo hoeft u niet telkens handmatig af te stemmen op de zender. In dit apparaat kunt u maximaal 30 zenders in het geheugen opslaan.

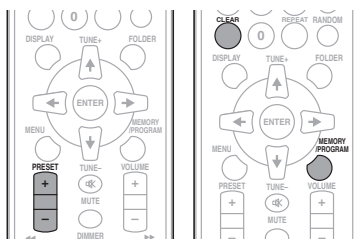

1 Stem af op de gewenste zender.

Zie *Afstemmen* voor meer informatie.

2 Druk op **MEMORY/PROGRAM**.

Het presetnummer gaat knipperen.

3 Druk op **PRESET +/-** om het in te stellen kanaal te selecteren.4 Druk op **MEMORY/PROGRAM** om dat station in het geheugen op te slaan.

Als het presetnummer van knipperen op branden is overgegaan, herhaal dan de procedure vanaf stap 2 voordat het station in het geheugen wordt opgeslagen.

- Herhaal de stappen 1 tot 4 om andere zenders in te stellen of om een voorkeuzender te wijzigen. Wanneer een nieuwe zender in het geheugen opgeslagen wordt, zal de eerder opgeslagen zender worden gewist.

Opmerking

- De back-upfunctie houdt de opgeslagen stations enkele uren lang vast ingeval van een stroomonderbreking of als het netsnoer losraakt.

Instellen van een voorkeuzender

1 Druk op PRESET +/- om het gewenste station te selecteren.

Aftasten van de voorkeuzezenders

De in het geheugen opgeslagen zenders kunnen automatisch worden afgetast. (Aftasten voorkeuzegeheugen)

1 Houd PRESET +/- ingedrukt.

Het presetnummer verschijnt en de geprogrammeerde stations worden elk 5 seconden lang één voor één ingesteld.

2 Druk nogmaals op PRESET +/- als het gewenste station is gevonden.

Wissen van het gehele ingestelde geheugen

1 Druk op TUNER op de afstandsbediening.

2 Druk op CLEAR totdat "MEM CLR" verschijnt.

Opmerking

- Alle stations worden gewist.

Gebruiken van het Radio Data Systeem (RDS)**Een inleiding tot RDS**

RDS (Radio Data System – radiogegevenssysteem) is een systeem dat de meeste FM-radiozenders gebruiken om luisteraars informatie te verschaffen – bijvoorbeeld de naam van de zender en het soort uitzending dat ze verzorgen.

Met RDS kunt u zoeken naar typen programma's. U kunt bijvoorbeeld een station zoeken dat het programmatype **JAZZ** uitzendt op dit moment.

U kunt naar de volgende soorten programma's zoeken:

NEWS – Nieuws
AFFAIRS – Actualiteiten
INFO – Algemene informatie
SPORT – Sport
EDUCATE – Educatief
DRAMA – Hoorspelen e.d.
CULTURE – Nationale of regionale cultuur, theater enz.
SCIENCE – Wetenschap en technologie
VARIED – Meestal praatprogramma's, zoals quizzen of interviews.
POP M – Popmuziek
ROCK M – Rockmuziek
EASY M – 'Easy listening' rustige populaire muziek
LIGHT M – 'Lichte' klassieke muziek
CLASSICS – 'Serieuze' klassieke muziek
OTHER M – Muziek die niet in een van bovenstaande categorieën valt
WEATHER – Weerberichten
FINANCE – Beursberichten, financieel en zakelijk nieuws enz.
CHILDREN – Kinderprogramma's

SOCIAL – 'Human interest', programma's over sociale aangelegenheden
RELIGION – Religieuze programma's
PHONE IN – Programma's waarin mensen telefonisch hun mening kunnen geven
TRAVEL – Programma's over reizen (maar geen verkeersinformatie)
LEISURE – Hobby en vrije tijd
JAZZ – Jazz
COUNTRY – Country&Western-muziek
NATION M – Populaire muziek in een andere taal dan Engels
OLDIES – Gouwe ouwen (muziek uit de jaren 50 en 60)
FOLK M – Volksmuziek
DOCUMENT – Documentaires
TEST – Uitzenden wanneer apparatuur of receivers voor nooduitzending worden getest.
ALARM – Noodbericht, uitgezonden onder uitzonderlijke omstandigheden om te waarschuwen voor gebeurtenissen die een publiek gevaar vertegenwoordigen.

Naar RDS-programma's zoeken

U kunt een programmatype uit bovenstaande lijst kiezen.

1 Druk op TUNER op de afstandsbediening.

2 Druk op RDS PTY op de afstandsbediening. "SELECT" wordt ongeveer 6 seconden lang getoond.

3 Druk op \lll / \ggg of \leftarrow / \rightarrow om het programmatype te selecteren waarnaar u wilt luisteren.

Elke keer dat de toets wordt ingedrukt, verschijnt het programmatype. Als de toets ingedrukt wordt gehouden, blijft het programmatype getoond worden.

4 Druk nogmaals op RDS PTY terwijl het geselecteerde programmatype wordt weergegeven (binnen 6 seconden).

Nadat het geselecteerde programmatype 2 seconden is opgelicht, verschijnt "SEARCH", en begint de functie met zoeken.

Opmerking

- Begin, zodra de display stopt met knipperen, weer bij stap 2. Zodra het systeem een gewenst programmatype tegenkomt, gaat het overeenkomstige kanaalnummer ongeveer 8 seconden lang branden, en wordt vervolgens de stationsnaam weergegeven.

- Als u naar hetzelfde programmatype van een ander station wilt luisteren, drukt u op de **RDS PTY** terwijl het kanaalnummer of de stationnaam knippert. Het toestel zal dan de volgende zender opzoeken.
- Als er geen zender gevonden kan worden, zal de aanduiding "NO FOUND" 4 seconden lang getoond worden.

Via RDS verzorgde informatie

Elke keer dat **RDS DISPLAY** wordt ingedrukt, wordt de display als volgt gewijzigd:

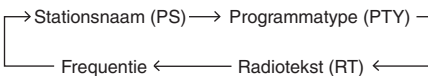
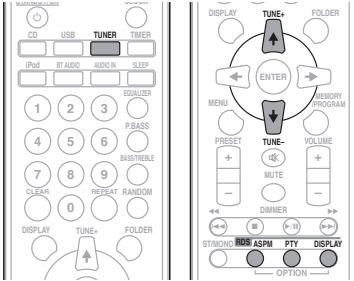

Wanneer u afstemt op een zender die geen RDS gegevens uitzendt, of op een zeer zwakke RDS zender, zal het display in deze volgorde veranderen:



Auto Station Program Memory (ASPM) gebruiken

Tijdens de ASPM functie zoekt de tuner automatisch nieuwe RDS-zenders zoeken. Er kunnen maximaal 30 zenders worden vastgelegd.

Als u al een paar zenders in het geheugen heeft gezet, zal het aantal nieuwe zenders dat u kunt opslaan minder zijn.

1 Druk op TUNER op de afstandsbediening.

2 Houd RDS ASPM op de afstandsbediening ingedrukt.

Nadat "ASPM" ongeveer 4 seconden heeft geknipperd, zal het scannen beginnen (87,5 MHz tot 108 MHz).

Na het scannen zal het aantal zenders dat in het geheugen is opgeslagen 4 seconden worden getoond, waarna 4 seconden lang de aanduiding "END" getoond zal worden.

Voortijdig stoppen van de ASPM functie:

Druk op **■** tijdens het scannen door stations. De reeds in het geheugen opgeslagen zenders worden hier bewaard.

Opmerking

- Als dezelfde zender op verschillende frequenties uitzendt, zal de sterkst doorkomende frequentie in het geheugen worden opgeslagen.
- Een zender met dezelfde frequentie als een reeds in het geheugen opgeslagen zender zal niet worden opgeslagen.
- Als er reeds 30 zenders in het geheugen zijn opgeslagen, zal het scannen worden afgebroken. Wanneer u het ASPM-proces wilt herhalen, moet u het geprogrammeerde geheugen wissen.
- "END" wordt ongeveer 4 seconden getoond indien er geen zender in het geheugen is vastgelegd.
- Als de RDS signalen zeer zwak zijn, is het mogelijk dat de naam van de zender in kwestie niet in het geheugen kan worden opgeslagen.
- U kunt dezelfde zendernaam opslaan in verschillende kanalen.
- Het is mogelijk dat de zendernamen tijdelijk afwijken in bepaalde gebieden of gedurende bepaalde perioden.

Opmerkingen aangaande het gebruik van RDS

Mocht zich een van de volgende gevallen voordoen, dan betekent dit niet dat het toestel defect is:

- "PS", "No PS" en de stationnaam verschijnen om de beurt en op de juiste wijze.
- Indien een bepaalde zender niet de juiste signalen uitzendt of aan het testen is, zal de RDS ontvangerfunctie mogelijk niet juist functioneren.
- Het is mogelijk dat gegevens zoals de zendernaam niet getoond worden wanneer u afstemt op een RDS zender waarvan het signaal te zwak is.
- "No PS", "No PTY" of "No RT" zal ongeveer 5 seconden langknipperen, waarna de frequentie getoond zal worden.

Opmerkingen over radiotekst:

- De eerste 8 tekens van de radiotekst verschijnen, en vervolgens worden deze over de display gescrold.
- Als u afstemt op een RDS zender die geen radiotekst gegevens uitzendt, zal de aanduiding "No RT" getoond worden wanneer u overschakelt naar de radiotekst.
- Terwijl radiotekstgegevens ontvangen worden, of wanneer de inhoud van de tekst gewijzigd wordt, zal "RT" op het display verschijnen.

Hoofdstuk 9:

Overige aansluitingen

⚠ WAARSCHUWING

- Schakel het apparaat uit en verwijder het netsnoer van het wandcontact voordat u apparatuur aansluit of aansluitingen wijzigt.

Aansluiten van extra apparatuur

Sluit de **AUDIO IN**-miniplugstekker aan de zijkant aan op het extra afspeelapparaat.

- Deze methode kan worden gebruikt om muziek op dit apparaat af te spelen vanaf de iPod/iPhone/iPad die het gebruik van een iPod/iPhone-dock en USB-aansluitpunt (Zijkant) niet ondersteunt.

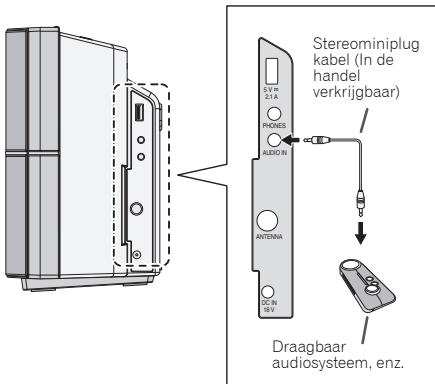

1 Wijzig de ingang door op **INPUT** van het hoofdaparaat te drukken of op **AUDIO IN** van de afstandsbediening.

Als **INPUT** is geselecteerd, dan wordt "AUDIO IN" op het hoofddisplay weergegeven.

📌 Opmerking

- Als de **AUDIO IN** ministeekkeringang wordt verbonden met de hoofdtelefoonaansluiting van de extra apparatuur, wordt het volume van het apparaat ingesteld met de volumeregeling op de extra apparatuur. Als het geluid vervormd is nadat u het volume van het apparaat heeft verlaagd, probeer dan het volume op de aanvullende weergavecomponent te verlagen.

Hoofdstuk 10:

Bluetooth® Audioweergave (alleen X-SMC22)

Muziek weergeven met behulp van Bluetooth draadloze technologie

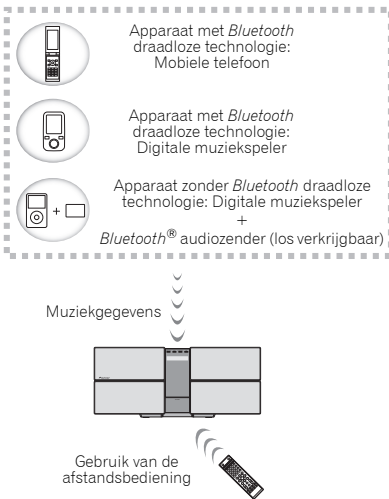

Op het systeem kan muziek worden afgespeeld die draadloos op met *Bluetooth* uitgeruste apparatuur (mobile telefoon, digitale muziekspelers, enz.) is opgeslagen. Tevens kan een *Bluetooth* audiotransmitter (afzonderlijk in de handel verkrijgbaar) worden gebruikt, zodat muziek van apparatuur kan worden afgespeeld die de *Bluetooth*-functionaliteit niet heeft. Raadpleeg de gebruikershandleiding voor het met *Bluetooth* uitgeruste apparaat voor meer gegevens.

Opmerking

- Het merk *Bluetooth*® en de logo's daarvan zijn gedeponeerde handelsmerken van Bluetooth SIG, Inc. PIONEER CORPORATION gebruikt deze onder licentie. Andere handelsmerken en handelsnamen zijn eigendom van de respectieve eigenaren.
- Het apparaat dat is voorzien van *Bluetooth* draadloze technologie moet A2DP-profielen ondersteunen.
- Pioneer garandeert niet de juiste aansluiting en functies van dit apparaat met alle apparatuur die is voorzien van *Bluetooth* draadloze technologie.

Gebruik van de afstandsbediening

Met de afstandsbediening die bij dit systeem wordt geleverd kunt u media afspelen en stopzetten en andere bewerkingen uitvoeren.

Opmerking

- Het apparaat dat is voorzien van *Bluetooth* draadloze technologie moet AVRCP-profielen ondersteunen.
- Bewerkingen van afstandsbedieningen kunnen niet worden gegarandeerd voor alle apparaten die zijn voorzien van *Bluetooth* draadloze technologie.

Pareren met het systeem (eerste vastlegging)

De paring dient te worden uitgevoerd om muziek, die op een met *Bluetooth* uitgerust apparaat is opgeslagen, af te spelen. De paring moet worden uitgevoerd als het systeem voor het eerst met het met *Bluetooth* uitgeruste apparaat wordt gebruikt, of als de paringsgegevens van het apparaat om de een of andere reden zijn gewist.

De paring moet worden uitgevoerd zodat er communicatie kan plaatsvinden via *Bluetooth* draadloze technologie.

- De paring wordt alleen de eerste maal dat het systeem en het met *Bluetooth* uitgeruste apparaat samen worden gebruikt, uitgevoerd.
- Om communicatie via de *Bluetooth* draadloze technologie te laten plaatsvinden dient de paring zowel op het systeem als het met *Bluetooth* uitgeruste apparaat te worden uitgevoerd.
- Nadat de **BT AUDIO** is ingedrukt en de **BT AUDIO**-ingang is ingeschakeld, moet de paringsprocedure van het met *Bluetooth* uitgeruste apparaat worden uitgevoerd. Als de paring op de juiste wijze is uitgevoerd, hoeven de paringsprocedures voor het systeem zoals hieronder aangegeven niet te worden uitgevoerd.

Raadpleeg de gebruikershandleiding voor het met *Bluetooth* uitgeruste apparaat voor meer gegevens.

1 Druk op STANDBY/ON en schakel het apparaat in.

2 Druk op BT AUDIO.

Het systeem schakelt over op **BT AUDIO** en **PAIRING** verschijnt.

3 Schakel het met Bluetooth uitgeruste apparaat waarmee gepaard moet worden in en voor de paringsprocedure uit.

De paring gaat van start.

- Plaats het met Bluetooth uitgeruste apparaat dichtbij het systeem.
- Raadpleeg de gebruikershandleiding van het met Bluetooth uitgeruste apparaat voor gegevens over wanneer de paring kan worden uitgevoerd en de procedures die voor de paring vereist zijn.
- Als de pincode-ingang wordt gevraagd, moet "0000" worden ingevoerd. (Dit apparaat kan uitsluitend met de pincode "0000" worden ingesteld.)

4 Bevestig op het met Bluetooth uitgeruste apparaat dat de paring is voltooid.

Als de paring met het met Bluetooth uitgeruste apparaat op de juiste wijze is voltooid, wordt de naam van het met Bluetooth uitgeruste apparaat op het voorpaneel van het systeem weergegeven. (Alleen alfanumerieke tekens van één byte kunnen worden getoond. Elk teken dat niet kan worden getoond wordt met "*" aangeduid.)

De BT CONNECT LED-display

Paringsstatus	LED-display
Paring stand-by	Langzaam knipperen
Paring voltooid	Brandt

Luister naar muziek op het systeem vanaf een met Bluetooth uitgerust apparaat

1 Druk op BT AUDIO.

Het systeem schakelt over op de BT AUDIO-ingang.

2 Een Bluetooth-aansluiting wordt tot stand gebracht tussen het met Bluetooth uitgeruste apparaat en dit systeem.

De procedures voor de aansluiting op dit systeem moeten vanaf het met Bluetooth uitgeruste apparaat worden uitgevoerd.

- Raadpleeg de gebruikershandleiding van het met Bluetooth uitgeruste apparaat voor gegevens over de aansluitingsprocedures.

3 Speel muziek af vanaf het met Bluetooth uitgeruste apparaat.

BT STANDBY

Het volgende kan worden uitgevoerd als het systeem op stand-by staat terwijl BT STANDBY is ingeschakeld (ON).

Als een met Bluetooth uitgevoerd apparaat wordt geselecteerd dat reeds eerder op dit systeem is aangesloten geweest (de paring is reeds uitgevoerd), wordt het systeem automatisch met de BT AUDIO-functie ingeschakeld.

BT STANDBY-instellingen

In- en uitschakelen (ON/OFF) door de BT AUDIO-toets, die zich bovenop het systeem bevindt, 3 seconden lang in te drukken.

De instelling kan alleen worden gedaan via de BT AUDIO-toets op het apparaat. De instelling kan niet via de afstandsbediening worden uitgevoerd.

Opmerking

- Als BT STANDBY is ingeschakeld (ON), verschijnt "BT STANDBY ON" in de hoofddisplay.
- Als BT STANDBY is uitgeschakeld (OFF), verschijnt "BT STANDBY OFF" in de hoofddisplay.

Aansluiting tijdens BT STANDBY via het met Bluetooth uitgevoerde apparaat

Als het met Bluetooth uitgevoerde apparaat reeds eerder tijdens BT STANDBY op het systeem is aangesloten geweest (paring is reeds uitgevoerd), kan het apparaat rechtstreeks uit de eerder gedane aansluiting een aansluitverzoek ontvangen. Het apparaat gaat de BT AUDIO-functie gebruiken en zal aansluiten op een met Bluetooth uitgevoerd apparaat.

Ook bij apparatuur waarvoor al een paring met dit systeem is uitgevoerd zal in de volgende gevallen tijdens BT STANDBY geen aansluiting plaatsvinden.

In die gevallen dient u de in het geheugen opgenomen paring uit het met Bluetooth draadloze technologie uitgevoerde apparaat te wissen en de paring opnieuw uitvoeren.

- Maximaal 8 paringen kunnen met dit systeem in het geheugen worden opgenomen. Als op meer dan 8 met Bluetooth draadloze technologie uitgevoerde apparaten wordt aangesloten, wordt de oudste paring uit het geheugen gewist.
- Als de instellingen op de fabrieksinstellingen worden teruggesteld, wordt al het paringsgeheugen gewist.

Waarschuwing radiogolven

Dit apparaat maakt gebruik van een radiogolffrequentie van 2,4 GHz, wat een band is die wordt gebruikt door andere draadloze systemen (zie lijst hieronder). Om ruis of onderbroken communicatie te voorkomen, dient u dit apparaat niet in de buurt van dergelijke apparaten te gebruiken, of dient u ervoor te zorgen dat die apparaten tijdens het gebruik uitgeschakeld zijn.

- Draadloze telefoons
- Draadloze faxmachines
- Magnetrons
- Draadloze LAN-apparaten (IEEE802.11b/g)
- Draadloze AV-apparatuur
- Draadloze regelaars voor spelsystemen
- Gezondheidsapparaten op basis van microgolven

- Bepaalde babyphones

Andere, minder bekende apparatuur die op dezelfde frequentie werkzaam kan zijn:

- Antidiefstalsystemen
- Amateurradiostations (HAM)
- Logistieke beheersystemen in magazijnen
- Discriminatiesystemen voor trein- of noodhulpvoertuigen

Opmerking

- Als er ruis verschijnt in uw televisiebeeld, is het mogelijk dat apparatuur die is voorzien van *Bluetooth* draadloze technologie of dit apparaat (met inbegrip van producten die door dit apparaat worden ondersteund) signaalinterferentie veroorzaken met de antenne-ingangsaansluiting van uw televisie, videospeler, satelliet tuner enz. Vergroot in dit geval de afstand tussen de antenne-ingangsaansluiting en de apparatuur die is voorzien van *Bluetooth* draadloze technologie of dit apparaat (met inbegrip van producten die door dit apparaat worden ondersteund).
- Als er iets is dat de baan blokkeert tussen dit apparaat (met inbegrip van apparaten die door dit apparaat worden ondersteund) en de apparatuur die is voorzien van *Bluetooth* draadloze technologie (zoals een metalen deur, een betonwand of isolatie waarin aluminiumfolie is verwerkt), kan het zijn dat u de plaats van uw systeem moet veranderen om signaalruis en onderbrekingen te voorkomen.

Omvang van de werking

Gebruik van dit apparaat is beperkt tot thuisgebruik. (De zendafstand kan minder zijn als gevolg van de communicatieomgeving.)

In de volgende locaties kan het geluid worden onderbroken of gestopt als gevolg van slechte omstandigheden of het niet kunnen ontvangen van radiogolven:

- In gebouwen met gewapend beton of woningen gemaakt met stalen of ijzeren dragende delen.
- In de buurt van metalen meubilair.
- In een menigte mensen of in de buurt van een gebouw of een obstakel.
- Op een locatie die is blootgesteld aan het magnetische veld, statische elektriciteit of radiogolfinterferentie van radiocommunicatieapparatuur die gebruik maakt van dezelfde frequentieband (2,4 GHz) als dit apparaat, zoals een 2,4 GHz draadloos LAN-apparaat (IEEE802.11b/g) of een magnetron.
- Wanneer u in een dichtbevolkt woongebied woont (appartement, rijtjeshuis enz.) en de magnetron van uw bureaun in de buurt van uw systeem is geplaatst, kunt u last hebben van radiogolfinterferentie. Wanneer dit gebeurt, verplaatst u het apparaat naar een andere plek. Wanneer de magnetron niet wordt gebruikt, is er geen radiogolfinterferentie.

Weerkaatsingen van radiogolven

De radiogolven die door dit apparaat worden ontvangen zijn de radiogolven die rechtstreeks afkomstig zijn van het apparaat dat is voorzien van *Bluetooth* draadloze technologie (directe golven) en de golven die vanuit verschillende richtingen komen als gevolg van de weerkaatsingen tegen muren, meubilair en gebouw (weerkaatste golven). De weerkaatste golven (als gevolg van obstakels en reflecterende voorwerpen) produceren daarnaast opnieuw een verscheidenheid aan weerkaatste golven alsmede een variatie in ontvangsomstandigheden, afhankelijk van de locaties. Wanneer de audio als gevolg van dit verschijnsel niet meer correct kan worden ontvangen, kunt u proberen de locatie van het apparaat dat is voorzien van *Bluetooth* draadloze technologie iets te veranderen. Het geluid kan tevens worden onderbroken als gevolg van de weerkaatste golven wanneer een persoon door de ruimte tussen dit apparaat en het apparaat dat is voorzien van *Bluetooth* draadloze technologie loopt of deze nadert.

Vorzorgsmaatregelen betreffende de aansluiting op producten die door dit apparaat worden ondersteund

- Zorg dat de aansluitingen voor alle apparatuur die door dit apparaat wordt ondersteund, inclusief alle audiosnoeren en netsnoeren, is voltooid voordat u de verbinding met dit apparaat maakt.
- Nadat de aansluitingen op dit apparaat zijn voltooid, moet u controleren of de audiosnoeren en netsnoeren niet samen zijn gebundeld.
- Controleer bij het loskoppelen van het apparaat of er voldoende werkruimte rondom het apparaat is.
- Wanneer u de aansluiting wijzigt van de audiosnoeren of andere snoeren voor producten die door dit apparaat worden ondersteund, moet u controleren of er voldoende werkruimte rondom het apparaat is.

Hoofdstuk 11:

Aanvullende informatie

Problemen oplossen

Vaak worden onjuiste handelingen verward met problemen of storingen. Wanneer u denkt dat er iets mis is met dit apparaat, controleert u eerst de onderstaande punten. Soms ligt de oorzaak van het probleem bij een ander apparaat. Controleer de andere apparaten en de elektrische apparatuur die in gebruik is. Als u het probleem aan de hand van de gegeven maatregelen niet kunt verhelpen, dient u contact op te nemen met uw dichtstbijzijnde officiële Pioneer servicecentrum of met uw dealer om het apparaat te laten repareren.

- Als het apparaat niet naar behoren functioneert vanwege externe effecten zoals statische elektriciteit, haalt u de stekker uit het stopcontact en steekt u deze weer in het stopcontact om het apparaat weer normaal te doen werken.

Algemeen probleem

Probleem	Controle	Oplossing
De instellingen die u hebt gedaan zijn gewist.	Is het netsnoer uitgetrokken?	Als het netsnoer is uitgetrokken, worden de gedane instellingen gewist. Stel de tijd nogmaals in. Verwijder het netsnoer niet als u niet wilt dat de instellingen worden gewist.
Verschied in volume tussen CD's, MP3, WMA, iPod/iPhone/iPad, Tuner en AUDIO IN .	Dit duidt niet op een storing in de werking van dit apparaat.	Het volume kan verschillen afhankelijk van de ingangsbron en opmaak van de opname.
Het apparaat reageert niet op de afstandsbediening.	Voert u de bediening op grote afstand uit?	Blijf binnen de 7 m, 30° van de afstandsbedieningssensor op het voorpaneel (bladzijde 7).
	Staat de sensor voor de afstandsbediening bloot aan direct zonlicht of scherp kunstlicht zoals bijv. TL-verlichting?	De signalen van de afstandsbediening worden niet juist ontvangen als de sensor van de afstandsbediening blootstaat aan direct zonlicht of scherp kunstlicht zoals bijv. TL-verlichting.
	Zijn de batterijen leeg?	Vervang de batterijen (bladzijde 5).
De schijf kan niet worden afgespeeld.	Bevat de schijf krassen?	Schijven met krassen kunnen mogelijk niet worden afgespeeld.
	Is de schijf vuil?	Verwijder het vuil van de schijf (bladzijde 34).
	Is de disc goed in de discgleuf gestoken?	Plaats een disc met de labelkant naar voren (bladzijde 17).
Geluid slaat over als de schijf wordt afgespeeld.	Staat het apparaat op een plaats met veel vocht?	Er kan zich binnenin condensvorming hebben voorgedaan. Wacht even totdat de condens is verdampt. Plaats het apparaat niet te dicht bij een airconditioning enz. (bladzijde 34).
	Staat het afspeelvolumen te hard?	Verlaag het weergavegeluid als het geluid tijdens de weergave bij hoog volume overslaat (bladzijde 12).
Map- of bestandsnamen worden niet herkend.	Is het maximaal aantal mappen of bestandsnamen dat het apparaat kan herkennen niet overschreden?	Er kunnen tot 255 mappen worden herkend op eenzelfde disc. Er kunnen tot 999 bestanden worden herkend binnen een enkele map. Afhankelijk van de mappenstructuur bestaat echter de kans dat het apparaat bepaalde mappen of bestanden niet herkent.
Het apparaat wordt automatisch uitgeschakeld.		Als er 20 minuten of langer geen weergave of bediening is geweest, wordt het apparaat automatisch uitgeschakeld. Auto Power Off kan in en uit worden geschakeld (ON/OFF) (bladzijde 35).

Probleem	Controle	Oplossing
Kan geen met <i>Bluetooth</i> uitgerust apparaat aansluiten, er komt geen geluid uit, of het geluid wordt bij de aansluiting afgebroken. (alleen X-SMC22)	Bevindt er zich apparatuur in de buurt die elektromagnetische golven in de 2,4 GHz band (microgolven, draadloze LAN-apparatuur, andere met <i>Bluetooth</i> uitgeruste apparatuur enz.) uitzendt?	Als dat het geval is moet deze apparatuur van het systeem verwijderd worden of moet andere apparatuur die elektromagnetische golven uitzendt niet meer worden gebruikt.
	Staat het met <i>Bluetooth</i> uitgeruste apparaat te ver van het systeem verwijderd, of bevindt er zich een obstakel tussen?	Plaats het met <i>Bluetooth</i> uitgeruste apparaat in dezelfde ruimte zonder obstakels ertussen, en binnen een bereik van 10 m *. * Alleen het aanbevolen bereik. Het feitelijk mogelijke communicatiebereik varieert afhankelijk van de omgeving.
	Is het met <i>Bluetooth</i> uitgeruste apparaat op een functie ingesteld waarbij <i>Bluetooth</i> draadloze communicatie mogelijk is?	Controleer de instellingen op het met <i>Bluetooth</i> uitgeruste apparaat.
	Is de paring niet geslaagd, of heeft het systeem of het met <i>Bluetooth</i> uitgeruste apparaat de vorige paringsinstelling gewist?	Voer de paringsprocedure nogmaals uit.
	Wordt het apparaat dat u probeert aan te sluiten door een profiel ondersteund?	Gebruik een met <i>Bluetooth</i> uitgevoerd apparaat dat A2DP ondersteunt.

Wanneer er een USB-geheugenapparaat is aangesloten

Probleem	Controle	Oplossing
Het USB-opslagapparaat wordt niet herkend.	Is het USB-opslagapparaat op de juiste wijze aangesloten?	Sluit het apparaat stevig aan (geheel ingestoken).
	Is het USB-opslagapparaat via een USB-hub aangesloten?	Dit apparaat ondersteunt geen USB-hubs. Sluit het USB-opslagapparaat rechtstreeks aan.
	Wordt het USB-opslagapparaat door dit systeem ondersteund?	Dit apparaat herkent alleen USB-apparaten die bedoeld zijn voor gegevensopslag. Dit apparaat is geschikt voor draagbare flash-geheugenapparaten en digitale muziekspelers. Alleen de bestandssystemen FAT16 en FAT32 worden ondersteund. Andere bestandssystemen (exFAT, NTFS, HFS enz.) worden niet ondersteund. USB flash drive die USB 2.0 ondersteunt kan worden gebruikt. Het gebruik van drivers voor harde schijven wordt niet door dit apparaat ondersteund.
	Dit duidt niet op een storing in de werking van dit apparaat.	Schakel het apparaat uit en daarna weer in. Sommige USB-opslagapparaten worden niet op de juiste wijze herkend.
	Het bestand kan niet worden afgespeeld.	Is het bestand auteursrechtelijk beschermd (door DRM)?
Dit duidt niet op een storing in de werking van dit apparaat.		Bestanden die op een computer zijn opgeslagen kunnen niet worden afgespeeld. Het is mogelijk dat sommige bestanden niet kunnen worden afgespeeld.

Probleem	Controle	Oplossing
Mappen of bestandsnamen worden niet juist of helemaal niet aangegeven.	Bevatten de map- of bestandsnamen meer dan 30 tekens?	Het maximum aantal tekens dat voor de map en bestandsnamen kan worden weergegeven is 30.
Map- of bestandsnamen worden niet in alfabetische volgorde weergegeven.	Dit duidt niet op een storing in de werking van dit apparaat.	De volgorde waarin de map- en bestandsnamen worden weergegeven is afhankelijk van de volgorde waarin de mappen of bestanden op het USB-opslagapparaat zijn opgenomen.
Herkenning van het USB-opslagapparaat neemt veel tijd in beslag.	Wat is de capaciteit van de USB-opslagapparaten?	Het duurt even voordat de gegevens zijn geladen als een USB-opslagapparaat met grote capaciteit wordt aangesloten (dit kan enkele minuten in beslag nemen).
Er is geen stroomtoevoer naar het USB-opslagapparaat.	Verschijnt de aanduiding AUTH ERR op het display op het voorpaneel? Er wordt geen stroom toegevoerd als het stroomverbruik te hoog is.	Schakel het apparaat uit en daarna weer in. Schakel het apparaat uit, verwijder het USB-opslagapparaat en sluit het weer aan. Druk op INPUT om over te schakelen naar een andere ingangsbron en schakel dan terug naar de USB-stand.

Ingeval van aansluiting van een iPod/iPhone/iPad

Probleem	Oplossing
Kan de iPod/iPhone/iPad niet bedienen met de afstandsbediening.	Zorg ervoor dat de iPod/iPhone/iPad op de juiste wijze is aangesloten (zie <i>Aansluiten van uw iPod/iPhone</i> op bladzijde 15).
De iPod/iPhone/iPad werkt niet.	Zorg ervoor dat de iPod/iPhone/iPad op de juiste wijze is aangesloten (zie <i>Aansluiten van uw iPod/iPhone</i> op bladzijde 15). Als de iPod/iPhone/iPad onvoorzien is gestopt, probeer de iPod/iPhone/iPad dan te resetten en sluit deze opnieuw op het apparaat aan.

Afmetingen (achterzijde)

Apparaat: mm

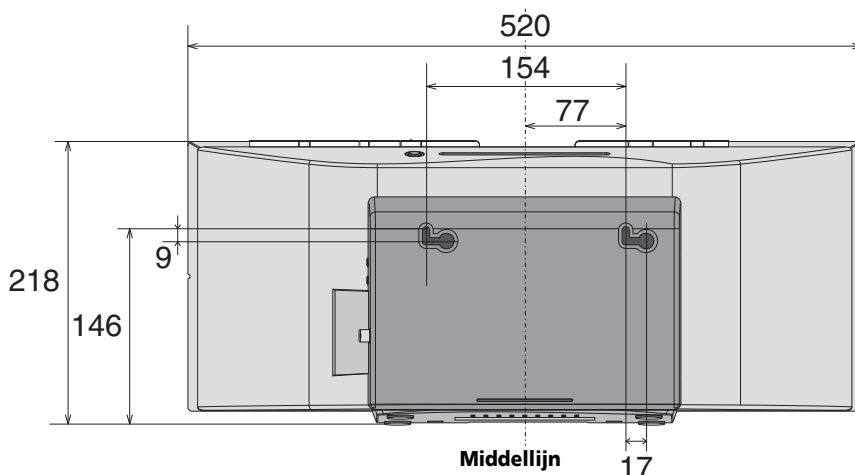

Af speelbare schijven en indelingen

Audio CD	<ul style="list-style-type: none"> In de audiohandel verkrijgbare audio-CD's CD-R/-RW/-ROM discs met muziek die is opgenomen in het CD-DA formaat
WMA	WMA-bestanden die op CD-R/-RW/-ROM-schijven zijn opgenomen of USB-opslagapparatuur
MP3	MP3-bestanden die op CD-R/-RW/-ROM-schijven of USB-opslagapparaten zijn opgenomen

- **Alleen discs die gefinaliseerd zijn kunnen worden afgespeeld.**
- Discs die zijn opgenomen in de packet-write-modus (UDF-indeling) zijn niet compatibel met dit apparaat.
- De hierin genoemde ondernemingen en productnamen zijn handelsmerken of geregistreerde handelsmerken van de betreffende ondernemingen.
- Alleen discs die zijn opgenomen volgens de ISO9660 niveau 1, niveau 2 en Joliet-normen kunnen worden afgespeeld.
- Bestanden met een DRM (Digital Rights Management) beveiliging kunnen niet worden afgespeeld.

Opmerking

- Dit apparaat is niet geschikt voor multisessie-discs of multiborder-opnamen.
- Multisessie/multiborder-opname is een opnamemethode waarbij de gegevens op een enkele disc worden opgenomen in meerdere sessies of tussen twee of meer begrenzings ("borders"). Een "sessie" of een "border" is een complete opnameeenheid, bestaande uit een volledig stel gegevens vanaf de intro tot en met het slotakkoord of de aftiteling.

Omtrent kopieerbeveiligde CD's

Dit apparaat is ontworpen om te voldoen aan de specificaties van het audio-CD formaat. Dit apparaat is niet geschikt voor het afspelen of voor andere functies van discs die niet voldoen aan deze specificaties.

Geschikte audiobestandsformaten

- Dit apparaat is niet geschikt voor verliesvrije codering.

Let op tijdens het gebruik

Wanneer het apparaat wordt verplaatst

Zorg er bij het verplaatsen van het systeem allereerst voor dat er geen schijf is geladen en dat de iPod/iPhone/iPad is afgesloten. Druk vervolgens op **STANDBY/ON**, wacht totdat "STAND BY" op de hoofddisplay verdwijnt en schakel dan het apparaat uit en verwijder het netsnoer. Er kan schade ontstaan als het systeem wordt vervoerd of verplaatst terwijl een schijf is geladen, of als een ander apparaat is aangesloten op de iPod/iPhone-dock, het **USB**-aansluitpunt of de **AUDIO IN** mini-plugstekker.

De dock mag niet worden gebruikt om het apparaat te verplaatsen



Plaats van installatie

- Kies een stabiele plaats in de buurt van de TV of de stereo-installatie waarmee u het apparaat gebruikt.
- Plaats het apparaat niet bovenop een TV of kleurenmonitor. Installeer de receiver ook niet in de buurt van een cassettedeck en overige apparatuur die voor magnetische krachten gevoelig is.

Vermijd de volgende locaties:

- Plaatsen die aan direct zonlicht zijn blootgesteld.
- Vochtige of slecht geventileerde plaatsen
- Zeer warme plaatsen
- Plaatsen die aan trillingen onderhevig zijn
- Plaatsen met veel stof of tabaksrook
- Plaatsen die blootstaan aan roet, stoom of hitte (van bijv. keukens)

Plaats nooit een voorwerp bovenop het apparaat

Plaats nooit enig voorwerp bovenop het apparaat.

Zorg ervoor dat de ventilatiegaten vrij zijn.

Plaats het apparaat niet op een wollig kleedje of deken, op een bed of sofa, en leg er nooit een doek overheen. Bij onvoldoende ventilatie kunnen de inwendige onderdelen oververhit en beschadigd raken.

Niet aan hitte blootstellen.

Plaats het apparaat niet bovenop een versterker of ander apparaat dat warmte afgeeft. Als de receiver op een rek wordt gemonteerd, plaats hem dan op een schap onder de versterker om de warmte die door de versterker of ander audiocomponent wordt afgegeven te vermijden.

- Schakel het apparaat uit wanneer u het apparaat niet gebruikt.
- Afhankelijk van de ontvangsomstandigheden kunnen er strepen in het TV-beeld verschijnen of kan er storing in de radio-ontvangst klinken wanneer het apparaat aan staat. Als dit zich voordoet, schakelt u het apparaat uit.

Over condensvocht

Als het apparaat direct van een koude omgeving in een warme kamer wordt geplaatst ('s winters bijvoorbeeld), of als de kamer waarin het apparaat staat plotseling snel wordt verwarmd, kan er vocht uit de lucht in het inwendige van het apparaat condenseren (als druppeltjes op de lens enz.). Na dergelijke condensatie zal het apparaat niet goed werken, zodat u geen discs kunt afspelen. Laat het apparaat dan 1 tot 2 uur lang (afhankelijk van de hoeveelheid condensatie) ongebruikt aan staan, totdat het condensvocht verdampt is. Wanneer alle condens is verdampt, zal het apparaat weer normaal werken. Condensatie kan ook 's zomers optreden, als het apparaat direct in de koude luchtstroom van een airconditioning staat. Wanneer dit gebeurt, verplaatst u het apparaat naar een andere plek.

Reiniging van het product

- Trek altijd eerst de stekker uit het stopcontact, voordat u het apparaat gaat reinigen.
- Veeg het apparaat schoon met een zachte doek. Gebruik in geval van hardnekkig vuil een zachte doek die in neutraal wasmiddel is gedompeld dat met 5 of 6 delen water is opgelost, wring hem goed uit, verwijder het vuil, en reinig dan nogmaals met een zachte en droge doek.
- Door gebruik van alcoholverdunders, wasbenzine, insecticiden, enz. kan de bedrukking of de lak loskomen. Laat ook niet langdurig plastic of rubber voorwerpen tegen het apparaat aan liggen, want ook dat kan de afwerking aantasten.
- Als een chemisch geïmpregneerde reinigingsdoek wordt gebruikt, lees dan zorgvuldig de waarschuwingen die bij de doek worden gegeven.

Reinigen van het disc-lensje

- Bij normaal gebruik hoort het lensje van dit apparaat niet vuil te worden, maar als er mogelijk stof of vuil op is gekomen, raadpleegt u dan uw dichtstbijzijnde Pioneer servicecentrum. Lensreinigers voor spelers zijn in de handel verkrijgbaar, maar sommige kunnen schade aan het lensje veroorzaken, dus we raden het gebruik ervan af.

Behandeling van discs

Bewaren

- Plaats schijven altijd in hun cover en bewaar ze rechtop, waarbij hitte, vocht, plaatsens die blootstaan aan direct zonlicht en zeer koude plaatsens dienen te worden vermeden.
- Lees de waarschuwingen die bij de schijf worden gegeven.

Reiniging van schijven

- De schijven kunnen mogelijk niet worden afgespeeld als ze vingerafdrukken of stof bevatten. Gebruik in dat geval bijv. een reinigingsdoek en reinig de schijf voorzichtig aan de binnen- en buitenzijde. Gebruik geen vervuilde reinigingsdoeken.



- Gebruik geen wasbenzine, verdunner of andere vluchtige chemische stoffen. Gebruik ook geen LP-spray of antistatische middelen.
- Gebruik in geval van hardnekkig vuil een zachte doek die in water is gedompeld, wring hem goed uit, verwijder het vuil, en neem dan het vocht af met een droge doek.
- Gebruik geen beschadigde (gebroken of verbogen) schijven.
- Zorg ervoor dat het contactoppervlak van de schijven niet bekrast of vervuild raakt.
- Bevestig geen papiertjes of stickers op de schijven. Daardoor kunnen de schijven verbuigen, waardoor ze niet meer kunnen worden afgespeeld. N.B. er bevinden zich meestal labels op gehuurde schijven, en de label kan zijn doortrokken van de lijm. Controleer of er zich geen lijm bevindt rondom de randen van de labels voordat gehuurde schijven worden gebruikt.

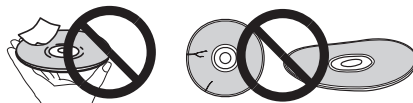

Informatie over schijven met speciale vormen

Gebruik in dit apparaat geen discs met afwijkende vormen (zeshoekig, hartvormig e.d.). Probeer niet om dergelijke discs af te spelen, want dat kan dit apparaat beschadigen.



Over de iPod/iPhone/iPad



Bluetooth-technologie functioneert met iPhone 5, iPhone 4S, iPhone 4, iPhone 3GS, iPhone 3G, iPhone, iPad (3de en 4de generatie), iPad 2, iPad mini, iPad touch (1ste tot 5de generatie).

De Lightningconnector functioneert met de iPhone 5, iPod touch (5de generatie), en iPod nano (7de generatie).

USB functioneert met iPhone 5, iPhone 4S, iPhone 4, iPhone 3GS, iPhone 3G, iPhone, iPad (3de en 4de generatie), iPad 2, iPad mini, iPad touch (1ste tot 5de generatie) en iPod nano (3de tot 7de generatie).

"Gemaakt voor iPod", "Gemaakt voor iPhone" en "Gemaakt voor iPad" wil zeggen dat een elektronische accessoire speciaal ontwikkeld is voor verbinding met respectievelijk een iPod, iPhone of iPad, en door de maker gewaarborgd is als conform de Apple werkingsnormen. Apple is niet verantwoordelijk voor de werking van dit apparaat en voor het voldoen aan de veiligheidsnormen en wettelijke normen. Houd er rekening mee dat het gebruik van dit accessoire met iPod, iPhone of iPad invloed kan hebben op de draadloze prestatie.

iPad, iPhone, iPod, iPod nano en iPod touch zijn handelsmerken van Apple Inc., gedeponeerd in de V.S. en andere landen.

Lightning is een handelsmerk van Apple Inc.

Over apt-X



© 2012 CSR plc en haar concernmaatschappijen. Het merkteken aptX® en het logo aptX zijn handelsmerken van CSR plc of een van haar concernmaatschappijen en kunnen in één of meerdere rechtsgebieden zijn geregistreerd.

Auto Power Off-instelling

Houd **■** op het systeem 3 seconden lang ingedrukt om de Auto Power Off-instelling in of uit te schakelen (**ON/OFF**). Deze bediening kan worden uitgevoerd door slechts de **■** op het systeem te gebruiken. Dit hoeft niet via de afstandsbediening te worden ingesteld. De aanvankelijke instelling is **ON**.

Opmerking

- Als Auto Power Off is ingeschakeld (**ON**), verschijnt "APD ON" op de hoofddisplay.
- Als Auto Power Off is uitgeschakeld (**OFF**), verschijnt "APD OFF" op de hoofddisplay.

Alle instellingen op de beginstand terugzetten

Volg onderstaande stappen om alle instellingen terug te stellen op de standaardinstellingen. Voer de bediening uit als er geen schijf is geplaatst ("NO DISC").

- 1 Druk op  STANDBY/ON om het apparaat in te schakelen.**
- 2 Druk op CD van de afstandsbediening of druk herhaaldelijk op INPUT van het hoofdapparaat om de CD-ingang te selecteren.**
- 3 Druk tegelijkertijd op  STANDBY/ON en **■**.** Gebruik de toetsen op het bovenpaneel van dit apparaat. "DEFAULT" wordt weergegeven en de instellingen worden op de beginstand teruggezet. Het apparaat is uitgeschakeld.

Specificaties

- **Versterkergedeelte**

RMS-uitgangsvermogen: 20 W + 20 W
(1 kHz, 10 %, T.H.D., 8 Ω)

- **Tunergedeelte**

Frequentiebereik (FM) 87,5 MHz tot 108 MHz
Antenne-ingang (FM) 75 Ω ongebalanceerd

- **Bluetooth (alleen X-SMC22)**

Versie Bluetooth-specificatie ver. 2.1 + EDR
Uitgang Bluetooth-specificatie klasse 2
Geschatte directe transmissie-afstand*
..... Ongeveer 10 m
Frequentiebereik 2,4 GHz
Modulatie

..... FH-SS (Frequency Hopping Spread Spectrum)
Ondersteunde Bluetooth profielen A2DP, AVRCP
Ondersteunde codec SBC (Subband Codec), AAC, APT-X
Ondersteunde inhoudbescherming SCMS-T

* De directe transmissie-afstand is een geschatte waarde. De feitelijke transmissie-afstand kan verschillen afhankelijk van de omgevingsomstandigheden.

- **Diverse**

iPod/iPhone-dock 5 V, 1 A
USB-aansluitpunt 5 V, 2,1 A
Voedingsbron AC 100 V tot 240 V, 50 Hz/60 Hz
Stroomverbruik
Power On 36 W
Powerstand-by 0,5 W of minder
Power stand-by (BT STANDBY ON)* 0,5 W of minder
*alleen X-SMC22

Afmetingen 520 mm (B) x 218 mm (H) x 137 mm (D)
Gewicht (zonder verpakking) 3,9 kg

- **Luidspreker**

Type
Passieve radiator
Volledig toonbereik 6,6 cm conus
Passieve radiator 7,7 cm conus
Frequentiebereik van de weergave 60 Hz tot 20 kHz

- **Accessoires**

Afstandsbediening 1
Netsnoer 1
Netadapter 1
AAA-batterijen (R03) 2
FM-draadantenne 1
iPad-houder 1
Garantiebewijs
Snelstartgids
Handleiding (CD-ROM)

Opmerking

- CD-ROM: Kan niet op dit systeem worden afgespeeld.
- De technische gegevens en het ontwerp kunnen met het oog op verbeteringen zonder voorafgaande kennisgeving worden gewijzigd.

<http://www.pioneer.nl> - <http://www.pioneer.be>

<http://www.pioneer.eu>

© 2013 PIONEER CORPORATION.
Alle rechten voorbehouden.

PIONEER CORPORATION

1-1, Shin-ogura, Saiwai-ku, Kawasaki-shi, Kanagawa 212-0031, Japan

PIONEER ELECTRONICS (USA) INC.

P.O. BOX 1540, Long Beach, California 90801-1540, U.S.A. TEL: (800) 421-1404

PIONEER ELECTRONICS OF CANADA, INC.

340 Ferrier Street, Unit 2, Markham, Ontario L3R 2Z5, Canada TEL: 1-877-283-5901, 905-479-4411

PIONEER EUROPE NV

Haven 1087, Keetberglaan 1, B-9120 Melsele, Belgium TEL: 03/570.05.11

PIONEER ELECTRONICS ASIACENTRE PTE. LTD.

253 Alexandra Road, #04-01, Singapore 159936 TEL: 65-6472-7555

PIONEER ELECTRONICS AUSTRALIA PTY. LTD.

5 Arco Lane, Heatherton, Victoria, 3202, Australia, TEL: (03) 9586-6300

PIONEER ELECTRONICS DE MEXICO S.A. DE C.V.

Bvd.Manuel Avila Camacho 138 10 piso Col.Lomas de Chapultepec, Mexico, D.F. 11000 TEL: 55-9178-4270

K002_B3_En

<ARC8267-A>