



| iDance®

XD200

Bluetooth Party System with Built-in Light Show

Instruction Manual
Manuel De L'utilisateur
Gebruiksaanwijzing

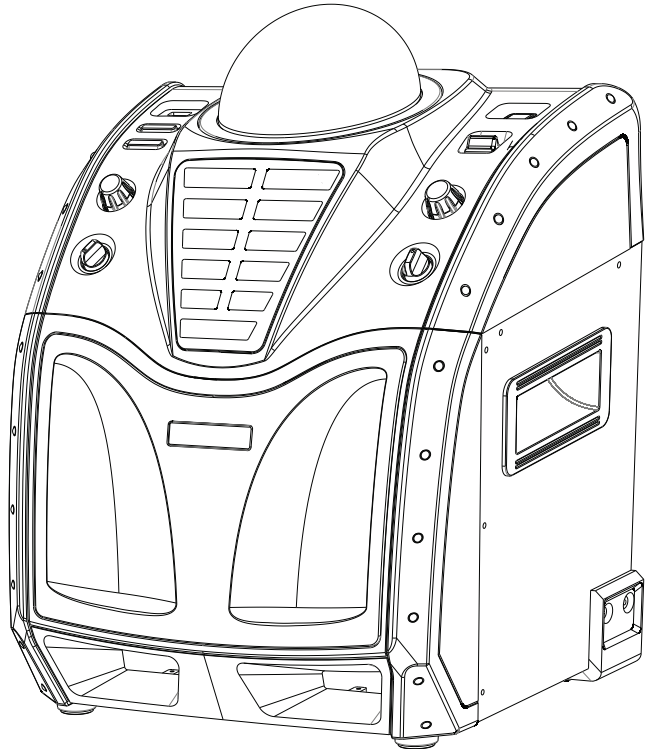

English E1-E8
Français FR1-FR8
Dutch D1-D8

Thank you for purchasing iDance Audio System.

PLEASE READ THIS USER MANUAL COMPLETELY BEFORE OPERATING THIS UNIT AND RETAIN THIS BOOKLET FOR FUTURE REFERENCE.

WHAT'S IN THE BOX

Contents

1. iDance XD200 main unit

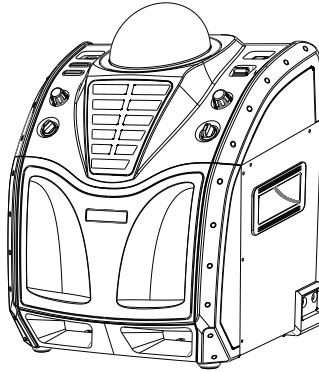

2. Power Adaptor (15V DC / 2A)

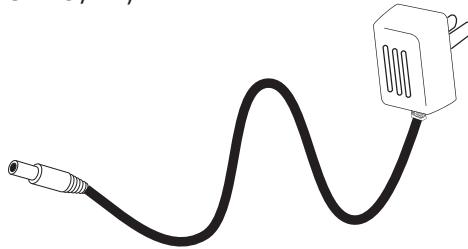

3. Instruction Manual

OVERVIEW



The iDance XD200 is a Wireless all-in-one DJ Party box System with an integrated mixer, which accepts microphone, guitar, line-in audio, and stereo Bluetooth wireless audio up to 10 meters. Only few simple steps to pair your device!!

The XD200 is perfect for DJ, house / pool / yard party, or for karaoke applications. Take your sound with you on the go!!

Thank you, and congratulations on your choice of iDance's XD200 !

WARNINGS

WARNING: TO REDUCE THE RISK OF FIRE OR SHOCK HAZARD, DO NOT EXPOSE THIS PRODUCT TO RAIN OR MOISTURE.

	CAUTION RISK OF ELECTRIC SHOCK DO NOT OPEN	
----------------------------------------------------------------------------------	---------------------------------------------------------	-----------------------------------------------------------------------------------

CAUTION: TO PREVENT THE RISK OF ELECTRIC SHOCK, DO NOT REMOVE COVER OR BACK. NO USER-SERVICEABLE PARTS INSIDE. REFER SERVICING TO QUALIFIED PERSONNEL.

Class II equipment symbol

This symbol indicates that the unit has a double insulation system.



The exclamation mark inside an equilateral triangle is intended to alert user of the presence of important operating and maintenance (servicing) instructions in the literature accompanying the product.



The lightning flash with arrow-head symbol inside an equilateral triangle is intended to alert User of the presence of un-insulated "hazardous voltage" within the product's enclosure, which may be of sufficient magnitude to induce a risk of electric shock to persons.

WARNING

Please do not attempt to open the back cover or power adapter as opening or removing the covers may expose you to dangerous voltage or other hazards, and it will also cause the restricted servicing to be disabled. There are no user servicing components inside.

WARNING

This digital apparatus does not exceed the Class B limits for radio noise emissions from digital apparatus as set out in the Radio Interference Regulations of Industry Canada. These limits are designed to provide reasonable protection against harmful interference in a residential installation.

WARNING

- Reorient or relocate the receiving antenna.
- Increase the separation between the equipment and the receiver.
- Connect the equipment into an outlet on a circuit different from that to which the receiver is connected
- Consult the dealer or an experienced radio/TV technician for assistance.

IMPORTANT SAFETY INSTRUCTIONS

1. Read these instructions.
2. Keep these instructions.
3. Heed all warnings.
4. Follow all instructions.
5. Do not use this apparatus near water.
6. Clean only with dry cloth.
7. Do not block any ventilation openings. Install in accordance with the manufacturer's instructions.
8. Do not install near any heat sources such as radiators, heat registers, stoves, or other apparatus (including amplifiers) that produce heat.
9. Do not defeat the safety purpose of the polarized or grounding-type plug. A polarized plug has two blades with one wider than the other. A grounding type plug has two blades and a third grounding prong. The wide blade or the third prong are provided for your safety. If the provided plug does not fit into your outlet, consult an electrician for replacement of the obsolete outlet.
10. Protect the power cord from being walked on or pinched particularly at plugs, convenience receptacles, and the point where they exit from the apparatus.
11. Only use attachments/accessories specified by the manufacturer.
12. Use only with the cart, stand, tripod, bracket, or table specified by the manufacturer, or sold with the apparatus. When a cart is used, use caution when moving the cart/apparatus combination to avoid injury from tip-over. Portable Cart Warning 
13. Unplug this apparatus during lightning storms or when unused for long periods of time.
14. Refer all servicing to qualified service personnel. Servicing is required when the apparatus has been damaged in any way, such as power-supply cord or plug is damaged, liquid has been spilled or objects have fallen into the apparatus, the apparatus has been exposed to rain or moisture, does not operate normally, or has been dropped.
15. The apparatus shall not be exposed to dripping or splashing and no objects filled with liquids, such as vases, shall be placed on the apparatus.
16. The battery shall not be exposed to excessive heat such as sunshine, fire or the like.
17. The MAINS plug is used as the disconnect device, which shall remain readily operable.

FEATURES

- Bluetooth wireless stereo audio streaming
- Support A2DP Profiles for most smart phones / laptops
- Line-In input (3.5 mm Stereo Mini Jack) for external music source
- Microphone input (1/4" Jack)
- Disco Ball with disco light effect.
- 6.5" Full range Driver X1
- 1.5" Tweeter driver X1
- Included power adapter for unit AC power

CONTENTS

What's in the box	E1
Overview	E1
Warning	E2
Important safety instructions	E3
Features	E4
Contents	E4
Control Location	E5
Control Location	E6
General Operations	E7
Troubleshooting	E8
Specifications	E8

CONTROL LOCATION (1.1)

FRONT Panel

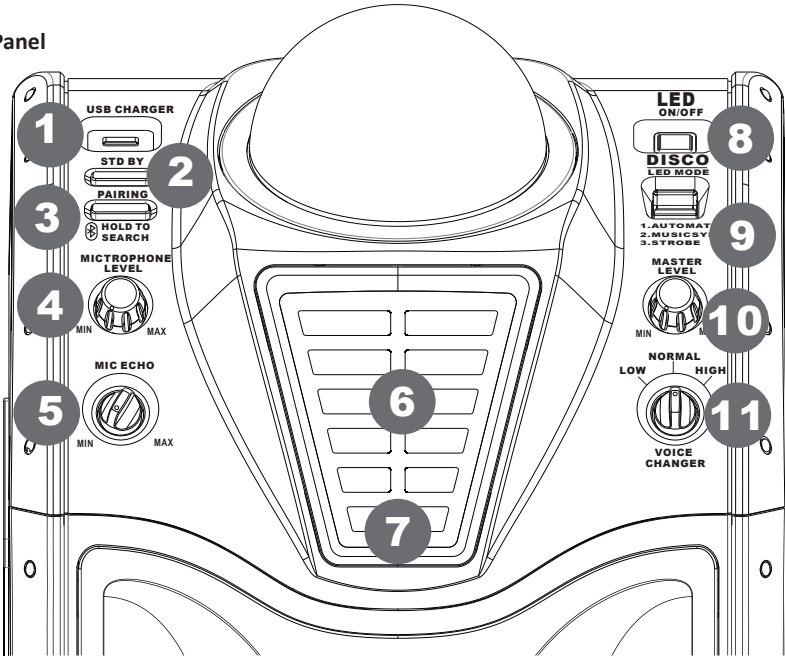

REAR Panel

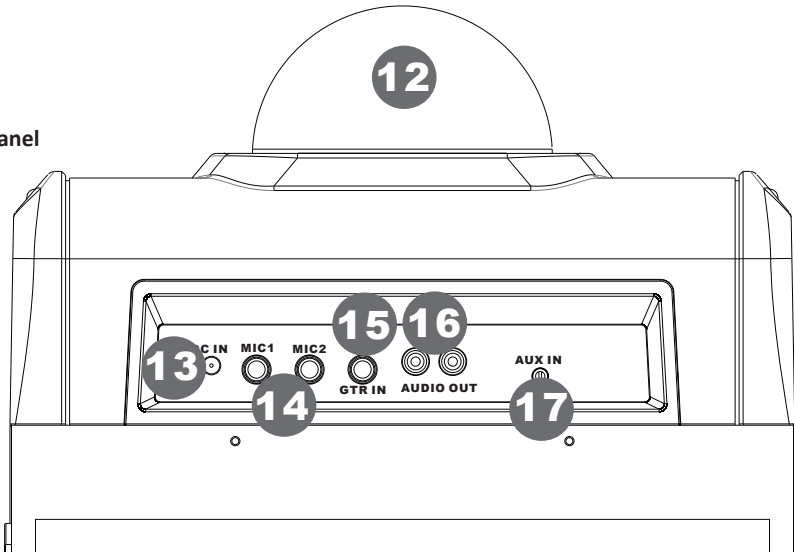



CONTROL LOCATION (1.2)

- 1. USB Charger Output (USB CHARGER)**
You may connect your smartphone / tablet to this port for charging.
Note: charging cable is NOT included.
- 2. STD BY Button**
When unit is in standby mode, press this button to turn on unit
When unit is ON, press and hold the button to enter standby mode.
When unit is playing , short press the button to turn off LED light show.
- 3. PAIRING & PLAY Button**
Press and hold this button to reconnect Bluetooth connection
Short press once to play Bluetooth music next file.
Short press twice to play Bluetooth music previous file
- 4. MICROPHONE LEVEL Knob**
Turn this knob to adjust the microphone volume sound level.
- 5. MIC ECHO Knob**
Turn this knob to adjust the echo sound effect.
- 6. LED LIGHT SHOW PANEL**
- 7. BLUETOOTH / STANDBY Indicator**
The indicator will light blue color when Bluetooth is successfully paired.
The indicator will flash blue color when Bluetooth start pairing.
The indicator will light red color when unit in standby mode.
- 8. LED ON / OFF Button**
Press to turn on /off disco ball light show
- 9. DISCO LED MODE Selector**
Slide the switch to select different light effect for all light show.
- 10. VOLUME LEVEL Knob**
Rotate the VOLUME knob to select sound level.
- 11. VOICE CHANGER Selector**
You may change your microphone voice into beast (Low) or kid (Hi) by simply turn this knob to High / Normal / Low.
- 12. DISCO BALL**
Different color LED light show
- 13. DC IN Jack**
Connect the power adapter to power up of XD200.
- 14. MIC 1 / 2 IN (1/4" Jack) Input**
6.3mm unbalanced jack for connect microphone.
- 15. GTR IN (1/4" Jack) Input**
This jack can take a 6.3mm unbalanced cable for guitar (or other Hi-Z instrument) input
- 16. AUDIO OUT (RCA Jack) Output**
Use RCA cable to connect the external PA system to this master output for bigger sound. The level of this output is controlled by the master volume knob.
- 17. LINE IN (Aux In / Audio Input) Input**
Connect a music device (MP3 player etc.) to this socket with a 3.5mm audio cable. The external device will sound from XD200 speaker.

GENERAL OPERATIONS

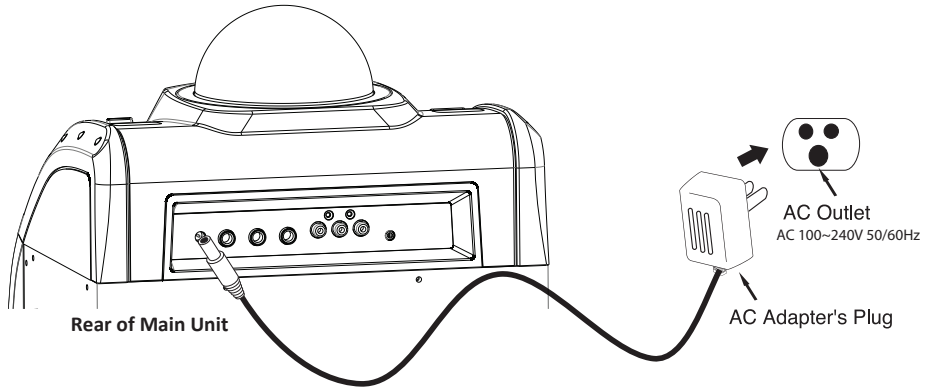
Power Adapter Connection



Connect the included adapter to main unit and plug the supplied adapter into standard AC wall socket. Press the **STD BY** button to turn on power. Hold the button  again turn unit to standby mode.

Notes:

- If the adapter does not fit properly, turn it over and again. Do not force AC plug.
- Remove the power adapter when the unit not operation or unused for long periods of the time.

Connecting Bluetooth to your Smartphone I Tablet

- Press the **STD BY** button to turn on, hold the **PAIRING** button to connect your external Bluetooth device.
- On your smartphone / Tablet, turn on Bluetooth and enable device scanning.
- When XD200 is showed on the Bluetooth device list, select it to connect.
- When both devices are successfully connected, you are ready to play music wirelessly from your device.
- Press the **PLAY** button to start music playback.
- Press **PREV/NEXT** of external Bluetooth device to switch between music tracks.
- Hold the **PAIRING** button to reconnect other Bluetooth device.

Power Management Function:

Unit will automatically go to standby mode after 15 minutes without sound output or operation. To resume operation, simply press the **STD BY** button to turn on unit

TROUBLESHOOTING

If you have followed the instructions and are having difficulty operating the unit, locate the **PROBLEM** in the left column below. Check the corresponding **POSSIBLE CAUSE AND SOLUTION** column to locate and fix the problem.

PROBLEM	POSSIBLE CAUSE AND SOLUTION
Noise on speaker output when microphone is connected and turn on XD200	Make sure your microphone or microphone cable is in good condition, grounded and shielded. Internal gain of voice processing could cause vibration from poor ground noise.
Bluetooth cannot connect to XD200	<ul style="list-style-type: none"> ■ Make sure no other device from your friend or family is connected to XD200. When XD200 Bluetooth is connected, press BLUETOOTH button would stay ON. So make sure XD200 indicating Bluetooth is ready to connect. Also make sure your smartphone / tablet is located close to XD200 less than 2 meters when pairing. ■ Hold the BLUETOOTH button to reconnect again.
Intermittent Bluetooth music streaming	<p>The wireless Bluetooth distance of XD200 is about 7-10 meter in open area. Below conditions could block you Bluetooth signal and please ensure you would get rid of those:</p> <ul style="list-style-type: none"> ■ Metal protection on case for your phone/tablet ■ Metal or wall is blocking in between your phone / tablet and XD200 ■ Another Bluetooth device is working close to XD200
No sound on selected source	<ul style="list-style-type: none"> ■ Ensure that the XD200 is powered ON ■ Check the master volume on the XD200 ■ Check the volume level on paired Bluetooth device ■ Remove the power adapter and reconnect again.

SPECIFICATIONS

AC ADAPTER	AC Input :AC~ 100-240V 50/60Hz DC Output = 15V , 2000mA
SOUND SOURCE INPUT	Bluetooth, 1/4 " Microphone, Aux-In
Total Harmonic Distortion	Below 10% at Standard Output
Signal to Noise Ratio	Over 45dB
Speaker Size	6.5 "Full range driver X1 + 1.5" Tweeter driver X1
Speaker Power Output	100 Watts

Specifications are typical, individual units might vary. They are subject to continuous improvement without notice and without incurring any obligation.

CE QUE CONTIENT LE CARTON

Contenu

1. Appareil principal XD200 iDance

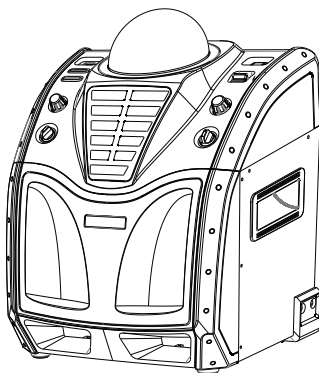

2. Adaptateur secteur (15V DC / 2A)

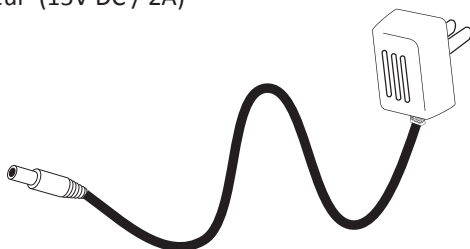

3. Manuel de l'utilisateur

VUE D'ENSEMBLE

Le XD200 de iDance est un système DJ Party sans fil tout en un avec mixeur intégré, qui accepte un microphone, une guitare, un line-in audio et Bluetooth jusqu'à 10 mètre. Associez votre appareil en quelques simples étapes !!

Le XD200 est parfait pour les DJ, à la maison, la piscine, en plein air ou pour le karaoké. Prenez votre son partout avec vous !!!

Merci et félicitation pour avoir choisi le XD200 de iDANCE !

AVERTISSEMENT

WARNING: TO REDUCE THE RISK OF FIRE OR SHOCK HAZARD, DO NOT EXPOSE THIS PRODUCT TO RAIN OR MOISTURE.



CAUTION

RISK OF ELECTRIC SHOCK
DO NOT OPEN



CAUTION: TO PREVENT THE RISK OF ELECTRIC SHOCK, DO NOT REMOVE COVER OR BACK. NO USER-SERVICEABLE PARTS INSIDE. REFER SERVICING TO QUALIFIED PERSONNEL.

Class II equipment symbol



This symbol indicates that the unit has a double insulation system.



Le symbole de l'éclair avec une flèche dans un triangle équilatéral est destiné à alerter l'utilisateur de la présence de tension dangereuse dans le boîtier, qui peut être d'une ampleur suffisante pour induire un risque de choc électrique .



Le point d'exclamation dans un triangle équilatéral est destiné à alerter l'utilisateur de la présence de maintenance dans le manuel de l'utilisateur.

Remarque

Veuillez ne pas ouvrir le couvercle arrière de l'appareil ou l'adaptateur secteur car l'ouverture ou le retrait des couvercles peut vous exposer à des tensions dangereuses ou autres dangers, et annulera également votre garantie. Il n'y a pas de pièce réparable à l'intérieur de l'appareil.

Remarque

Cet appareil numérique ne dépasse pas les limites de la classe B pour les émissions de bruit radio des appareils numériques comme indiqué dans le règlement sur les interférences radio de l'Industry Canada. Ces limites sont conçues pour fournir une protection raisonnable contre les interférences nuisibles dans une installation résidentielle.

Remarque

- Réorienter ou déplacer l'antenne de réception.
- Augmenter la distance entre l'équipement et le récepteur
- Brancher l'équipement dans une prise sur un circuit différent de celui sur lequel le récepteur est branché
- Consulter le revendeur ou un technicien radio/TV expérimenté pour assistance.

INSTRUCTIONS IMPORTANTES DE SECURITE

1. Lire les instructions.
 2. Garder les instructions.
 3. Tenir compte des avertissements.
 4. Suivre toutes les instructions.
 5. Ne pas utiliser l'appareil près de l'eau.
 6. Nettoyer uniquement avec un chiffon sec.
 7. Ne pas bloquer les ouvertures de ventilation. Installer en suivant les instructions du fabricant.
 8. Ne pas installer près des sources de chaleur tels que radiateur, four, ou tout autre appareil (y compris les amplificateurs) qui produit de la chaleur.
 9. Ne pas retirer la sécurité de la prise de terre. Une fiche polarisée possède deux lames dont une est plus large que l'autre. Une prise de terre possède deux lames et une broche de terre. La lame large ou la troisième broche est prévues pour votre sécurité. Si la fiche fournie ne rentre pas dans votre prise, consultez un électricien pour faire remplacer la prise obsolète.
 10. Ne pas piétiner ou pincer le cordon d'alimentation, en particulier au niveau des fiches, des prises et où ils sortent de l'appareil.
 11. Utiliser uniquement les accessoires spécifiés par le fabriquant.
 12. Utiliser uniquement avec un chariot, un trépied, une console ou une table spécifié par le fabricant, ou vendu avec l'appareil. Lorsqu'un chariot est utilisé, déplacer l'ensemble chariot/appareil avec prudence afin d'éviter les blessures en cas de chutes.
- 
13. Débrancher l'appareil pendant l'orage ou lorsqu'il n'est pas utilisé pendant une longue période.
 14. Confier toutes réparations à un personnel qualifié. Une réparation est nécessaire lorsque l'appareil a été endommagé, cordon d'alimentation ou la fiche endommagé, liquide renversé ou objets tombés dans l'appareil, l'appareil a été exposé à la pluie ou à l'humidité, ne fonctionne pas normalement ou est tombé.
 15. L'appareil ne doit pas être exposé à des gouttes ou à des éclaboussures et aucun objet rempli de liquide, tels que vases, ne doit être posé sur l'appareil.
 16. La prise secteur est utilisé comme un dispositif de déconnexion et doit rester facilement accessible.
 17. L'appareil doit être connecté à une prise secteur avec prise de terre.

CARACTERISTIQUES

- Lecture audio sans fil en Bluetooth
- Support Profiles A2DP pour la plupart des smartphones et tablettes
- Entrée AUX (3.5 mm en Mini Jack stéréo) pour les sources externes
- Entrée Microphone (Jack 6.35mm)
- Boule Disco avec effet de lumière Disco
- 6.5" Full range Driver X1
- 1.5" Tweeter driver X1
- Adaptateur d'alimentation inclus

SOMMAIRE

CE QUE CONTIENT LE CARTON	E1
VUE D'ENSEMBLE	E1
AVERTISSEMENT	E2
INSTRUCTIONS IMPORTANTES DE SECURITE	E3
CARACTERISTIQUES	E4
SOMMAIRE	E4
EMPLACEMENT DES COMMANDES	E5
EMPLACEMENT DES COMMANDES	E6
FONCTIONNEMENT GENERAL	E7
DEPANNAGE	E8
SPECIFICATIONS	E8

EMPLACEMENT DES COMMANDES

FRONT Panel

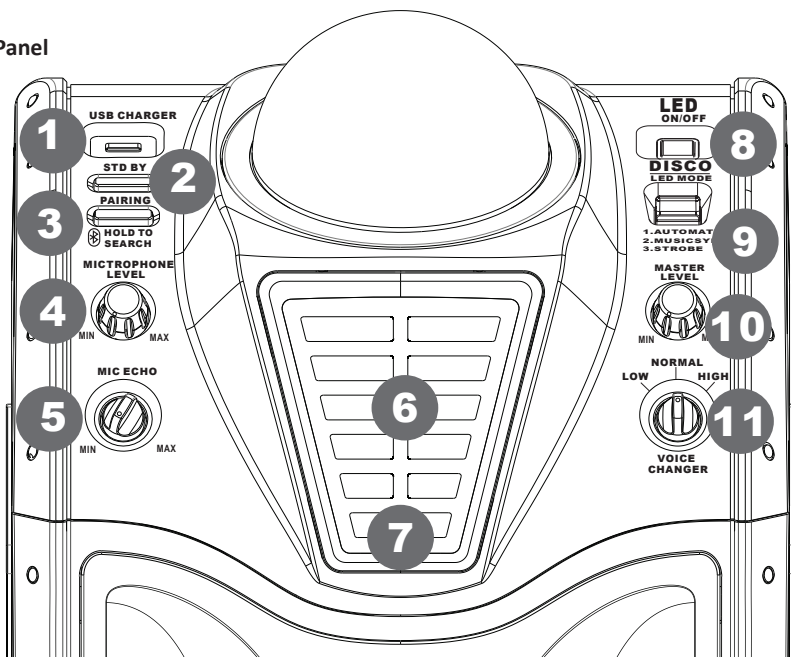

REAR Panel

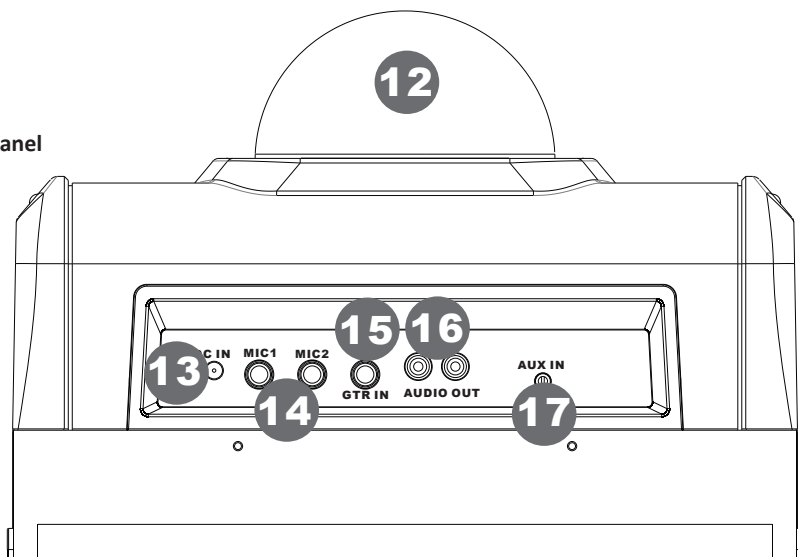



EMPLACEMENT DES COMMANDES

- 1. Sortie USB (CHARGEUR USB)**
Connectez votre smartphone/tablette sur ce port pour recharger votre batterie.
Remarque : Le câble de chargement n'est pas inclus.
- 2. Bouton STD BY**
Lorsque l'appareil est en mode standby, appuyez sur ce bouton pour allumer l'appareil.
Lorsque l'appareil est allumé, appuyez et maintenez ce bouton pour entrer en mode standby.
Lorsque l'appareil est en mode lecture, faites un appuie court sur ce bouton pour arrêter le jeux de lumière.
- 3. JUMELER UN APPAREIL & Bouton PLAY**
Appuyez et maintenez enfoncé ce bouton pour reconnectez la connection Bluetooth
Appuyez brièvement une fois pour jouer le morceau suivant en bluetooth
Appuyez brièvement deux fois pour jouer le morceau suivant.
- 4. Bouton MICROPHONE LEVEL**
Tournez ce bouton pour régler le niveau de volume du microphone.
- 5. Bouton MIC ECHO**
Tournez ce bouton pour régler l'effet echo
- 6. Panneau lumineux à LED**
- 7. Indicateur BLUETOOTH / STANDBY**
L'indicateur s'allumera en bleu lorsque le Bluetooth est associé.
L'indictaeur clignotera en bleu lorsque vous jumeler les appareils.
L'indicateur s'allume en rouge lorsque l'appareil est en mode standby.
- 8. Bouton LED ON / OFF**
Pour allumer éteindre la lumière disco
- 9. Sélecteur de mode DISCO LED**
Faites glisser le commutateur pour sélectionner différents effets de lumières.
- 10. Bouton VOLUME LEVEL**
Tournez le bouton VOLUME pour sélectionner le niveau sonore
- 11. Sélecteur VOICE CHANGER**
Vous pouvez modifier votre voix dans le microphone en grave/normal/aigus en tournant ce bouton sur High /Normal/Low
- 12. DISCO BALL**
Pour afficher les différentes couleurs
- 13. Entrée jack DC**
Connectez l'adaptateur secteur pour alimenter le XD200.
- 14. Entrée MIC 1 / 2 IN (Jack 6.35mm)**
Connectez ici votre microphone
- 15. Entrée Guitare (jack 6.35mm)**
Connectez ici votre guitare ou un autre instrument.
- 16. Sortie Audio (RCA Jack)**
Utilisez un câble RCA pour connecter le système à cette sortie principale pour un meilleur son. Le niveau de cette sortie est commandé par le bouton volume
- 17. Entrée Aux (Aux In / Audio Input)**
Conntez un appareil de musique (lecteur MP3, etc.) à cette prise avec un câble audio 3.5mm.
Le son de l'appareil externe retentit dans le haut-parleur du XD200.

FONCTIONNEMENT GENERAL

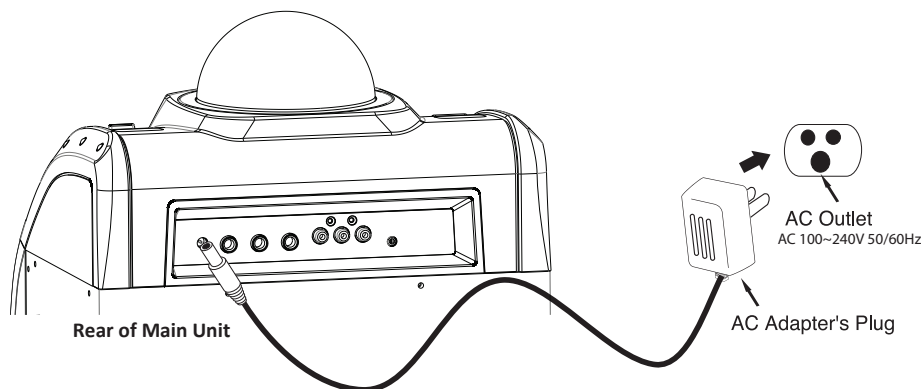
Connection de l'adaptateur secteur



Connectez l'adaptateur secteur à l'unité principale et à la prise de courant AC. Appuyez sur le bouton **STD BY** pour allumer. Appuyez de nouveau pour  mettre l'appareil en veille

Remarques:

- Si l'adaptateur secteur ne s'insère pas correctement, retournez-le et retournez le encore. Ne forcez pas.
- Débranchez l'adaptateur secteur lorsque l'appareil n'est pas utilisé pendant une longue période.

Connectez le Bluetooth à votre Smartphone / Tablette

- Appuyez sur le bouton **STD BY** pour allumer l'appareil, maintenez le bouton **PAIRING** pour connecter un appareil bluetooth externe.
- Sur votre smartphone / Tablette, activez le Bluetooth et faites une recherche d'appareil
- Lorsque XD200 s'affiche, sélectionnez le pour le connecter à votre appareil.
- Lorsque les deux appareils sont associés, vous êtes prêt à écouter de la musique sans fil.
- Appuyez sur le bouton **PLAY** pour démarrer la lecture.
- Appuyez sur **PREV/NEXT** de l'appareil Bluetooth externe pour choisir le morceau.
- Maintenez le bouton **PAIRING** pour connecter un autre appareil Bluetooth.

Fonction de gestion de l'alimentation :

L'appareil passera automatiquement en mode veille après 15 minutes sans opération. Pour rallumer l'appareil, appuyez simplement sur le bouton **STD BY**

DEPANNAGE

Si vous avez suivi les instructions et vous avez des difficultés à faire fonctionner l'appareil, localisez le problème dans la colonne de gauche ci-dessous. Vérifiez la colonne CAUSE ET SOLUTION POSSIBLE POSSIBLE correspondant à localiser et résoudre le problème.

PROBLEME	CAUSE ET SOLUTION POSSIBLE
Bruit dans la sortie du haut-parleur lorsque le microphone est raccordé et allumez le XD200	Assurez-vous que votre microphone ou câble de microphone est en bon état, à la terre et à l'abri. Gain interne de traitement de la voix pourrait provoquer des vibrations de bruit de fond.
Le bluetooth ne se connecte pas au XD200	<ul style="list-style-type: none">■ Assurez-vous qu'aucun autre appareil de votre famille ou un ami est connecté au XD200. Lorsque le bluetooth du XD200 est connecté, appuyez sur la touche BLUETOOTH restera sur ON. aussi assurez vous aussi que votre smartphone / tablette est situé à proximité du XD200 à moins de 2 mètres lors du jumelage.■ Maintenez le bouton BLUETOOTH pour vous reconnecter à nouveau.
La musique en bluetooth fonctionne par intermittence	La distance sans fil en Bluetooth du XD200 est d'environ 7-10m dans la zone ouverte. Ci-dessous, les conditions qui pourraient bloquer le signal Bluetooth <ul style="list-style-type: none">■ Protection métallique sur la coque de votre téléphone/tablette■ Du métal ou un mur est entre votre téléphone / tablette et le XD200.■ Un autre dispositif bluetooth fonctionne près du XD200.
Pas de son sur la source	<ul style="list-style-type: none">■ Assurez vous que le XD200 est sous tension.■ Vérifiez le volume master du XD200■ Vérifiez le niveau du volume du périphérique Bluetooth associé■ Débranchez l'adaptateur secteur et reconnectez le.

SPECIFICATIONS

ADAPTEUR AC	AC Input :AC~ 100-240V 50/60Hz DC Output = 15V , 2000mA
ENTRÉE SOURCE	Bluetooth, Microphone 6.35mm, Aux-In
Total Distorsion harmonique	Inférieur à 10% à la sortie
Signal to Noise Ratio	Over 45dB
Dimensions des enceintes	6.5 "Full range driver X1 + 1.5" Tweeter driver X1
Puissance de sortie des	100 Watts

Les spécifications sont typiques, les unités individuelles peuvent varier. Ils sont soumis à l'amélioration continue sans préavis et sans aucune obligation.

WAT ZIT ER IN DE DOOS

Inhoud

1. iDance XD200 hoofd unit

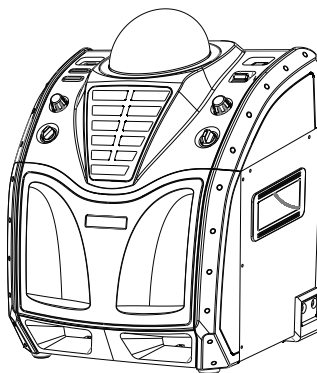

2. AC-DC Power Adapter (15V DC / 2A)

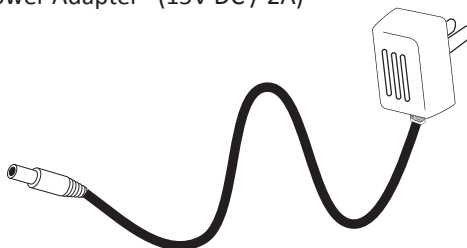

3. Gebruiksaanwijzing

OVERZICHT

De iDance XD200 is een draadloze All-In-One DJ Party Box systeem met een geïntegreerde mixer. Het accepteert microfoon, gitaar, line-in audio- en draadloze stereo Bluetooth-audio tot 10 meter. Een paar simpele stappen om uw apparaat te koppelen. Dankzij de ingebouwde disco verlichting, kunt u door slechts een knop uw muziek vullen met licht!

De XD200 is ideaal voor DJ's/ thuis / zwembad / tuinfeestjes of voor karaoke toepassingen. Hartelijk dank en gefeliciteerd met uw keuze van iDance's XD200.

WAARSCHUWING

WARNING: TO REDUCE THE RISK OF FIRE OR SHOCK HAZARD, DO NOT EXPOSE THIS PRODUCT TO RAIN OR MOISTURE.



CAUTION

RISK OF ELECTRIC SHOCK
DO NOT OPEN



CAUTION: TO PREVENT THE RISK OF ELECTRIC SHOCK, DO NOT REMOVE COVER OR BACK. NO USER-SERVICEABLE PARTS INSIDE. REFER SERVICING TO QUALIFIED PERSONNEL.

Class II equipment symbol



This symbol indicates that the unit has a double insulation system.



De bliksemschicht met een pijl symbool binnen een gelijkzijdige driehoek is bedoeld om gebruikers te waarschuwen van de aanwezigheid van niet-geïsoleerde "gevaarlijke spanning" in de behuizing van het product, dat kan van voldoende omvang leiden tot een risico op elektrische schokken op personen.



Het uitroepteken in een gelijkzijdige driehoek is bedoeld om de gebruiker alert te maken van de aanwezigheid van belangrijke onderhouds-(dienst) in de handleiding van het product.

NOTES/OPMERKING

Gelieve geen poging om de achterkant of de voedingsadapter te openen als het openen of verwijderen van de deksels. Het kan u blootstellen aan gevaarlijke spanning of andere gevaren, en het zal ook leiden tot gebrekkig onderhoud. Er zitten geen te onderhouden onderdelen in.

NOTES/OPMERKING

Dit digitale apparaat overschrijdt niet de Klasse B-limieten voor stoorsignalen vanuit digitale apparaten, zoals beschreven in de Radio Interference Regulations van Industry Canada. Deze limieten zijn ontworpen om redelijke bescherming tegen schadelijke storingen in een woonomgeving te bieden.

NOTES

- Draai of verplaats de ontvangende antenne.
- Vergroot de afstand tussen de apparatuur en de ontvanger.
- Sluit het apparaat aan op een stopcontact, op een ander circuit dan dat waarop de ontvanger is aangesloten.
- Raadpleeg de dealer of een ervaren radio / tv-technicus voor hulp.

Belangrijke veiligheidsinstructies

1. Lees deze instructies.
2. Bewaar deze instructies.
3. Neem alle waarschuwingen.
4. Volg alle instructies.
5. Niet in de buurt van water gebruiken.
6. Reinig alleen met een droge doek.
7. Blokkeer niet de ventilatieopeningen. Installeer volgens de instructies.
8. Niet in de buurt van warmtebronnen zoals radiatoren, warmte-uitlaten, kachels of andere apparaten (inclusief versterkers) die warmte produceren.
9. Maak de veiligheid van de gepolariseerde of geaarde stekker niet. Een gepolariseerde stekker heeft twee bladen, waarvan er een breder is dan de andere. Een geaarde stekker heeft twee pennen en een derde aardingspen. Het bredere blad of het derde uitsteeksel zijn er voor uw veiligheid. Indien de meegeleverde stekker niet in uw stopcontact past, raadpleeg dan een elektricien voor vervanging van het verouderde stopcontact.
10. Bescherm het net snoer zodat er niet overheen gelopen kan in het bijzonder bij stekkers, stopcontacten en het punt waar ze het apparaat verlaten.
11. Gebruik alleen hulpstukken / accessoires die door de fabrikant zijn meegeleverd.
12. Gebruik alleen een karretje, standaard, statief, beugel of tafel die door de fabrikant wordt verkocht met het apparaat. Wanneer u een karretje gebruikt, wees dan voorzichtig bij het verplaatsen van de kar / apparaten, waardoor u ietsel door vallen dient te voorkomen. Draagbare winkelwagen waarschuwing:

13. Ontkoppel dit apparaat tijdens onweer of als het langere tijd niet wordt gebruikt.
14. Laat al het onderhoud over aan gekwalificeerd personeel. Onderhoud is vereist wanneer het apparaat is beschadigd, bijvoorbeeld als het net snoer of de stekker is beschadigd, vloeistof is gemorst of voorwerpen in het apparaat, als het apparaat is blootgesteld aan regen of niet normaal functioneert of is gevallen.
15. Het apparaat mag niet worden blootgesteld aan druppels of spatten en geen met water gevulde voorwerpen, zoals vazen op het apparaat worden geplaatst.
16. De batterij mag niet worden blootgesteld aan overmatige warmte, zoals zonlicht, vuur en dergelijke.
17. De stekker moet u gebruiken om het apparaat uit te schakelen, die gemakkelijk bereikbaar blijft.

KENMERKEN

- Bluetooth draadloos audio streaming
- Ondersteund A2DP Profielen voor de meeste smartphones / laptops
- Line In input (3.5 mm Stereo Mini Jack)
- Microfoon inputs (1/4" Jack)
- Disco Bal met disco licht effecten.
- 6.5" Full range Driver X1
- 1.5" Tweeter driver X1
- Inbegrepen power adapter unit netstroom

Inhoudsopgave

Wat zit er in de doos	E1
OVERZICHT	E1
WAARSCHUWING	E2
BELANGRIJKE VEILIGHEIDSINSTRUCTIES	E3
KENMERKEN	E4
INHOUDSOPGAVE	E4
CONTROL LOCATIE	E5
CONTROL LOCATIE	E6
ALGEMENE WERKING	E7
PROBLEEMOPLOSSINGEN	E8
SPECIFICATIES	E8

CONTROL LOCATIE

FRONT Panel

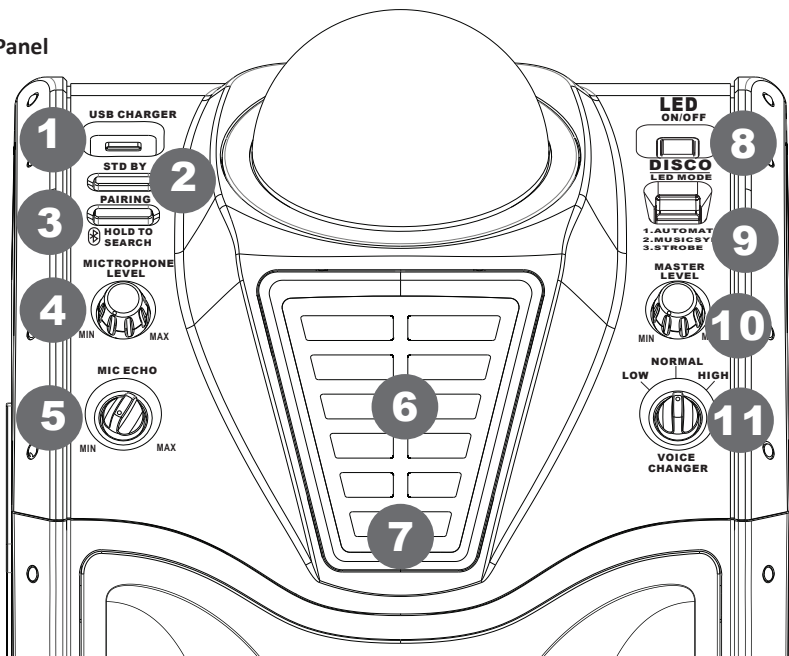

REAR Panel

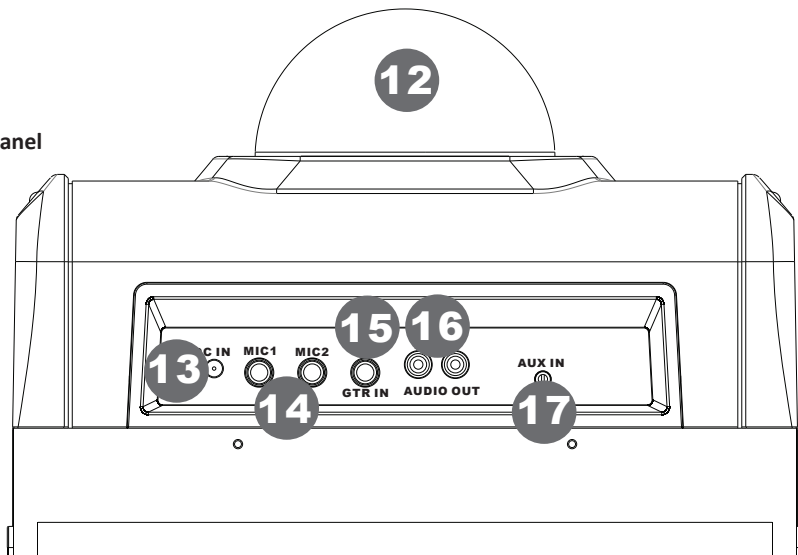

CONTROL LOCATION

- 1. USB Charger Output (USB CHARGER)**
Hier kunt u via deze poort uw smartphone/tablet opladen.
Opmerking: Oplaadsnoer is niet meegeleverd!
- 2. STD BY Button**
Wanneer het apparaat in Standby is, drukt u op deze knop om het apparaat aan te zetten.
Wanneer het apparaat aan is, drukt op deze knop om het apparaat in standby te zetten.
Wanneer het apparaat wordt afgespeeld, drukt u kort op deze knop om de lichtshow aan/uit te zetten.
- 3. PAIRING & PLAY Button**
Druk en houdt de knop ingedrukt om te (her)verbinden met Bluetooth.
Druk kort op Play om het volgende bestand af te spelen.
Druk twee keer kort op Play om het vorige bestand af te spelen.
- 4. MICROPHONE LEVEL Knob**
Draai deze knop om het volume van de microfoon geluid aan te passen.
- 5. MIC ECHO Knob**
Draai aan deze knop om de echo geluid effect aanpassen.
- 6. LED LIGHT SHOW PANEL**
- 7. BLUETOOTH / STANDBY Indicator**
De indicator zal blauw oplichten wanneer Bluetooth succesvol is gekoppeld.
De indicator zal blauw knipperen wanneer Bluetooth het koppelen start.
De indicator zal rode kleur oplichten wanneer het apparaat in standby-modus.
- 8. LED ON / OFF Button**
Druk op deze knop om de discobal aan/uit te zetten.
- 9. DISCO LED MODE Selector**
Verschuif de schakelaar om verschillende lichteffecten te selecteren.
- 10. VOLUME LEVEL Knob**
Draai de volumeknop om het geluidsniveau te selecteren.
- 11. VOICE CHANGER Selector**
U kunt uw stem veranderen in een Beast (laag) of Kind (hoog) door simpel aan de knop te draaien naar High / Normal / Low.
- 12. DISCO BALL**
Verschillende kleuren LED Lichtshow.
- 13. DC IN Jack**
Verbind de Power Adapter met de XD200.
- 14. MIC 1 / 2 IN (1/4" Jack) Input**
6.3mm ongebalanceerde aansluiting voor het aansluiten van een microfoon.
- 15. GTR IN (1/4" Jack) Input**
6.3 mm ongebalanceerde aansluiting voor het aansluiten van een gitaar of ander instrument.
- 16. AUDIO OUT (RCA Jack) Output**
Gebruik RCA-kabel om de externe PA-systeem aan te sluiten op deze hoofd-uitgang voor meer geluid. Het niveau van deze uitgang wordt geregeld door de master volume knop.
- 17. LINE IN (Aux In / Audio Input) Input**
Sluit een muziekapparaat (MP3-speler, etc.) hierop aan met een 3,5 mm audio-kabel.
Het externe apparaat zal klinken via XD200 luidspreker.

ALGEMENE WERKZAAMHEDEN

Power Adapter Connectie

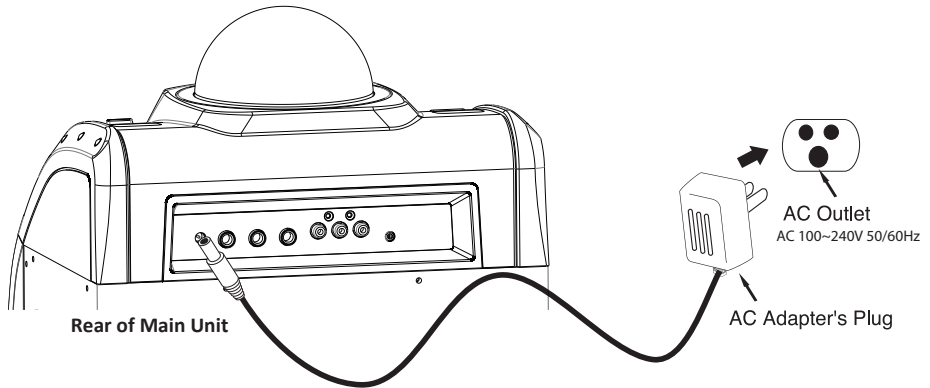

Sluit de smalle uiteinde van de adapter aan op hoofd unit en sluit de meegeleverde adapter aan in een standaard stopcontact. Zet de MAIN POWER schakelaar om in standby-modus. Druk op de aan / standby-knop om in te schakelen. Druk weer in om het apparaat in stand-by te schakelen



Opmerkingen:

- Als de adapter niet goed past, draai hem om en weer. Forceer het niet.
- Verwijder de adapter wanneer de speler de bediening door de netvoeding of langere tijd niet wordt gebruikt.

Connect Bluetooth naar uw Smartphone I Tablet

- Druk op de POWER / STANDBY-knop om te schakelen, drukt u op de Bluetooth-knop van uw externe Bluetooth-apparaat aan te sluiten.
- Op uw smartphone / tablet, Bluetooth inschakelen en scanapparaat.
- Wanneer XD200 toont op het Bluetooth-scan, selecteert u deze om aan te sluiten op uw apparaat.
- Druk op de PLAY / PAUSE om het afspelen van muziek te starten.
- Druk op PREV / NEXT om te schakelen tussen muziek tracks.
- Houd de Bluetooth-knop ingedrukt om met een ander Bluetooth-apparaat te verbinden.

Power Management Functie :

Apparaat gaat automatisch in de stand-by-modus na 15 minuten zonder geluid of bediening. Om de werking te hervatten, drukt u op de STD-BY knop om het apparaat aan te zetten.

PROBLEEM OPLOSSINGEN

Als u de instructies hebt gevolgd en moeite heeft met het toestel, zoek het probleem in de linker kolom hieronder. Controleer de overeenkomstige mogelijke oorzaak en oplossing kolom te lokaliseren en op te lossen.

PROBLEM	POSSIBLE CAUSE AND SOLUTION
Ruis op de Luidsprekeruitgang wanneer de microfoon is aangesloten en XD200 aanstaat	Zorg ervoor dat uw microfoon en/of microfoonkabel in goede staat, geaard en afgeschermd is. Interne verwerkingen van de stem kunnen trillingen veroorzaken in het basis geluid.
Bluetooth kan niet met XD200 verbinden.	<ul style="list-style-type: none">■ Wees er zeker van dat er geen ander apparaat is verbonden met de XD200. Wanneer de XD200 is verbonden, zal het lampje rond de Play/Pauze knop branden. Als het lampje knippert kan je Bluetooth verbinden met de XD200.■ Houdt de BLUETOOTH knop ingedrukt om opnieuw te verbinden
Intermitterende Bluetooth muziek streaming	De draadloze Bluetooth-afstand van XD200 is ongeveer 7-10m in open gebied. Hieronder voorwaarden die u Bluetooth signaal kunnen blokkeren en kunt u ervoor zorgen dat u zou ontdoen van die: Bescherming metalen behuizing voor uw telefoon / tablet. Metaal of muur blokkeert tussen je telefoon / tablet en XD200 Ander Bluetooth-apparaat werkt dicht bij XD200
Geen geluid op geselecteerde bron	Zorg ervoor dat de XD200 wordt aangezet. Zorg ervoor dat de fader control in de juiste positie is voor luisteren naar de gewenste bron. Controleer de master volume op de XD200. Controleer het volumeniveau van het gekoppelde Bluetooth-apparaat.

SPECIFICATIES

AC ADAPTER	AC Input :AC~ 100-240V 50/60Hz DC Output = 15V , 2000mA
Geluidsbron input	Bluetooth, 1/4 " Microfoon, Aux-In
Total Harmonische vervorming	Minder dan 10% bij standaard output
Signaal-ruisverhouding	Meer dan 45dB
Speaker afmeting	4" Full range driver + 1x 1.5" Tweeter driver
Luidspreker uitgangsvermogen	100 Watts

Specificaties zijn typisch, individuele eenheden kunnen variëren. Ze zijn onderhevig aan continue verbetering, zonder voorafgaande kennisgeving en zonder enige verplichting.