

Pioneer Dj

DJ controller

DDJ-RZX

<http://pioneeardj.com/support/>
<http://rekordbox.com/>

Bezoek de bovenstaande website voor vaak gestelde vragen en andere informatie over ondersteuning voor dit product.

Handleiding

Inhoud

Opmerkingen over deze handleiding

- Hartelijk dank voor uw aankoop van dit Pioneer DJ product. Lees zowel deze handleiding als de meegeleverde "Handleiding (Snelstartgids)" goed door. Beide documenten bevatten belangrijke informatie die je moet begrijpen voordat je dit apparaat gaat gebruiken.
- In deze handleiding worden namen van menu's op het product en op het computerscherm en namen van knoppen en aansluitingen enz. tussen rechte haken weergegeven. (Bijvoorbeeld: **[Bestand]**, **[CUE]**-knop en **[PHONES]**-uitgangsaansluiting)
- Wij wijzen u erop dat de schermen en de specificaties van de in deze handleiding beschreven software en het uiterlijk en de specificaties van de hardware op moment van schrijven nog onder ontwikkeling zijn en derhalve kunnen afwijken van de uiteindelijke specificaties.
- Let op, want afhankelijk van de versie van uw besturingssysteem, instellingen van uw webbrowser enz. kan de bediening afwijken van de procedures zoals beschreven in deze handleiding.

Deze handleiding bevat hoofdzakelijk beschrijvingen van functies met betrekking tot de hardware van dit toestel. Zie de bedieningshandleiding van rekordbox voor gedetailleerde instructies over het bedienen van de software rekordbox.

- De bedieningshandleiding van rekordbox kan worden gedownload van de productwebsite van rekordbox. Raadpleeg *De bedieningshandleiding van rekordbox raadplegen* (p. 5) voor details.

01 Alvorens te beginnen

Kenmerken	3
Inhoud van de doos	4
Omtrent rekordbox	4
De bedieningshandleiding van rekordbox raadplegen	5
Installeer rekordbox	5

02 Aansluitingen en namen van onderdelen

Aansluitingen	7
---------------------	---

03 Overzicht van de bedieningstoetsen

Bladergedeelte	10
Deckgedeelte	11
Instelknop-aanduidingsdeel	13
Mengpaneel-gedeelte	13
Effect-gedeelte	15
Displaygedeelte (deck)	16
Displaygedeelte (mengpaneel)	16
Aanraakscherm (deckgedeelte)	17
TRACK INFO	18
MEMORY CUE INFO	18
COMBO FX	18
SAMPLER REPEAT	19
Aanraakscherm (mengpaneel)	19
BROWSE	19

04 Basisbediening

Verbinding maken tussen dit toestel en een computer	20
Opstarten van het systeem	21
Afsluiten van het systeem	23

05 Geavanceerde bediening

De performance-pads gebruiken	24
Gebruiken van de slip-weergave	27
De Dual Deck-stand gebruiken	28
De startfunctie van de kanaalfader gebruiken	29
Gebruiken van effecten	29
Het gebruik van de functie beat FX	29
De release FX gebruiken	31
Gebruik van de SOUND COLOR FX-functie	31
De oscillator-functie gebruiken	32
Gebruik van een microfoon	33

Externe ingangsaansluitingen gebruiken	33
De videofunctie gebruiken	34

06 Het DVS-systeem gebruiken

Informatie over de instellingen van rekordbox dj	38
De bedieningssignalen instellen	38

07 Instellingen aanpassen

Het hulpprogrammascherm openen	39
Instellingen aanpassen	39
De instellingen wijzigen met rekordbox	42
Over de hulpprogrammatuur voor het instellen	42

08 Aanvullende informatie

Verhelpen van storingen	45
Omtrent het LCD-scherm	46
Het aanraakscherm reinigen	46
Signaaloverzicht	47
Gebruik als bedieningspaneel voor andere DJ-software	47
Over handelsmerken en gedeponeerde handelsmerken	49
Waarschuwingen betreffende auteursrechten	50

Alvorens te beginnen

Kenmerken

Dit toestel is een alles-in-een DJ Controller die speciaal is ontworpen voor rekordbox dj. De interfaces met uiteenlopende bedieningselementen zoals "DISPLAY", "BIGJOG", "PERFORMANCE PADS" en het 4-kanaals mengpaneel zijn met extra ruimte geplaatst om nog persoonlijkere DJ-optredens mogelijk te maken met rekordbox dj.

Tevens beschikt dit toestel over de functies "SOUND COLOR FX" en "OSC SAMPLER", waarmee u uw eigen arrangementen kunt toevoegen aan de muziek die wordt afgespeeld.

Dankzij de talloze ingangen en uitgangen zijn uiteenlopende DJ-stijlen mogelijk. Het aluminium toppaneel geeft het toestel een hoogwaardige uitstraling en mede daardoor is het uitermate geschikt voor gebruik in nachtclubs, op privéfeesten, enzovoort.

BEELDSCHERM

Elk deckgedeelte en het mengpaneel zijn voorzien van een groot LCD-kleurenscherm van 7 inch. Hierdoor kun je nog intuïtiever werken bij DJ-optredens omdat je niet alleen gedetailleerde golfvormen kunt zien maar ook informatie over de nodige effecten en PAD-standen voor je optreden, en dat allemaal in een oogopslag.

BIG JOGWHEEL EN DE WEERGAVE OP HET JOGWHEEL

De tijd tussen bediening van de jog-knop en de overdracht van het signaal naar de software is uiterst kort en verleent het toestel topklasse in dit marktsegment. Bovendien kun je als DJ met de "BIG JOG", een extra grote jog-knop, moeiteloos en soepel scratchen.

De jog-draaiknop is voorzien van een "ON JOG DISPLAY" waarin de weergavestatus en de huidige afspelpositie worden aangegeven, en nauwkeuriger scratchen mogelijk is. Daarnaast is het toestel voorzien van "JOG FEELING ADJUST", een populaire functie uit de CDJ-reeks. Hiermee kunnen de operation load en de continue backspin-tijd tijdens het scratchen geheel naar wens worden aangepast.

VEELKLEURIGE PERFORMANCE PADS

"VEELKLEURIGE PERFORMANCE PADS", grote rubber pads voor het bedienen van functies als HOT CUE, PAD FX en SAMPLER. Deze vind je voorop het apparaat.

Je kunt je muziek arrangeren aan de hand van dynamische acties als beating en rolling, en het volume van de sampler kan afhankelijk van de zwaarte van de beats worden verhoogd of verlaagd.

Elke pad is daarnaast voorzien van verlichting met meerdere kleuren, zodat je de vereiste informatie voor de handeling in één oogopslag herkent aan de kleur en verlichtingstatus van de pad.

SAMPLER SEQUENCER

Het toestel is voorzien van een "SEQUENCER" functie waarmee de DJ eenvoudige frasen kan maken door "SAMPLER" bedieningspatronen op te nemen en af te spelen. Een speciale bedieningsinterface maakt de bediening intuïtief.

Bovendien kan een aangemaakte frase in een deck worden geladen door op de knop [SEQUENCE LOAD] te drukken. Als een frase in een deck is geladen, kun je arrangementen aan de muziek toevoegen met behulp van de verschillende deckfuncties, zoals scratchen en achteruit afspelen, om je muziekoptredens nog origineler te maken.

4-CHANNEL MIXER

Het toestel is bovendien uitgerust met een "4-CHANNEL MIXER", waarmee de DJ de songs die op de vier decks worden afgespeeld onafhankelijk van elkaar kan bedienen. Er kunnen vier songs worden gemixt voor een zeer persoonlijke DJ-mix.

De bedieningsinterface van elk kanaal is voorzien van niveaumeters, waardoor het ingangs- en uitvoerniveau in één oogopslag kunnen worden waargenomen.

Dit toestel heeft dezelfde bedieningspaneel-layout als de Pioneer DJM-serie, de wereldstandaard in DJ-mengpanelen.

De eenvoudige en duidelijke layout van het bedieningspaneel zorgt er niet alleen voor dat DJ-performances gemakkelijker worden, maar zorgt er ook voor dat DJ's die dit toestel voor het eerst gebruiken, het zonder aanpassingsproblemen kunnen bedienen. Hierdoor kan het probleemloos als permanent mengpaneel in een club worden geïnstalleerd.

OSC SAMPLER

Dit apparaat is voorzien van de functie "OSC SAMPLER" voor het genereren van vier soorten geluid (NOISE, SINE, SIREN en HORN). Het gebruik van de functie is eenvoudig. Druk gewoon op de toets van het type geluid dat je wilt horen. Je kunt je muziek enorm verrijken door het geluid van de oscillator toe te voegen aan de muziek die je afspeelt. Zo kun je eenvoudig naar een climax toewerken. Bovendien kun je de toonhoogte veranderen met de [OSC SAMPLER PARAMETER] draaiknop, waardoor je het oscillator-geluid helemaal kunt afstemmen op de muziek. En je kunt de gesampelde geluiden die in de OSC SAMPLER zijn opgeslagen in "rekordbox dj" gebruiken.

SOUND COLOR FX

Elk toestel heeft 6 typen effecten (SPACE, DUB ECHO, CRUSH, JET, PITCH en FILTER). De DJ kan muziekstukken aanpassen om de gewenste geluidskwaliteit te verkrijgen en eenvoudig improviseren met de [COLOR] regelaars voor elk kanaal. Door gebruik van de [PARAMETER] regelaar worden nog meer gevarieerde expressies mogelijk. Je kunt daarnaast ook creatieve effecten genereren door je favoriete SOUND COLOR FX uit "rekordbox dj" toe te wijzen.

TWEE PLUG AND PLAY USB-POORTEN

Het toestel beschikt over twee USB-geluidskaarten, waardoor u het toestel tegelijkertijd op twee computers kunt aansluiten.

De geluidskaarten van het toestel en alle toetsen en bedieningselementen zijn voor aanschaf al gekoppeld aan "rekordbox dj", zodat de DJ zonder ingewikkelde instellingen direct met "rekordbox dj" aan de slag kan. U kunt de USB-selector aan de bovenzijde van het toestel gebruiken om met één handeling naar de andere geluidskaart over te schakelen. U kunt u deze functie bijvoorbeeld gebruiken voor een naadloze overgang wanneer een andere DJ het overneemt.

FLEXIBELE AANSLUITMOGELIJKHEDEN

Het toestel beschikt over vier ingangen voor externe apparaten en twee microfooningangen. U kunt dus bijvoorbeeld een CD-speler of een analoge draaitafel aansluiten.

Voor mixen hebt u geen computer nodig. Het toestel kan gewoon als afzonderlijk DJ-mengpaneel worden gebruikt.

Met de twee MASTER OUT uitgangen en één BOOTH OUT monitoruitgang beschikt u over professionele mogelijkheden voor gebruik met een PA-systeem.

Het toestel is voorzien van verschillende "party scenes" en DJ-afspeelstijlen.

DUURZAME FADER

Voor de crossfader-regelaar en de kanaalfader worden schuifregelaars gebruikt die worden ondersteund door twee metalen stangen. Dit zorgt voor geleidelijke overgangen zonder haperingen en een hoge duurzaamheid.

Bovendien worden de gevolgen van eventuele vloeistoffen en stof in de faders tot een minimum beperkt.

Voor scratchen met de crossfader is een onafhankelijk ontwikkelde FADER geïnstalleerd. Hij heeft een hoge duurzaamheid van meer dan 10 000 000 handelingen en uiterst nauwkeurige bediening.

UITSTEKENDE GELUIDSKWALITEIT

Dit toestel bevat technologie voor audiocircuits van Pioneer DJ-audio-toestellen voor clubs, en levert een uitstekende geluidskwaliteit die niet onderdoet voor het origineel. Het levert een heldere, sterke en natuurgetrouwe weergave van het clubgeluid, mede dankzij een krachtige D/A-converter (96 kHz/32 bit) en het klokcircuit met lage jitter van Asahi Kasei. Bovendien ondersteunt dit toestel 92 kHz/24 bit en kan het dus ook delicate klanken getrouw weergeven.

PROFESSIONEEL KWALITEITSDESIGN

De aluminium afwerking op het bovenpaneel verleent het toestel een hoogwaardige uitstraling.

Dit toestel is een essentieel onderdeel voor elke DJ in een club of op privéfeesten.

SLIP MODE

Het apparaat is voorzien van een SLIP MODE functie. Hierdoor kan het geluid op de achtergrond doorlopen terwijl handelingen als looping, scratching en hot cueing worden uitgevoerd. Dat betekent dat looping, scratching en hot cueing kunnen worden uitgevoerd zonder het oorspronkelijke muziekstuk te veranderen.

NAALDZOEKFUNCTIE

De DJ kan eenvoudig de golfvorm op het aanraakscherm (deckgedeelte) met een vinger aantippen om direct het aangeduide punt op te zoeken. Dit maakt intuïtief, snel zoeken mogelijk met het vertrouwde gevoel de muziek echt te raken.

Inhoud van de doos

- Stroomsnoer
- USB-kabel^[1]
- Garantie (alleen voor bepaalde regio's)^[2]
- Handleiding (Snelstartgids)
- Kennisgeving softwarelicentie
- rekordbox dj-licentiecodekaart
- rekordbox dvs-licentiecodekaart
- rekordbox video-licentiecodekaart

- [1] Er wordt slechts een USB-kabel meegeleverd met dit toestel. Gebruik een kabel die voldoet aan de USB 2.0-standaard om twee toestellen te verbinden.
- [2] Producten alleen voor Europa. (Vergelijkbare informatie is beschikbaar op de laatste bladzijde van de "Handleiding (Snelstartgids)" voor Japan, en de laatste bladzijde van de Engelse en de Franse versie van de "Handleiding (Snelstartgids)" voor de regio Noord-Amerika.)

Waarschuwingen

De licentiecode kan niet opnieuw worden uitgegeven. Let op dat u de code niet kwijt raakt.

Omtrent rekordbox

- rekordbox
rekordbox is gecombineerde software voor het beheren van tracks en het uitvoeren van DJ-optredens.
- rekordbox dj
De functie voor DJ-optredens van rekordbox heet rekordbox dj. Voer de licentiecode in die staat op de licentiecodekaart van rekordbox dj die bij dit product is geleverd om rekordbox dj te gebruiken.
- rekordbox dvs
De DVS-functie heet rekordbox dvs en kan aan rekordbox dj worden toegevoegd om deckhandelingen uit te voeren met bedieningssignalen van een CDJ of een draaitafel. Voer de licentiecode in die staat op de licentiecodekaart die bij dit product is geleverd om deze functie aan rekordbox dj toe te voegen.
- rekordbox video
De videofunctie rekordbox video kan aan rekordbox dj worden toegevoegd en zorgt voor weergave van video- en beeldbestanden en prestaties. Voer de licentiecode in die staat op de licentiecodekaart die bij dit product is geleverd om rekordbox dj met deze functie te gebruiken.

Minimum eisen gebruiksomgeving

Geschikte besturingssystemen	CPU en vereist geheugen
Mac OS X: 10.11/10.10/10.9 (meest recente update)	Intel®-processor Core™ i5 2,5 GHz of hoger 8 GB of meer aan RAM-geheugen
Windows: Windows 10, Windows 8.1, Windows 8.1 Pro (meest recente servicepack), Windows 7 Home Premium, Professional, Ultimate (meest recente servicepack)	Intel®-processor Core™ i5 2,5 GHz of hoger 8 GB of meer aan RAM-geheugen
Overige	
USB-aansluiting	Er is een USB 2.0-aansluiting vereist om dit toestel aan te kunnen sluiten op de computer.
Schermresolutie	Resolutie van 1280 x 768 of meer
Internetverbinding	Er is verbinding met het Internet vereist om uw rekordbox-gebruikersaccount te kunnen registreren en de software te downloaden.

- rekordbox is alleen compatibel met 64-bits besturingssystemen (Windows/Mac).
- Voor de meest recente informatie over de systeemvereisten, compatibiliteit en ondersteunde besturingssystemen voor rekordbox, raadpleeg **[System Requirements]** op de website van rekordbox.com hieronder.
<http://rekordbox.com/>
- De werking kan niet worden gegarandeerd op alle computers, ook niet als aan alle hier aangegeven eisen wat betreft de gebruiksomgeving wordt voldaan.

- Afhankelijk van de instellingen voor stroombesparing e.d. van de computer bestaat de kans dat de CPU en de vaste schijf niet volledig toereikend zijn. Vooral bij laptops moet u ervoor zorgen dat de computer in de juiste toestand verkeert om doorlopend hoge prestaties te kunnen leveren (door bijvoorbeeld de netstroomadapter aangesloten te houden) wanneer u rekordbox gebruikt.
- Gebruik van het Internet vereist een aparte overeenkomst met een aanbieder van Internetdiensten en betaling van de daaraan verbonden kosten.
- Gebruik de nieuwste versie/servicepakket van het besturingssysteem.

De bedieningshandleiding van rekordbox raadplegen

1 Open een webbrowser op de computer en ga naar de productwebsite van rekordbox hieronder.

<http://rekordbox.com/>

2 Klik op [Support].

3 Klik op [Manual].

4 Klik op de handleiding in de gewenste taal.

- De bedieningshandleiding van rekordbox dvs en rekordbox video kan worden gedownload van de productwebsite van rekordbox. Download en raadpleeg deze indien nodig.

Installeer rekordbox

Voordat u rekordbox installeert

De software rekordbox is niet inbegrepen.

Bezoek de productwebsite van rekordbox en download de software.
<http://rekordbox.com/>

- De gebruiker is verantwoordelijk voor het correct voorbereiden van de computer, netwerkapparatuur en andere elementen van de internet-gebruiksomgeving die vereist zijn voor verbinding met het internet.

❖ De software rekordbox verkrijgen

1 Bezoek de productwebsite van rekordbox

<https://rekordbox.com/en/store/>

- De pagina kan zonder kennisgeving gewijzigd worden.

2 Selecteer de startgids en klik op [Free To Download].



3 Lees aandachtig de gebruiksovereenkomst voor de software en selecteer het vakje [Akkoord] als u akkoord gaat.

Als u het vakje selecteert, kan [Download] aangeklikt worden.

4 Klik op [Download].

Het downloaden van rekordbox begint.

Omtrent de installatieprocedure

De installatieprocedure hangt af van het besturingssysteem (OS) van de gebruikte computer.

❖ Installatieprocedure (Mac OS X)

Sluit dit toestel niet op de computer aan voor de installatie voltooid is.

- Als er andere programma's geopend zijn op de computer, sluit u die dan.

1 Pak het gedownloade softwarebestand rekordbox uit.

2 Dubbelklik op het uitgepakte softwarebestand om het installatieprogramma te starten.

3 Lees de voorwaarden van de licentie-overeenkomst zorgvuldig door en klik op [Akkoord] als u daarmee akkoord gaat.



- Als u niet akkoord gaat met de licentie-overeenkomst, klikt u op [Niet akkoord] om de installatie te annuleren.

4 Als het scherm dat de installatie is voltooid verschijnt, klikt u op [Sluit] om de rekordbox installatiehulp te sluiten.



❖ Installatieprocedure (Windows)

Sluit dit toestel niet op de computer aan voor de installatie voltooid is.

- Meld u aan als gebruiker met de rechten van computerbeheerder voordat u met installeren begint.
- Als er andere programma's geopend zijn op de computer, sluit u die dan.

1 Pak het gedownloade softwarebestand rekordbox uit.

2 Dubbelklik op het uitgepakte softwarebestand om het installatieprogramma te starten.

3 Lees de voorwaarden van de licentie-overeenkomst zorgvuldig door, klik op [Akkoord] als u daarmee akkoord gaat en klik dan op [Volgende].

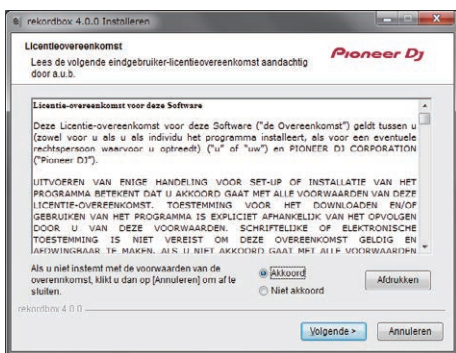

- Als u niet akkoord gaat met de licentieovereenkomst, klikt u op [Annuleren] om de installatie te annuleren. Na het opgeven van de installatiebestemming, start de installatie.

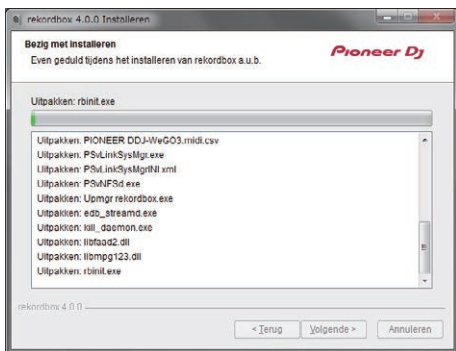

Wanneer de installatie met succes is voltooid, zal er een melding van die strekking verschijnen.

4 Klik op [Afsluiten] om het rekordbox installatieprogramma af te sluiten.



Hiermee is de installatie voltooid.

- Voor gebruik van rekordbox dj, rekordbox dvs en rekordbox video is activering (verificatie van de licentie) vereist. Zie voor details de bedieningshandleiding van rekordbox, rekordbox dvs of rekordbox video.

<https://rekordbox.com/ja/support/manual.php>

Aansluitingen en namen van onderdelen

Aansluitingen

- Sluit het netnoer pas aan nadat alle aansluitingen tussen de apparatuur volledig zijn gemaakt. Schakel altijd eerst de stroom uit en trek de stekker uit het stopcontact alvorens u enige aansluiting maakt of verbreekt. Zie tevens de gebruiksaanwijzingen van de aan te sluiten apparatuur.
- Gebruik alleen het bijgeleverde netsnoer.
- Gebruik de USB-kabel die met dit toestel wordt meegeleverd of een USB-kabel die voldoet aan USB 2.0.

Benaming van de onderdelen

❖ Achterpaneel

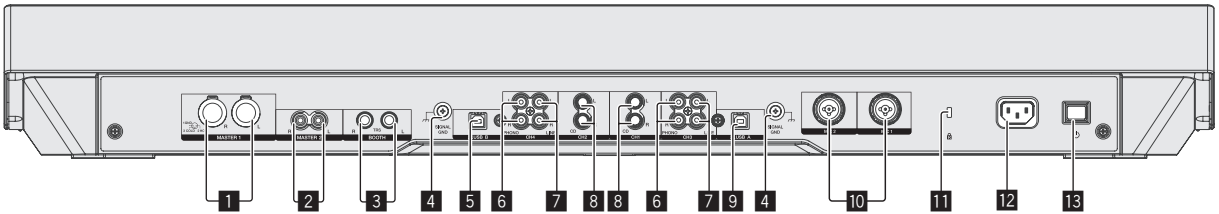

1 MASTER 1-aansluitingen

Hierop kunt u luidsprekers met eigen stroomvoorziening enz. aansluiten.

- Compatibel met XLR-type gebalanceerde uitgangen.
- **Maak niet de aansluiting die fantoomvoeding kan geven.**

2 MASTER 2-aansluitingen

Voor aansluiten van een eindversterker e.d.

- Compatibel met RCA tulpestekkertype ongebalanceerde uitgangen.

3 BOOTH-aansluitingen

Uitgangsaansluitingen voor een booth-monitor, geschikt voor symmetrische of asymmetrische TRS-uitgangsaansluiting.

Het geluid van het masterkanaal kan worden uitgevoerd via de [BOOTH]-aansluitingen ongeacht het audioniveau dat is ingesteld voor het masterkanaal.

Het volumeniveau kan met de [BOOTH MONITOR] knop worden afgesteld.

- Het geluid zal vervormd raken als het niveau te hoog wordt opgevoerd bij gebruik van ongebalanceerde uitgangssignalen.

4 SIGNAL GND aansluiting

Sluit hierop de aardingsdraad van een analoge platenspeler aan. Dit vermindert storende geluiden bij aansluiten van een analoge platenspeler.

5 USB-B aansluiting

Voor aansluiten van een computer.

- Gebruik de USB-kabel die met dit toestel wordt meegeleverd of een USB-kabel die voldoet aan USB 2.0 om dit toestel rechtstreeks op een computer aan te sluiten.
- Een USB-verdeelstekker (hub) kan niet worden gebruikt.

6 PHONO aansluitingen

Voor aansluiten op de phono-aansluiting (MM-element) van een weergave-apparaat. Geen lijnniveau-ingangssignalen op aansluiten.

- U moet eerst de [LINE, PHONO, USB] keuzeschakelaar boven op het toestel op [PHONO] zetten.

7 LINE aansluitingen

Sluit hierop een DJ-speler of ander apparaat met een gewone lijnuitgang aan.

- U moet eerst de [LINE, PHONO, USB] keuzeschakelaar boven op het toestel op [LINE] zetten.

8 CD aansluitingen

Sluit hierop een DJ-speler of ander apparaat met een gewone lijnuitgang aan.

- U moet eerst de [CD, USB] keuzeschakelaar boven op het toestel op [CD] zetten.

9 USB-A aansluiting

Voor aansluiten van een computer.

- Gebruik de USB-kabel die met dit toestel wordt meegeleverd of een USB-kabel die voldoet aan USB 2.0 om dit toestel rechtstreeks op een computer aan te sluiten.
- Een USB-verdeelstekker (hub) kan niet worden gebruikt.

10 MIC1/MIC2-aansluitingen

Sluit hierop een microfoon aan.

- Er kan hetzij een XLR-aansluiting of een klinkstekker of phono-aansluiting (Ø 6,3 mm) worden gebruikt.

11 Kensington-beveiligingsgleuf

12 AC IN-aansluiting

Sluit het netnoer pas aan nadat alle aansluitingen tussen de apparatuur volledig zijn gemaakt.

Gebruik alleen het bijgeleverde netsnoer.

13 ⏻-schakelaar

Hiermee wordt dit toestel aan en uit gezet.

❖ Voorpaneel

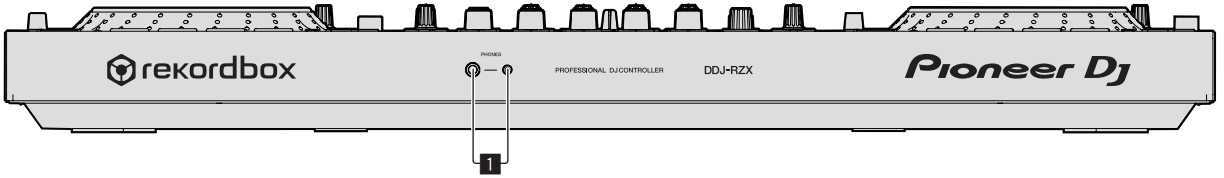

1 PHONES-aansluitingen

Sluit hierop een hoofdtelefoon aan.

Zowel stereosteekkers (Ø 6,3 mm) als mini-stereosteekkers (Ø 3,5 mm) kunnen worden gebruikt.

- Er zijn twee uitgangsaansluitingen (één voor een stereo-hoofdtelefoonaansluiting en een mini-hoofdtelefoonaansluiting), maar deze kunnen niet tegelijkertijd gebruikt worden. Als de ene wordt aangesloten of losgekoppeld terwijl de andere in gebruik is, kan het volume van de andere aansluiting plotseling omhoog of omlaag gaan.

Aansluiten van de in/uitgangsaansluitingen

❖ Aansluiten van ingangsaansluitingen

Achterpaneel

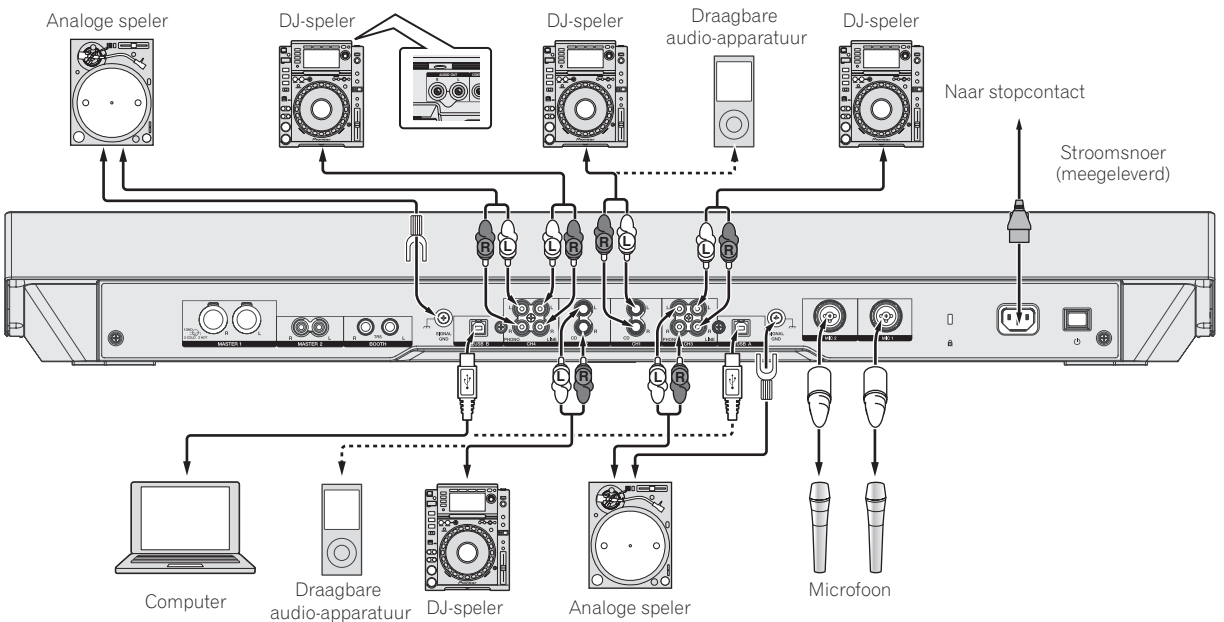

❖ Aansluiten van uitgangsaansluitingen

Achterpaneel

Apparatuur, versterkers, luidsprekers met eigen stroomvoorziening enz.

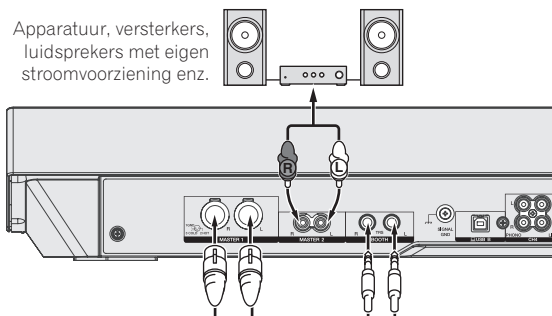

Eindversterker, luidsprekers met eigen stroomvoorziening enz.¹⁾

Eindversterker (voor de booth monitor), luidsprekers met eigen stroomvoorziening enz.

- ¹⁾ Maak niet de aansluiting die fantoomvoeding kan geven aan de [MASTER 1]-aansluiting.

Voorpaneel



Hoofdtelefoon

Overzicht van de bedieningstoetsen

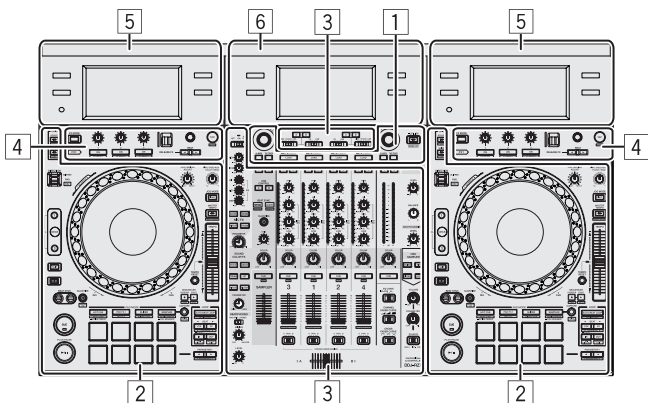

- 1 Bladgedeelte
- 2 Deckgedeelte
- 3 Mengpaneel-gedeelte
- 4 Effect-gedeelte
- 5 Displaygedeelte (deck)
- 6 Displaygedeelte (mengpaneel)

Bladgedeelte

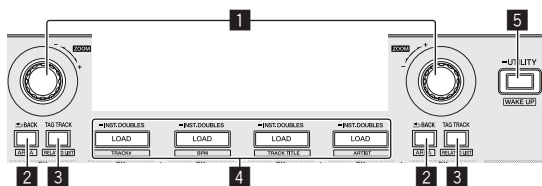

1 Draaiknop

Draaien:
Hiermee verplaatst je de cursor in de DJ-toepassing.

[SHIFT] + draaien:
Vergroten of verkleinen van de grote golfvorm op het scherm (mengpaneel) als er verbinding is met rekordbox dj.
Als je naar rechts draait, vergroot je de weergave en als je naar links draait, verklein je de weergave.

Druk op:
Hiermee schakel je tussen de structuurweergave en de lijst met muziekstukken in rekordbox dj.

[Tree View] → [Track] geeft → [Tree View] → weer ...
• Als [Tag List], [Palette bank1] en [Related Tracks] worden weergegeven, wordt ook tussen deze schermen geschakeld.

2 BACK-toets

Druk op:
Hiermee schakel je tussen de structuurweergave en de lijst met muziekstukken in rekordbox dj.

[Tree View] → [Track] geeft → [Tree View] → weer ...
• Als [Tag List], [Palette bank1] en [Related Tracks] worden weergegeven, wordt ook tussen deze schermen geschakeld.

[SHIFT] + indrukken:
Schakelt de weergave van het blader-gedeelte van rekordbox dj.

3 TAG TRACK-knop

Druk op:
Het geselecteerde muziekstuk registreren naar of verwijderen van [Tag List].

[SHIFT] + indrukken:
Geeft de [Related Tracks] functie weer als die is verborgen en verborgt de functie als die wordt weergegeven.

Geen weergave → [Related Tracks] wordt weergegeven → Geen weergave → ...

En als [Related Tracks] wordt weergegeven, wordt de cursor verplaatst naar het [Related Tracks] scherm.

4 LOAD-toets

Druk op:
Het geselecteerde muziekstuk wordt in het deck geladen.

Als je tweemaal drukt:
Het muziekstuk dat in het deck is geladen dat niet wordt bediend, wordt geladen in het deck aan de zijde die momenteel actief is. De huidige afspeelpositie wordt ook geladen.

[SHIFT] + indrukken:
De muziekstukkenlijst in de bibliotheek sorteren.

- [SHIFT] + LOAD-knop (DECK1): Sorteert op BPM.
- [SHIFT] + LOAD-knop (DECK2): Sorteert de titels van muziekstukken in alfabetische volgorde.
- [SHIFT] + LOAD-knop (DECK3): Sorteert muziekstukken op nummer.
- [SHIFT] + LOAD-knop (DECK4): Sorteert op artiest.

5 WAKE UP (UTILITY)-toets

(Bij normaal gebruik)
Langer dan 1 seconde ingedrukt houden:
Hiermee open je het hulpprogrammascherm op het middelste scherm.

(Tijdens stand-by)
Druk op:
De stand-by-modus wordt geannuleerd.

Deckgedeelte

Met dit gedeelte worden de vier decks bediend. De toetsen en instellingen voor het bedienen van deck 1 en 3 bevinden zich aan de linkerzijde van de controller, en die voor het bedienen van deck 2 en 4 aan de rechterzijde van de controller.

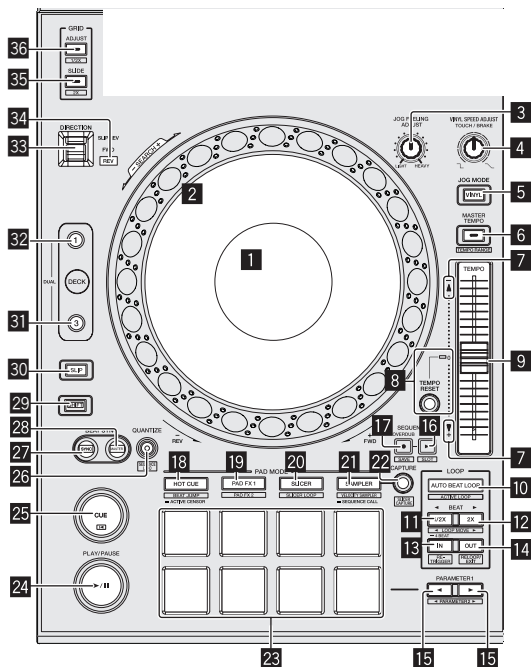

1 Instelknop-aanduidingsdeel

➔ *Instelknop-aanduidingsdeel* (blz.13)

2 Jog-draaiknop

Als je het bovenste gedeelte van de toets draait terwijl de VINYL-stand is ingeschakeld: Scratchen wordt geactiveerd.

Als je het buitenste gedeelte van de toets draait of het bovenste gedeelte terwijl de VINYL-stand is uitgeschakeld: U kunt de toonhoogte verbuigen (de afspeelsnelheid regelen).

[SHIFT] + Bovenkant draaien:
Versneld vooruit of versneld terug.

3 JOG FEELING ADJUST-instelling

Hiermee wordt bijgesteld hoe zwaar de instelknop draait. Naar rechts draaien zorgt dat de instelknop zwaarder draait, en naar links draaien zorgt dat de instelknop lichter draait.

4 VINYL SPEED ADJUST TOUCH/BRAKE-instelling

De snelheid waarmee het afspelen wordt vertraagd tot de status Gestopt is bereikt als het stoppen tijdens het afspelen wordt uitgevoerd.

5 JOG MODE-toets

Druk op:
Hiermee wordt de vinylstand aan- en uitgezet.

6 MASTER TEMPO-toets

Druk op:
Hiermee schakel je de functie Hoofdt tempo in of uit. Wanneer de functie Hoofdt tempo is ingeschakeld, zal de toonsoort niet veranderen wanneer de afspeelsnelheid wordt gewijzigd met de [TEMPO] schuifregelaar.

[SHIFT] + indrukken:
Het instelbereik van de [TEMPO] schuifregelaar wordt veranderd met elke druk op deze knop.

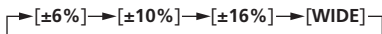

7 TAKEOVER-indicator

Als tussen de decks wordt geschakeld, wordt de synchronisatiefunctie uitgeschakeld. Als dat niet het geval zou zijn, zou de positie van de [TEMPO] schuifregelaar van de controller niet overeenkomen met die van de software (de toonhoogte). Om het tempo weer met de controller te kunnen regelen, gebruik je de takeover-indicator als referentie. Verplaats de [TEMPO] schuifregelaar langzaam in de richting die door de takeover-indicator wordt aangegeven. Als de positie wordt bereikt waarbij de takeover-indicator wordt uitgeschakeld, komt het tempo overeen met de tempo van de software (toonhoogte) en kan het tempo weer met de [TEMPO] schuifregelaar worden geregeld.

8 TEMPO RESET-toets en TEMPO RESET-indicator

Druk op:
Zet TEMPO RESET aan en uit.
Als TEMPO RESET is ingeschakeld, wordt het muziekstuk afgespeeld met de oorspronkelijke weergavesnelheid ongeacht de positie van de schuifregelaar [TEMPO].
Als TEMPO RESET is ingeschakeld, licht de indicator op.

9 TEMPO schuifregelaar

Hiermee kunt u de afspeelsnelheid van het muziekstuk regelen.

10 AUTO BEAT LOOP knop

Druk op:
Hiermee schakel je de handmatige of automatische beatlus-functie in of uit.

[SHIFT] + indrukken:
De lus die in [rekordbox] is geregistreerd kan als actieve lus worden ingesteld.

- Een actieve lus instellen in
- Als je op de toetsen [SHIFT] en [AUTO BEAT LOOP] drukt terwijl er een lus wordt vastgelegd in rekordbox en er een muziekstuk wordt geladen waarvoor geen actieve lus is ingesteld, kan je de eerstvolgende lus (met de klok mee) als de actieve lus instellen.
 - Deze functie werkt niet als er een muziekstuk wordt geladen waaraan geen lus is gekoppeld.

De instelling voor de actieve lus annuleren

- Als je op de toetsen [SHIFT] en [AUTO BEAT LOOP] drukt terwijl er een muziekstuk wordt geladen waarvoor een actieve lus is ingesteld, kun je de actieve lus annuleren.

11 LOOP 1/2X-toets

Druk op:
Selecteer de beat voor de automatische lus-weergave. Tijdens het afspelen van de lus wordt de lengte van het afspelen van de lus steeds gehalveerd wanneer je op deze toets drukt.

[SHIFT] + indrukken:
Tijdens het afspelen van de lus wordt de lus evenveel naar links verplaatst als de lengte ervan bedraagt. (Lusverplaatsing)

12 LOOP 2X-toets

Druk op:
Selecteer de beat voor de automatische lus-weergave. Tijdens het afspelen van de lus wordt de lengte van de lus steeds verdubbeld wanneer je op deze toets drukt.

[SHIFT] + indrukken:
Tijdens het afspelen van de lus wordt de lus evenveel naar rechts verplaatst als de lengte ervan bedraagt. (Lusverplaatsing)

13 LOOP IN-toets

Druk op:
Het lus-startpunt wordt ingesteld. Wanneer er op deze toets wordt gedrukt tijdens lusweergave, kan het lus-beginpunt met de jog-draaiknop in detail worden ingesteld.

[SHIFT] + indrukken:
Naar het beginpunt van de lus.

Langer dan 1 seconde ingedrukt houden:
4-beatlusen wordt ingeschakeld.

14 LOOP OUT-toets

Druk op:

Het lus-eindpunt wordt ingesteld, en de lus-weergave begint. Wanneer er op deze toets wordt gedrukt tijdens lusweergave, kan het lus-eindpunt met de jog-draaiknop in detail worden ingesteld.

[SHIFT] + indrukken:

Annuleert lusweergave. (Lus-exit)

Nadat de lusweergave is geannuleerd, keert het afspelen terug naar het eerder ingestelde lus-beginpunt en zal de lusweergave worden hervat. (Lus-herhaling)

15 PARAMETER◀-toets, PARAMETER▶-toets

Hiermee worden de diverse parameters voor het gebruiken van de performance-pads ingesteld.

↻ *De performance-pads gebruiken* (pag.24)

16 SEQUENCER START-toets

Druk op:

Hiermee start je het afspelen van de opname met de sequencer. Wanneer je tijdens het afspelen opnieuw op deze toets drukt, wordt de weergave onderbroken. Als je op deze toets drukt terwijl je een sequentie opneemt, wordt er een nieuwe sequentie vastgelegd bovenop de sequentie die wordt afgespeeld (overdub).

[SHIFT] + indrukken:

Een opgeslagen sequentie selecteren en oproepen.

17 SEQUENCER OVERDUB-toets

Druk op:

Hiermee schakel je de overdubfunctie in.

Hiermee zet je het apparaat op stand-by voor opname. Je start de opname door een pad aan te raken.

[SHIFT] + indrukken:

Hiermee sla je de opname op in de sequencer.

18 HOT CUE-standtoets

Druk op:

Stelt de hot-cuestand in.

↻ *Gebruiken van hot-cues* (blz.24)

[SHIFT] + indrukken:

Hiermee stel je de beat verspringen-stand in.

↻ *Beatsprong gebruiken* (blz.24)

Twee keer indrukken:

De actieve sensor instellen.

↻ *De actieve sensor gebruiken* (blz.27)

19 PAD FX1-modustoets

Druk op:

Hiermee stel je de pad FX1-stand in.

↻ *De pad FX gebruiken* (p. 24)

[SHIFT] + indrukken:

Hiermee stel je de pad FX2-stand in.

↻ *De pad FX gebruiken* (p. 24)

20 SLICER-standtoets

Druk op:

Stelt de Slicer-stand in.

↻ *De Slicer-functie gebruiken* (p. 25)

[SHIFT] + indrukken:

Stelt de lusstand van de slicer in.

↻ *De Slicer-functie gebruiken* (p. 25)

21 SAMPLER-standtoets

Druk op:

Stelt de Sampler-stand in.

↻ *Gebruik van de samplerfunctie* (p. 25)

[SHIFT] + indrukken:

Stelt de snelheidssamplerstand in.

↻ *De snelheidssampler gebruiken* (blz.26)

Twee keer indrukken:

Stelt de sequentie-oproepmodus in.

↻ *Een sequentie oproepen* (blz.27)

22 CAPTURE-toets

Druk op:

Hiermee leg je de lus die wordt afgespeeld vast op de samplerpad.

• Dit is mogelijk als de lus de status Ingesteld heeft.

[SHIFT] + indrukken:

Laad de gedeelten in het doelgedeelte van de slicer of de slicerlus om samplerposities te verdelen.

• Dit is mogelijk in de slicer-stand of de slicerUsing-effecten in de lus-stand multi FX.

• Voor gedetailleerde aanwijzingen over de slicer en slicerlus raadpleegt u de handleiding van de rekordbox software.

23 Performance-pads

Er kunnen allerlei handelingen worden verricht met de pads.

↻ *De performance-pads gebruiken* (pag.24)

24 PLAY/PAUSE ▶/II knop

Druk op:

Hiermee kunt u muziekstukken weergeven/pauzeren.

25 CUE-toets

Druk op:

Stelt cue-punten in, speelt deze af en roept deze op.

• Wanneer de [CUE] toets wordt ingedrukt tijdens een onderbreking, wordt er een cue-punt ingesteld.

• Wanneer er tijdens het afspelen op de [CUE] toets wordt gedrukt, keert het muziekstuk terug naar het cue-punt en wordt het stuk onderbroken. (Back cue)

• Als de [CUE] toets ingedrukt wordt gehouden nadat het muziekstuk is teruggekeerd naar het cue-punt, zal het afspelen worden voortgezet zolang de toets ingedrukt wordt gehouden. (Cue sampler)

[SHIFT] + indrukken:

Er wordt teruggekeerd naar het begin van het muziekstuk.

26 QUANTIZE-toets

Druk op:

Schakelt de kwantiseringsfunctie in.

Bijvoorbeeld, wanneer de kwantiseringsfunctie is ingeschakeld, wordt het punt automatisch ingesteld op de dichtstbijzijnde beatpositie als een hot cue is ingesteld.

• De resolutie van de gekwantiseerde beat kan worden geselecteerd in de [Voorkeuren] van rekordbox.

[SHIFT] + indrukken:

Laadt de sequentie die nu wordt weergegeven in het deck als een muziekstuk.

27 SYNC-toets

Druk op:

Schakelen tussen synchroniseren en niet synchroniseren (SYNC ON/OFF) met het tempo van het masterdeck.

28 MASTER-toets

Druk op:

Gebruik deze toets om het muziekstuk dat in dit toestel geladen is in te stellen als de master voor beat-synchronisatiefunctie.

29 SHIFT-toets

Wanneer er op een andere knop wordt gedrukt terwijl de [SHIFT] wordt ingedrukt, wordt er een andere functie opgeroepen.

30 SLIP-toets

Druk op:

Zet de slip-stand aan en uit.

↻ *Gebruiken van de slip-weergave* (blz.27)

31 DECK 3-toets

Deck 3 instellen als het deck dat wordt bediend.

32 DECK 1-toets

Deck 1 instellen als het deck dat wordt bediend.

33 DIRECTION FWD REV-hendel

De hendel naar de voorkant kantelen:
Achteruit afspelen inschakelen.

De hendel naar de achterkant kantelen:

Achteruit afspelen in de slip-status inschakelen.

- Achteruit afspelen is maximaal 8 beats. Na verstrijken van 8 beats wordt het achteruit afspelen automatisch geannuleerd en de normale weergave hervat.

De hendel in het midden zetten:

Achteruit afspelen uitschakelen.

34 REV-indicator

Licht op wanneer er achteruit wordt afgespeeld.

35 GRID SLIDE-toets

Druk op:

Wanneer je de jog-draaiknop draait en tegelijkertijd op de

[GRID SLIDE]-toets drukt, kun je het gehele beatpatroon naar links of naar rechts schuiven.

[SHIFT] + indrukken:

De interval voor beatpatronen verdubbelen.

36 GRID ADJUST-toets

Druk op:

Wanneer je de jog-draaiknop draait en tegelijkertijd de

[GRID ADJUST]-toets indrukt, kun je het beatpatroon-interval aanpassen.

[SHIFT] + indrukken:

De interval voor beatpatronen halveren.

Instelknop-aanduidingsdeel

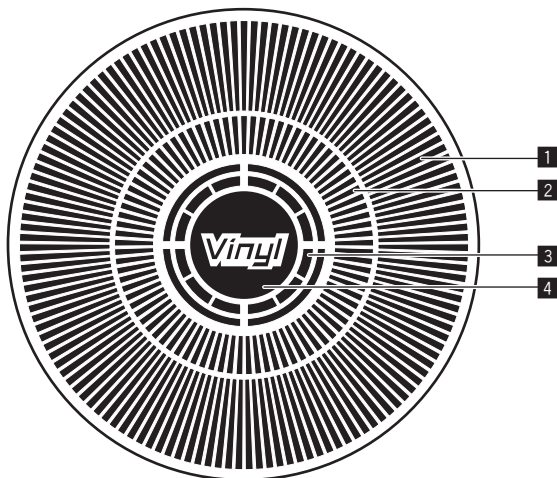

1 Bedieningsaanduidingen

Deze werkt synchroon met de rotatieweergave van het rekordbox dj deck.

2 Cue-punt-aanduiding

Geeft het cue-punt weer.

- Je kunt schakelen tussen de huidige cue-weergave en de count-down-weergave voor hot cue bij de instellingen voor de gebruiksomgeving van rekordbox.

3 Aanduiding voor instelknop-aanrakingsdetectie

De display licht op als de jog-draaiknop wordt ingeduwd wanneer de stand VINYL is ingeschakeld.

4 VINYL

De display licht op wanneer de stand VINYL is ingeschakeld.

Mengpaneel-gedeelte

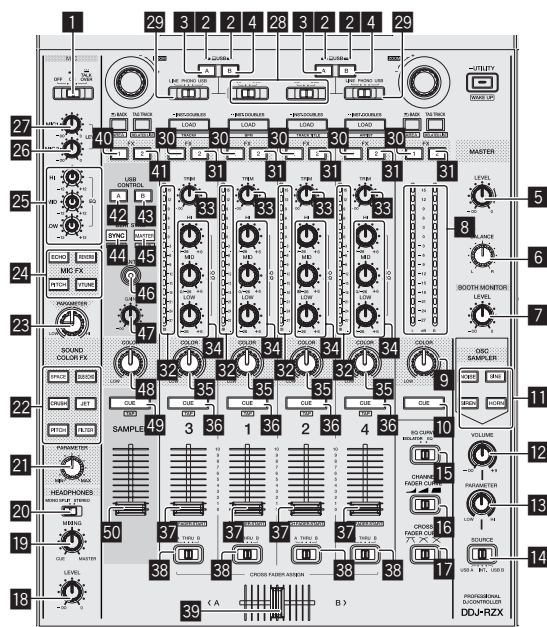

Overzicht van de bedieningstoetsen

1 OFF, ON, TALK OVER-keuzeschakelaar

Zet de microfoon aan/uit.

2 USB verbindingsindicator

Toont de verbindingsstatus tussen de **USB-A** aansluiting en de **USB-B** aansluiting.

Brandt: Als de computer is aangesloten en het stuurprogramma is geïnstalleerd

Knippert: Als de computer is aangesloten en het stuurprogramma niet is geïnstalleerd

Brandt niet: als de computer niet op het toestel is aangesloten

3 USB (A)-toets

Als de knop brandt, wordt de **USB-A** aansluiting gebruikt voor communicatie met de computer.

- De [USB (A)] toets en de [USB (B)] toets aan de linkerkant van het toestel worden gebruikt om de USB-communicatie voor deck 1 of deck 3 te regelen. De [USB (A)] toets en de [USB (B)] toets aan de rechterkant van het toestel worden gebruikt om de USB-communicatie voor deck 2 of deck 4 te regelen.
- Als de [USB (A)] toets of de [USB (B)] toets aan de linkerkant knippert, betekent dat dat het geluid van deck 1 of deck 3 nu wordt afgespeeld. Het knippen stopt wanneer de kanaalfader van deck 1 of deck 3 naar de voorste positie wordt verplaatst. Als de [USB (A)] toets of de [USB (B)] toets aan de rechterkant knippert, wordt het geluid van deck 2 of deck 4 afgespeeld. Het knippen stopt wanneer de kanaalfader van deck 2 of deck 4 naar de voorste positie wordt verplaatst. (Als u naar de USB-aansluiting overschakelt, wordt het geluid ook direct overgeschakeld. Als de knop knippert, controleer dan voordat u naar de USB-aansluiting overschakelt of het deck niet door een andere persoon wordt gebruikt.)

4 USB (B)-toets

Als de knop brandt, wordt de **USB-B** aansluiting gebruikt voor communicatie met de computer.

- De [USB (A)] toets en de [USB (B)] toets aan de linkerkant van het toestel worden gebruikt om de USB-communicatie voor deck 1 of deck 3 te regelen. De [USB (A)] toets en de [USB (B)] toets aan de rechterkant van het toestel worden gebruikt om de USB-communicatie voor deck 2 of deck 4 te regelen.

- Als de **[USB (A)]** toets of de **[USB (B)]** toets aan de linkerzijde knippert, betekent dat dat het geluid van deck 1 of deck 3 nu wordt afgespeeld. Het knippen stopt wanneer de kanaalfader van deck 1 of deck 3 naar de voorste positie wordt verplaatst. Als de **[USB (A)]** toets of de **[USB (B)]** toets aan de rechterzijde knippert, wordt het geluid van deck 2 of deck 4 afgespeeld. Het knippen stopt wanneer de kanaalfader van deck 2 of deck 4 naar de voorste positie wordt verplaatst. (Als u naar de USB-aansluiting overschakelt, wordt het geluid ook direct overgeschakeld. Als de knop knippert, controleer dan voordat u naar de USB-aansluiting overschakelt of het deck niet door een andere persoon wordt gebruikt.)

5 MASTER LEVEL instelling

Regelt het geproduceerde mastervolume.

6 MASTER BALANCE-instelling

Regelt de balans voor links en rechts van het geluid van de masteruitgang.

7 BOOTH MONITOR-instelling

Regelt het niveau van de geluidssignalen die worden weergegeven via de **[BOOTH]**-aansluiting.

8 Hoofd-niveau-aanduiding

Toont het audioniveau van het master-uitgangssignaal.

9 MASTER OUT COLOR-instelling

Wijzigt de SOUND COLOR FX-parameter die op het masteruitgangsgeluid wordt toegepast.

10 MASTER CUE-toets

Schakelt het volgen van het geluid van het master-uitgangssignaal in en uit.

11 OSC SAMPLER SELECT-toets

Genereert het oscillator-geluid (NOISE, SINE, SIREN of HORN).

➔ *De oscillator-functie gebruiken* (blz.32)

12 OSC SAMPLER VOLUME-instelling

Het niveau van het geluid van de oscillator aanpassen.

13 OSC SAMPLER PARAMETER-instelling

De kwantitatieve parameters van het geluid van de oscillator aanpassen.

14 OSC SAMPLER SOURCE keuzeschakelaar

Hiermee selecteert je het oscillator-geluid.

15 EQ CURVE-keuzeschakelaar

Schakelt de functie van de **[EQ (HI, MID, LOW)]** instellingen om.

16 CHANNEL FADER CURVE-keuzeschakelaar

Schakelt de kanaalregelcurve-karakteristiek om.

17 CROSS FADER CURVE-keuzeschakelaar

Voor omschakelen van de crossfader-curvekarakteristiek.

18 HEADPHONES LEVEL instelling

Regelt het uitgangsniveau van de geluidswaergave via de hoofdtelefoon.

19 HEADPHONES MIXING instelling

Regelt de balans van het meeluistervolume tussen het geluid van de kanalen waarvoor de **[CUE]**-hoofdtelefoon-toets wordt ingedrukt en het geluid van het masterkanaal.

20 HEADPHONES MONO SPLIT / STEREO-keuzeschakelaar

Bepaalt hoe het geluid voor het meeluisteren via de hoofdtelefoon wordt verdeeld.

21 SOUND COLOR FX PARAMETER-instelling

Regelt de SOUND COLOR FX-parameter.

22 SOUND COLOR FX SELECT toetsen

Deze zetten de SOUND COLOR FX effecten aan/uit.

23 MIC FX PARAMETER-instelling

Wijzigt de MIC FX-parameter.

24 MIC FX SELECT-toets

Zet MIC FX aan/uit.

25 MIC EQ (HI, MID, LOW)-instellingen

Deze regelen de toonweergave van de **[MIC1]** en **[MIC2]** kanalen.

26 MIC2 toets

Regelt het uitgangsniveau van de geluidswaergave via het **[MIC2]** kanaal.

27 MIC1 toets

Regelt het uitgangsniveau van de geluidswaergave via het **[MIC1]** kanaal.

28 CD, USB-keuzeschakelaar

Kiest de ingangsbron van elk kanaal voor de componenten die op dit apparaat zijn aangesloten.

- **[CD]**: Selecteer deze als je een apparaat op lijnniveau wilt gebruiken (DJ-speler, enz.) dat is aangesloten op de **[CD]**-aansluitingen.
- **[USB]**: Selecteer deze optie als je het muziekstuk wilt gebruiken dat in het deck van rekordbox dj is geladen.

29 LINE, PHONO, USB keuzeschakelaar

Kiest de ingangsbron van elk kanaal voor de componenten die op dit apparaat zijn aangesloten.

- **[LINE]**: Selecteer deze als je een apparaat op lijnniveau wilt gebruiken (DJ-speler, enz.) dat is aangesloten op de **[LINE]**-ingangen.
- **[PHONO]**: Selecteer deze als je een apparaat op phono-niveau (voor MM-elementen, enz.) wilt gebruiken (analoge speler, enz.) dat is aangesloten op de **[PHONO]**-ingangen.
- **[USB]**: Selecteer deze optie als je het muziekstuk wilt gebruiken dat in het deck van rekordbox dj is geladen.

30 FX 1-toewijzingstoets

Schakelt effect-unit FX1 in en uit voor het betreffende kanaal.

31 FX 2-toewijzingstoets

Schakelt effect-unit FX2 in en uit voor het betreffende kanaal.

32 Kanaal-niveau-aanduiding

Toont het geluidsniveau van de diverse kanalen voor ze door de kanaalfaders geleid worden.

33 TRIM-instelling

Regelt het niveau van de geluidssignalen die binnenkomen via elk kanaal.

34 ISO/EQ (HI, MID, LOW)-instellingen

Versterkt of verzwakt frequenties voor de diverse kanalen.

35 COLOR instelling

Dit wijzigt de SOUND COLOR FX parameters van de diverse kanalen.

36 Hoofdtelefoon CUE knop

Druk op:

Het geluid van kanalen waarvoor de **[CUE]**-hoofdtelefoon-toets wordt ingedrukt, wordt weergegeven via de hoofdtelefoon.

- Wanneer er nog een keer op de hoofdtelefoon **[CUE]** knop wordt gedrukt, wordt het meeluisteren geannuleerd.

[SHIFT] + indrukken:

Je kunt het tempo van het muziekstuk instellen door op de toets te tikken. (Tikfunctie)

37 Kanaal-fader

Verplaatsen:

Regelt het niveau van de geluidssignalen die worden uitgestuurd via elk kanaal.

[SHIFT] + verplaats:

Gebruik de kanaalfader startfunctie.

➔ *De kanaalfader startfunctie gebruiken* (p. 29)

38 Crossfader-keuzeschakelaar

Wijst het door het kanaal uitgestuurde geluidssignaal toe aan de crossfader.

[A]: Toewijzen aan **[A]** (links) van de crossfader.

[B]: Toewijzen aan **[B]** (rechts) van de crossfader.

[THRU]: Selecteer deze stand wanneer u de crossfader niet wilt gebruiken. (De signalen passeren niet door de crossfader.)

39 Crossfader-regelaar

Stuurt het geluidssignaal uit dat is toegewezen met de toewijzingschakelaar voor de crossfader.

[SHIFT] + verplaats:

De startfunctie van de crossfader-regelaar wordt gebruikt.

➔ De startfunctie van de crossfader-regelaar gebruiken (blz.29)

40 SAMPLER CH FX 1-toewijzingstoets

Schakelt effectgenerator FX1 aan/uit voor het samplerkanaal.

41 SAMPLER CH FX 2-toewijzingstoets

Schakelt effectgenerator FX2 aan/uit voor het samplerkanaal.

42 SAMPLER CH USB (A)-toets

Selecteert het samplerkanaal van rekordbox dat is verbonden met de **USB-A**-aansluiting.

43 SAMPLER CH USB (B)-toets

Selecteert het samplerkanaal van rekordbox dat is verbonden met de **USB-B**-aansluiting.

44 SAMPLER SYNC-toets

Druk op:

Schakelen tussen synchroniseren en niet synchroniseren (SYNC ON/OFF) van het geluid van de sampler met het tempo van het masterdeck.

[SHIFT] + indrukken:

Vermindert de BPM van het samplergeluid.

45 SAMPLER MASTER-toets

Hiermee stel je het geluid van de sampler in als master voor de beat-synchronisatiefunctie.

[SHIFT] + indrukken:

Verhoogt de BPM van het samplergeluid.

46 SAMPLER QUANTIZE-toets

Schakelt kwantisatie voor het samplergeluid aan/uit.

47 SAMPLER GAIN-instelling

Regelt het niveau van de geluidsingang naar het samplerkanaal.

48 SAMPLER COLOR-instelling

Wijzigt de parameter SOUND COLOR FX van het samplerkanaal.

49 SAMPLER CUE-toets

Druk op:

Hiermee schakel je het meeluisteren naar het geluid van de sampler in of uit.

[SHIFT] + indrukken:

Berekent de BPM-waarde die voor de sampler als basiswaarde wordt gebruikt aan de hand van het ritme waarmee de toets met de vinger wordt aangetikt. (Tikfunctie)

50 SAMPLER VOLUME-fader

Het geluidsniveau van de sampler aanpassen.

Effect-gedeelte

Dit gedeelte wordt gebruikt voor het bedienen van de twee effectgeneratoren (FX1 en FX2). De toetsen en regelaars voor het bedienen van FX1 bevinden zich aan de linkerzijde van de controller, die voor het bedienen van FX2 bevinden zich aan de rechterzijde van de controller. De kanalen waarop het effect moet worden toegepast, worden ingesteld met de effect-toewijzingstoetsen op het mengpaneel.

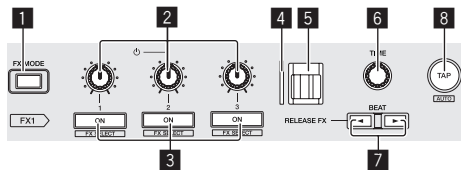
**1 FX MODE-toets**

Past de beat FX-functie aan.

2 Instellingen effectparameters

Past de beat FX-parameter aan.

3 Toetsen effectparameters

Druk op:

Schakelt de beat FX in en uit of schakelt over naar een andere parameter.

[SHIFT] + indrukken:

Schakelt het effecttype om.

4 RELEASE FX-indicator

Deze licht op wanneer RELEASE FX aan staat. De verlichting verandert afhankelijk van de positie van de hendel **[RELEASE FX]**.

5 RELEASE FX-hendel

Druk hierop om het RELEASE FX-effect te regelen.

6 TIME instelling

De maat voor beat FX aanpassen.

7 BEAT ◀-toets, BEAT ▶-toets

BEAT ◀-knop

Druk op:

Verlaagt de beat-interval voor beat FX.

BEAT ▶-knop

Druk op:

Verhoogt de beat-interval voor beat FX.

8 TAP-toets

Druk op:

Berekent de BPM-waarde die voor beat FX als basiswaarde wordt gebruikt aan de hand van het ritme waarmee je met je vinger op de toets tikt. (Tikfunctie)

[SHIFT] + indrukken:

Het tempo van beat FX wordt ingesteld op de BPM van het deck.

Displaygedeelte (deck)

Dit is een aanraakscherm aan de linker- en rechterkant van dit toestel. Hier wordt informatie getoond over de audio- of videotracks die in de decks geladen zijn, performance-pad en effecten.

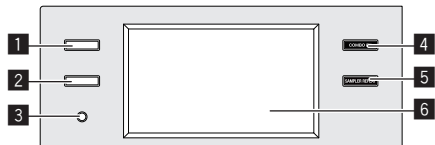

1 VIEW (PAD INFO / DECK VIDEO)-toets

Druk op:

Toont informatie over de performance-pad of videotrack voor elk deck.

Druk op de knop om over te schakelen tussen informatie over de performance-pad en de videotrack.

De performance-pad-informatie omvat pad-informatie voor de performance-pad-stand.

De videotrack-informatie omvat de video van elk deck vóór het mixen.

➔ *PAD INFO* (p. 17)

➔ *Video weergeven op het aanraakscherm (deckgedeelte) (DECK VIDEO)* (p. 34)

2 TRACK INFO-toets

Druk op:

Toont informatie over het muziekstuk dat in elk deck geladen is.

Druk op de knop om over te schakelen tussen de trackinformatie voor twee decks en de trackinformatie voor één deck.

➔ *TRACK INFO* (p. 18)

Langer dan 1 seconde ingedrukt houden:

Toont de cue-informatie in het geheugen.

➔ *MEMORY CUE INFO* (p. 18)

3 TIME MODE-toets

Druk op:

Omschakelen van de weergavemodus van de weergavetijd (resterende tijd of verstrekte tijd).

Langer dan 1 seconde ingedrukt houden:

Auto cue aan- en uitzetten.

4 COMBO FX-toets

Druk op:

Omschakelen van het COMBO FX-scherm (weergave van X-as en Y-as).

De effecten die aan de X-as en Y-as zijn toegewezen, kunnen tegelijkertijd via het aanraakscherm worden bediend.

Twee keer indrukken:

Overschakelen naar het effectselectiescherm. Je kunt kiezen welke effecten je aan de X-as en Y-as toewijst.

➔ *COMBO FX* (p. 18)

5 SAMPLER REPEAT-toets

Druk op:

Omschakelen naar het scherm SAMPLER REPEAT (weergave van X-as en Y-as).

Het effect dat is toegewezen aan de Y-as en het beatinterval dat is toegewezen aan de X-as kunnen tegelijkertijd via het aanraakscherm worden bediend.

➔ *SAMPLER REPEAT* (p. 19)

Twee keer indrukken:

Overschakelen naar het effectselectiescherm. Je kunt kiezen welk effect je aan de Y-as toewijst.

6 Aanraakscherm (deck)

➔ *Aanraakscherm (deckgedeelte)* (p. 17)

Displaygedeelte (mengpaneel)

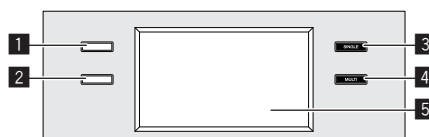

1 VIEW (WAVEFORM / MASTER VIDEO)-toets

Druk op:

Toont de gedetailleerde golfvorm van het muziekstuk dat wordt afgespeeld in elk deck of de video-uitgang na mixen.

Druk op de knop om over te schakelen tussen het scherm met de gedetailleerde golfvorm en de video-uitgang na het mixen.

➔ *GOLFORM* (p. 19)

➔ *Video weergeven op het aanraakscherm (mengpaneel) (MASTER VIDEO)* (p. 34)

Langer dan 1 seconde ingedrukt houden:

Schakelt alle (midden, links en rechts) LCD-schermen om naar video-informatieweergave.

Twee keer indrukken:

Schakelt om naar een scherm met weergave van de gedetailleerde golfvorm en video na het mixen tegelijkertijd.

➔ *Video en golfvormen weergeven (DUAL DISPLAY)* (p. 34)

2 2DECK/4DECK-toets

Druk op:

Omschakelen tussen de gedetailleerde golfvorm voor twee decks en de gedetailleerde golfvorm voor vier decks.

Langer dan 1 seconde ingedrukt houden:

Omschakelen tussen de verticale en horizontale gedetailleerde golfvorm.

3 SOUND COLOR FX SINGLE MODE-toets

Druk op:

Toont het instelscherm SINGLE MODE van SOUND COLOR FX. SINGLE MODE is een stand voor gebruik van SOUND COLOR FX gemeenschappelijk op alle kanalen.

4 SOUND COLOR FX MULTI MODE-toets

Druk op:

Toont het instelscherm MULTI MODE van SOUND COLOR FX. MULTI MODE is een stand voor gebruik van SOUND COLOR FX afzonderlijk op elk kanaal.

5 Aanraakscherm (mengpaneel)

➔ *Aanraakscherm (mengpaneel)* (p. 19)

Aanraakscherm (deckgedeelte)

PAD INFO

Als je op de knop [VIEW (PAD INFO / DECK VIDEO)] drukt, wordt het scherm PAD INFO geopend.

Als je op de knop [VIEW (PAD INFO / DECK VIDEO)] drukt terwijl het scherm PAD INFO geopend is, wordt het scherm DECK VIDEO getoond. Het scherm PAD INFO bestaat uit de drie vakken FX, PAD en TRACK.



- 1 FX-vak
- 2 PAD-vak
- 3 TRACK-vak

FX-vak

Toont informatie over BEAT FX en RELEASE FX. Je kunt een effecttype en parameter selecteren door ▼ aan te raken.

❖ MULTI MODE

Er kunnen maximaal drie effecten tegelijkertijd gebruikt worden.

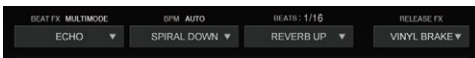

❖ SINGLE MODE

Er kunnen maximaal drie typen parameters tegelijkertijd gebruikt worden voor één effect.

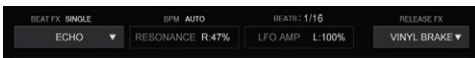

PAD-vak

Toont de naam van de geselecteerde PAD MODE en de PAD-status in elke PAD MODE.

❖ HOT CUE MODE

Toont instelstatus, opmerking en tijdstip van het in-punt van de hot-cue/lus van elke PAD.

Je kunt omschakelen naar de COLOR-instelstatus van HOT CUE door de knop [COLOR] aan te tippen. Als je PAD aantipt in de COLOR-instelstatus, kun je de kleurstelling voor die PAD wijzigen.

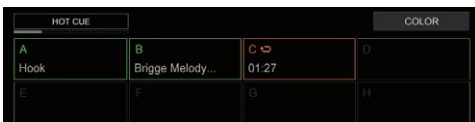

❖ BEAT JUMP MODE

Toont het aantal bewegingsbeats van Beat jump dat is toegewezen aan elke PAD.

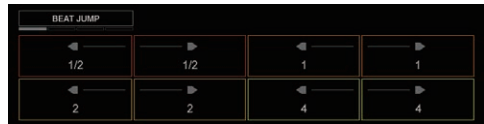

❖ PAD FX1 MODE / PAD FX2 MODE

Toont de naam van het effect dat is toegewezen aan elke PAD en de waarde van Niveau/Diepte, Parameter, Hold-status en ReleaseFX-instelling van de betreffende PAD.

Je kunt omschakelen naar de PAD FX-instelstatus door de knop [EDIT] aan te tippen. Als je een PAD aantipt in de PAD FX-instelstatus, kun je effecttype, parameter en niveau/diepte van de betreffende PAD wijzigen.

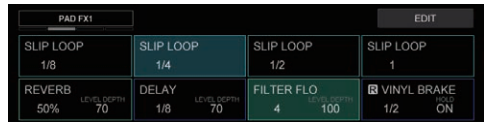

❖ SLICER MODE / SLICER LOOP MODE

Toont de lengte van het slicer-bereik (SLICE LENGTH) en de weergave van de slicer-lus (SLICE ROLL).

Je kunt de weergavepositie van SLICER wijzigen door de knop [<] of [>] aan te tippen.



❖ SAMPLER MODE / VELOCITY SAMPLER MODE

Toont de instelstatus, naam, weergavestatus, SYNC-status en weergavemodus van de SAMPLER die aan elke PAD is toegewezen. Bovendien worden BANK-nummer, BPM-waarde, QUANTIZE-instelstatus en SYNC-instelstatus van de getoonde SAMPLER weergegeven.

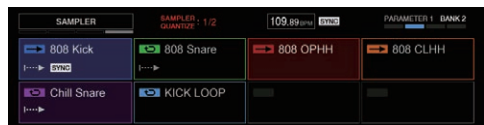

❖ SEQUENCE CALL MODE

Toont naam, weergavestatus, BANK-nummer en maatpositie van het patroon dat is toegewezen aan elke PAD.

Bovendien worden QUANTIZE-instelstatus, SYNC-instelstatus en MASTER-instelstatus van de getoonde sequentie weergegeven.

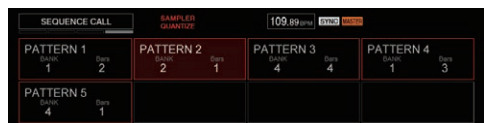

❖ ACTIVE SENSOR MODE

Toont de namen en parameterwaarden van de effecten die zijn toegewezen aan elke PAD.

Bovendien worden bewerken en wissen van het opgegeven bereik en de aan/uit-status van ACTIVE SENSOR weergegeven.

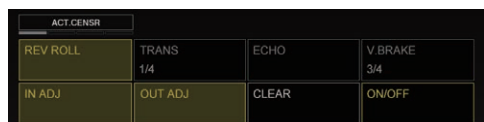

TRACK-vak

Toont informatie over het muziekstuk dat is geladen in het DECK dat je nu bedient.

❖ TRACK-informatieweergave

In het TRACK-veld worden informatie en instelgegevens getoond van het muziekstuk dat in het bediende deck wordt afgespeeld.

Als je het golfvormgedeelte aanraakt, wordt vanaf die positie afgespeeld.

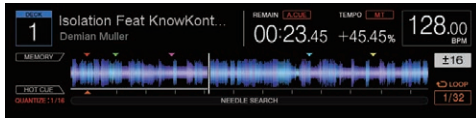

TRACK INFO

Als je op de knop [TRACK INFO] drukt, wordt het scherm TRACK INFO geopend. Het scherm TRACK INFO toont gedetailleerde informatie over het muziekstuk dat in het deck geladen is.

Weergave van 1 deck

Toont informatie over het deck dat je nu bedient.

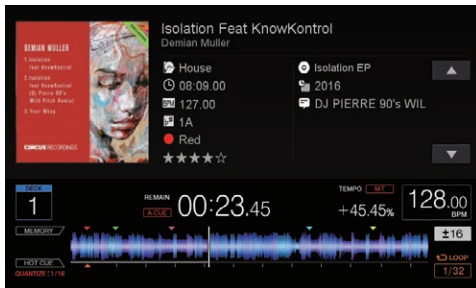

Weergave van 2 decks

Toont informatie over het deck dat je nu bedient en informatie over het deck dat je niet bedient.



MEMORY CUE INFO

Als je de knop [TRACK INFO] indrukt en vasthoudt, wordt MEMORY CUE INFO geopend. MEMORY CUE INFO toont informatie over de geheugencue van het muziekstuk dat in het deck geladen is.

MEMORY CUE INFO-weergave

Toont informatie over de geheugencue van het muziekstuk dat is geladen in het deck dat je nu bedient.

MEMORY CUE INFO wordt weergegeven in plaats van het PAD-vak in het PAD INFO-scherm.

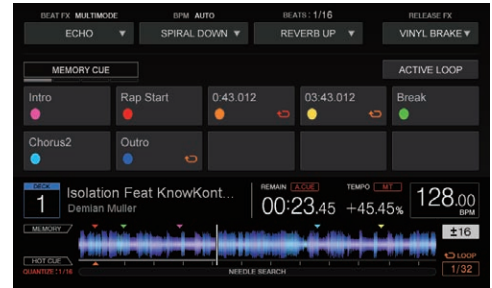

COMBO FX

Als je op de knop [COMBO FX] drukt, wordt het scherm COMBO FX weergegeven. In het scherm COMBO FX kun je twee typen effecten tegelijkertijd bedienen.

COMBO FX-scherm

BEAT FX wordt toegewezen aan de X-as en SOUND COLOR FX wordt toegewezen aan de Y-as van de X- en Y-coördinaten, en je kunt ze tegelijkertijd bedienen door met je vinger over het aanraakscherm te schuiven. Als je twee keer op [COMBO FX] drukt, schakelt het scherm over naar het effectinstelscherm. In het effectinstelscherm kun je het type effect wijzigen en de instelling of het effect wel of niet verder gaat wanneer je je vinger van het scherm COMBO FX haalt.

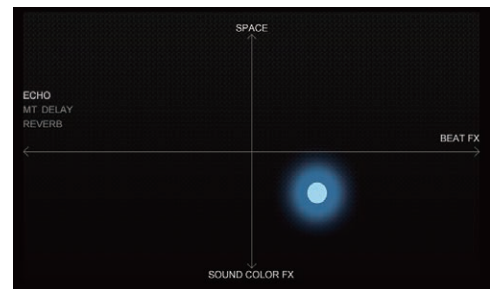

SAMPLER REPEAT

Als je op de knop **[SAMPLER REPEAT]** drukt, wordt het scherm SAMPLER REPEAT weergegeven. In het scherm SAMPLER REPEAT kan de geluidsbron van SAMPLER herhaaldelijk worden afgespeeld volgens de beat en het effect kan tegelijkertijd bediend worden.

SAMPLER REPEAT-scherm

BEAT wordt toegewezen aan de X-as en SOUND COLOR FX wordt toegewezen aan de Y-as van de X- en Y-coördinaten, en je kunt ze tegelijkertijd bedienen door met je vinger over het aanraakscherm te schuiven. Als je twee keer op **[SAMPLER REPEAT]** drukt, schakelt het scherm over naar het effectinstelscherm. In het effectinstelscherm kunt je het type effect wijzigen en de instelling of het effect wel of niet verder gaat wanneer je je vinger van het scherm SAMPLER REPEAT haalt.

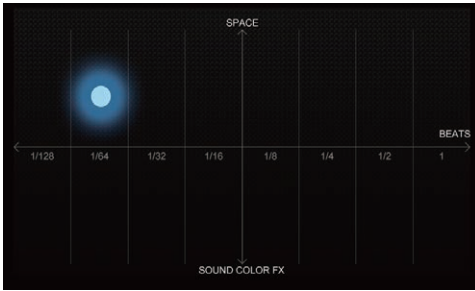

Aanraakscherm (mengpaneel)

GOLFWORM

Als je op de knop **[VIEW (WAVEFORM / MASTER VIDEO)]** drukt, wordt het scherm WAVEFORM weergegeven.

Het scherm WAVEFORM toont de gedetailleerde golfvorm, de instelling van SYNC/MASTER en informatie over de On Air-status van het muziekstuk dat in elk deck geladen is.

Als je op de knop **[2DECK/4DECK]** drukt, kun je overschakelen tussen weergave van de gedetailleerde golfvormen voor twee decks en vier decks.

Als je de knop **[2DECK/4DECK]** indrukt en vasthoudt, kun je overschakelen tussen verticale en horizontale weergave van de gedetailleerde golfvormen.

Bovendien kun je een muziekstuk naar een ander deck kopiëren door de gedetailleerde golfvorm ervan aan te tippen en naar het vak voor de gedetailleerde golfvorm van een ander deck te slepen en daar los te laten.

❖ WAVEFORM-scherm (VERTICAL)

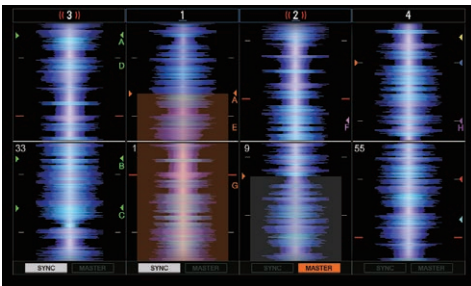

❖ WAVEFORM-scherm (HORIZONTAL)

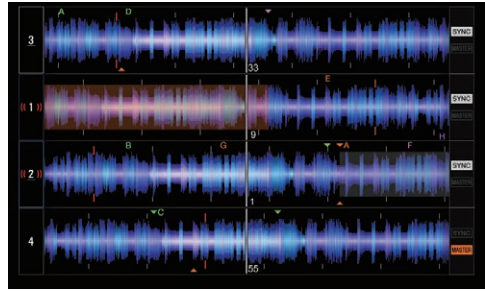

BROWSE

In het scherm BROWSE worden de resultaten getoond van bediening met het bladergedeelte.

Het scherm BROWSE kan worden aan- en uitgezet met rekordbox. Selecteer **[Voorkeuren] > [Controller] > [Others]** in rekordbox (PERFORMANCE-stand), en wijzig de instelling.

Scherm BROWSE

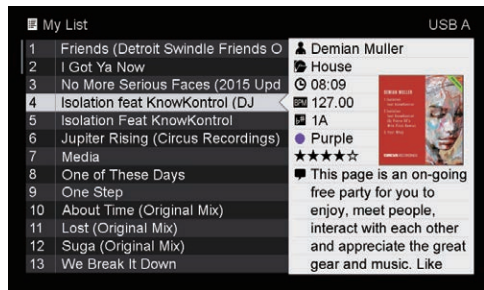

Basisbediening

Verbinding maken tussen dit toestel en een computer

1 Sluit een hoofdtelefoon aan op één van de [PHONES]-aansluitingen.

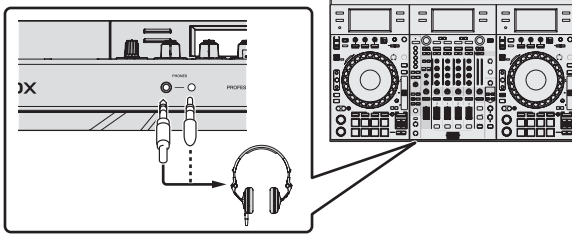

2 Sluit apparaten zoals luidsprekers met voeding of een versterker en componenten aan op de uitgangsaansluitingen [MASTER 1] of [MASTER 2].

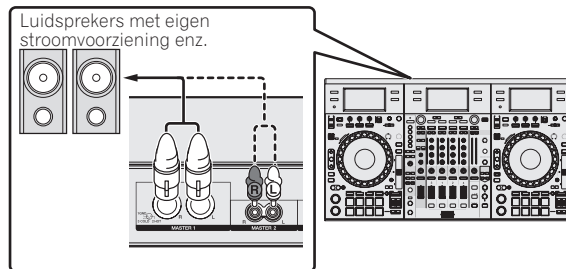

- Om het geluid te kunnen produceren via de [BOOTH]-uitgangsaansluitingen, sluit u apparaten zoals luidsprekers aan op de [BOOTH]-uitgangsaansluitingen.
- Zie *Aansluitingen* (blz.7) voor de verbindingen met de in-/uitgangsaansluitingen.

3 Sluit dit apparaat aan op uw computer via een USB-kabel.

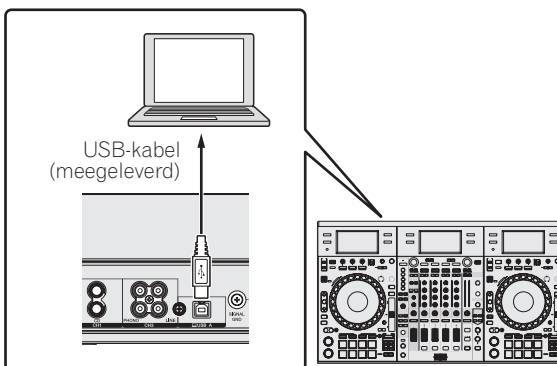

Dit product voldoet aan de regelgeving betreffende elektromagnetische ruis en interferentie wanneer het is verbonden met andere apparatuur via afgeschermd kabels en aansluitingen. Gebruik uitsluitend de meegeleverde verbindingkabels.

D44-8-2_A1_NI

5 Sluit het netsnoer aan.

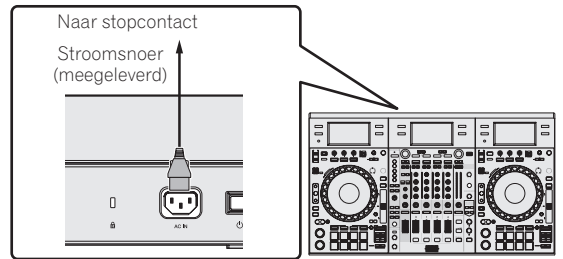

6 Druk op de [ON]-schakelaar op het achterpaneel van dit toestel om het toestel in te schakelen.

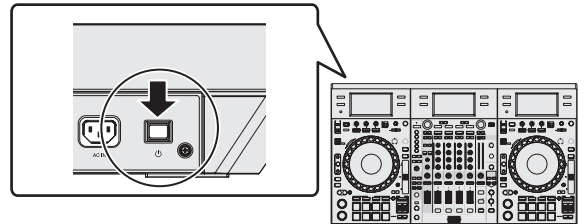

Schakel dit apparaat in.

- Voor Windows gebruikers
De melding [Apparaatstuurprogramma installeren] kan verschijnen wanneer dit toestel voor het eerst op de computer wordt aangesloten of wanneer het wordt aangesloten op een andere USB-poort van de computer. Wacht eventjes tot de mededeling [De apparaten zijn gereed voor gebruik] verschijnt.

7 Zet de apparatuur die is verbonden met de uitgangsaansluitingen (luidsprekers met eigen stroomvoorziening, eindversterker, componenten enz.) aan.

- Wanneer er een microfoon, DJ-speler of andere externe apparatuur is verbonden met de ingangsaansluitingen, zal die apparatuur ook aan gaan.

4 Zet de computer aan.

Opstarten van het systeem

Starten van de rekordbox

Wanneer je het systeem voor het eerst start, dien je de account voor KUVO te registreren en rekordbox dj, rekordbox dvs en rekordbox video te activeren. Details over deze procedures vind je op de productwebsite van rekordbox hieronder en in de bedieningshandleiding van rekordbox, rekordbox dvs of rekordbox dj onder [Support].
<http://rekordbox.com/>

Voor Windows 10/8.1

Klik in [Apps-weergave] op het pictogram [rekordbox].

Voor Windows 7

Klik op het Windows [Starten]-menu op het [rekordbox]-pictogram onder [Alle programma's] > [Pioneer] > [rekordbox X.X.X].

Voor Mac OS X

Open de map [Applicatie] in Finder en dubbelklik op het [rekordbox] icoon.

Mogelijk kan er geen verbinding worden gemaakt met rekordbox video afhankelijk van de gebruikte beveiligingssoftware op de computer en de instellingen van het besturingssysteem.

In een dergelijk geval zult u uw instellingen voor eventuele programma's en communicatiepoorten die worden geblokkeerd dienen te wissen.

Activeer rekordbox dj.

Wanneer je de software rekordbox voor het eerst start, dien je de account voor KUVO te registreren de account voor rekordbox dj te activeren.

1 Bereid de licentiecode voor.

De rekordbox dj-licentiecode die bij dit toestel is geleverd, is nodig voor het activeren van rekordbox dj.

- De gebruikers van dit product hoeven de rekordbox dj-licentiecode niet apart te kopen.

2 Activeer rekordbox dj.

Raadpleeg de bedieningshandleiding van rekordbox voor informatie over de activeringswijze van rekordbox dj.

rekordbox dj-scherm op de computer na de activering

- Als dit scherm niet verschijnt, selecteert u [PERFORMANCE] in het menu bovenaan het scherm.

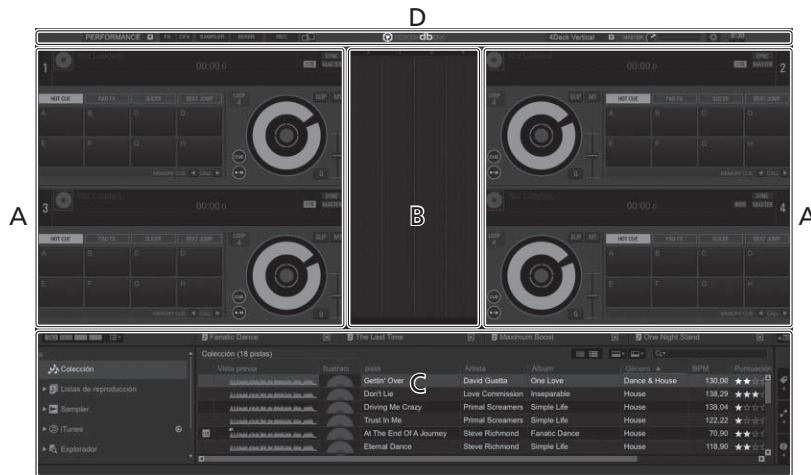

A Gedeelte muziekstukdeck

De informatie voor het muziekstuk (de naam van het geladen muziekstuk, naam van de artiest, BPM, enz.), de algemene golfvorm en andere informatie worden hier getoond.

B Gedeelte vergrote golfvorm

De golfvorm voor het geladen muziekstuk wordt hier getoond.

C Blader-gedeelte

Geeft de lijst met muziekstukken, boomweergave en afspeellijstpalet weer.

D Algemeen-gedeelte

Geeft de weergavestatus weer van het effectpanel en samplerpanel en het niveau van het mastergeluid, enz.

Opmerking

rekordbox dvs en rekordbox video moeten ook afzonderlijk geactiveerd worden. Zie voor details de bedieningshandleidingen van beide.

Muziekbestanden toevoegen aan een [Verzameling]

[Verzameling] is een scherm voor het weergeven van een lijst van de muziekbestanden die beheerd worden door rekordbox.

Door de muziekbestanden op de computer te registreren als de muziekcollectie van rekordbox en ze te analyseren, kunnen de muziekstukken gebruikt worden met rekordbox.



a Structuurweergave

b Muziekstukkenlijst

1 Klik op [Verzameling] in de boomweergave.

Er wordt een lijst getoond van de muziekstukken die geregistreerd zijn in [Verzameling].

2 Open bestandsbeheer of Windows explorer en sleep de muziekbestanden of mappen met muziekbestanden dan naar de lijst met muziekstukken.

De muziekbestanden worden toegevoegd aan de [Verzameling] en de tag-informatie van de muziekbestanden wordt gelezen en vervolgens weergegeven.

Deze handleiding bestaat hoofdzakelijk uit beschrijvingen van de functies met betrekking tot de hardware van dit toestel. Zie de softwarehandleiding van rekordbox voor gedetailleerde instructies over het bedienen van rekordbox dj.

Muziekstukken laden en afspelen

Hieronder zie je als voorbeeld een beschrijving van de procedure voor het laden van muziekstukken in deck 1.

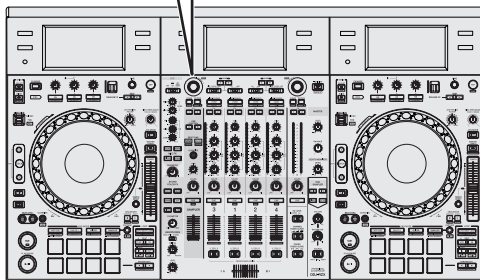
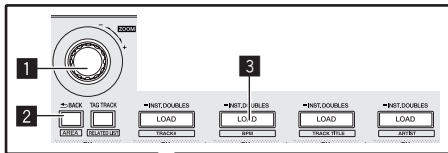

1 Draaiknop

2 BACK-toets

3 LOAD-toets

1 Selecteer de [Verzameling] of een afspeellijst of ander item en druk vervolgens op de draaiknop van het toestel om naar de lijst met muziekstukken te gaan.

2 Draai aan de draaiknop om het muziekstuk te selecteren.

3 Druk op de [LOAD]-toets om het geselecteerde muziekstuk in het deck te laden.

Afspelen van muziekstukken en produceren van het geluid

Hieronder volgt een beschrijving van de procedure voor het produceren van het geluid via kanaal 1 als voorbeeld.

- Stel het volume van de apparaten (versterker, luidsprekers met voeding, enz.) die zijn aangesloten op de uitgangsaansluitingen [MASTER 1] en [MASTER 2] af op een geschikt niveau. Merk op dat het geluid zeer luid wordt wanneer het volume hoog is ingesteld.

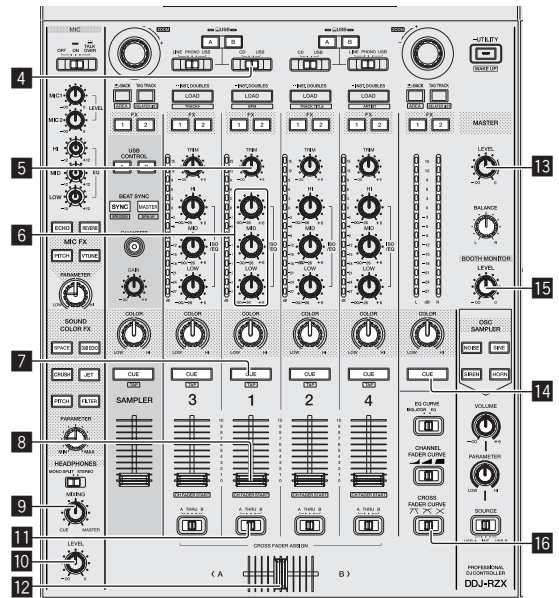

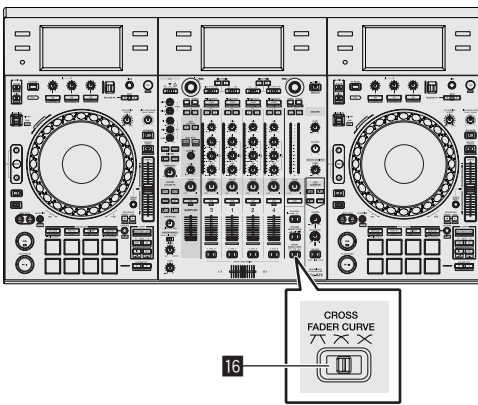

- 4 CD, USB-keuzeschakelaar
- 5 TRIM-instelling
- 6 ISO/EQ (HI, MID, LOW)-instellingen
- 7 Hoofdtelefoon CUE knop
- 8 Kanaal-fader
- 9 HEADPHONES MIXING instelling
- 10 HEADPHONES LEVEL instelling
- 11 Crossfader-keuzeschakelaar
- 12 Crossfader-regelaar
- 13 MASTER LEVEL instelling
- 14 MASTER CUE-toets
- 15 BOOTH MONITOR-instelling
- 16 CROSS FADER CURVE-instelling

1 Stel de instellingen enz. in zoals u hieronder kunt zien.

Namen van instellingen enz.	Stand
MASTER LEVEL instelling	Helemaal tegen de klok in gedraaid
CD, USB-keuzeschakelaar	[USB]-positie
TRIM-instelling	Helemaal tegen de klok in gedraaid
ISO/EQ (HI, MID, LOW)-instellingen	Midden
Kanaal-fader	Naar voren verplaatst
Crossfader-keuzeschakelaar	[THRU]-positie

2 Druk op de knop [PLAY/PAUSE ►/II] om het muziekstuk af te spelen.

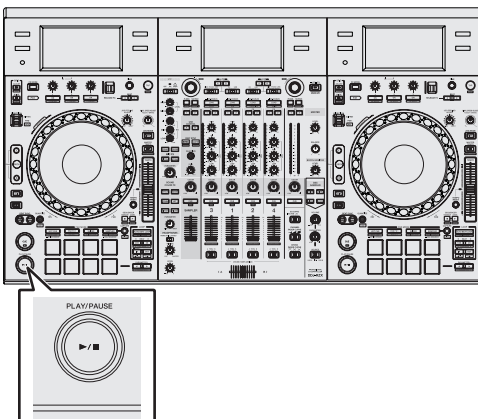

3 Draai aan de [TRIM] knop.

Verstel de [TRIM]-instelling zo dat de oranje indicator van de kanaal-niveau-aanduiding alleen bij het piekniveau oplicht.

4 Beweeg de kanaalfader van u af.

5 Draai aan de [MASTER LEVEL]-instelling om het audioniveau van de luidsprekers in te stellen.

Zet het geluidsniveau van de uitgangsaansluitingen [MASTER 1] en [MASTER 2] op een gepast niveau.

Meeluisteren via een hoofdtelefoon

Stel de instellingen enz. in zoals u hieronder kunt zien.

Namen van instellingen enz.	Stand
HEADPHONES MIXING instelling	Midden
HEADPHONES LEVEL instelling	Helemaal tegen de klok in gedraaid

1 Druk op de hoofdtelefoon [CUE]-toets voor kanaal 1.

2 Draai aan de [HEADPHONES LEVEL] instelling.

Stel het geluidsniveau dat geproduceerd wordt via de hoofdtelefoon in op een geschikt niveau.

Opmerking

Dit toestel en rekordbox dj bevatten talrijke functies waarmee DJ's nog persoonlijkere opvoeringen kunnen verzorgen. Zie de bedieningshandleiding van rekordbox voor details over elk van de functies.

- De bedieningshandleiding van rekordbox kan worden gedownload van de productwebsite van rekordbox. Raadpleeg *De bedieningshandleiding van rekordbox raadplegen* (p. 5) voor details.

Afsluiten van het systeem

1 Sluit rekordbox af.

2 Druk op de [⏻]-schakelaar op het achterpaneel van dit toestel om het toestel uit (standby) te zetten.

3 Koppel de USB-kabel los van uw computer.

Geavanceerde bediening

De performance-pads gebruiken

Gebruik de performance-pads met de functies hot cue, beat verspringen, pad FX, slicer, sampler en aanslaggevoeligheid sampler.

De functie van de performance-pads kan met de toetsen hieronder worden veranderd.

Gebruiken van hot-cues

Met deze functie wordt het afspelen direct gestart vanaf de positie waarvoor een hot-cue of hot-lus is ingesteld.

- Er kunnen per muziekstuk maximaal acht hot-cue- en hot-lus-punten worden ingesteld en opgeslagen.

1 Druk op de [HOT CUE]-standtoets.

Er wordt overgeschakeld naar de hot-cuestand.

2 Je kunt in de afspelen- of de pauze-stand het hot-cuepunt instellen door op een performance-pad te drukken.

De hot-cuepunten worden toegewezen aan de verschillende performance-pads zoals hieronder wordt getoond.

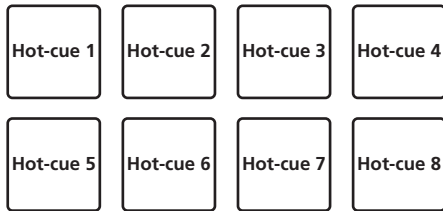

Er kan tijdens het afspelen van een lus een hot-lus aan een performance-pad worden toegewezen door op de pad te drukken.

3 Druk op de performance-pad waarvoor het hot cuepunt of hot lus-punt is ingesteld.

Het afspelen wordt gestart vanaf het hot cue-punt of hot lus-punt.

- Ingestelde hot-cuepunten kun je wissen door op een performance-pad en tegelijkertijd op de [SHIFT]-toets te drukken.

Beatsprong gebruiken

De afspelpositie kan worden verplaatst zonder het ritme van het muziekstuk dat wordt afgespeeld te onderbreken.

1 Druk op de [HOT CUE]-standtoets terwijl de [SHIFT]-toets ingedrukt wordt gehouden.

De beat verspringen-stand wordt geactiveerd.

2 Druk op de [PARAMETER◀]- of de [PARAMETER▶]-toets.

Het verspringen (het aantal beats of maten) van de afspelpositie die aan de performance-pad is toegewezen, verandert telkens als er een toets wordt ingedrukt.

De volgende negen instellingen zijn mogelijk.

page1	FINE/1/8 beat/1/4 beat/1/2 beat
page2	1/8 beat/1/4 beat/1/2 beat/1 beat
page3	1/4 beat/1/2 beat/1 beat/2 beats
page4	1/2 beat/1 beat/2 beats/4 beats
page5	1 beat/2 beats/4 beats/8 beats
page6	2 beats/4 beats/8 beats/16 beats
page7	4 beats/8 beats/16 beats/8 maten
page8	8 beats/16 beats/8 maten/16 maten
page9	16 beats/8 maten/16 maten/32 maten

Als bijvoorbeeld "1 beat vanaf 1/8 beat" is ingesteld, is de instelling van de pads als volgt.



- Als de toets wordt ingedrukt terwijl je [SHIFT] indrukt, kun je alleen [page1], [page5] en [page9] selecteren.

3 Druk op pad 1, pad 3, pad 5 of pad 7.

De afspelpositie wordt achterwaarts verplaatst, op basis van het aantal beats of maten dat is toegewezen aan de pad die wordt ingedrukt.

4 Druk op pad 2, pad 4, pad 6 of pad 8.

De afspelpositie wordt voorwaarts verplaatst, op basis van het aantal beats of maten dat is toegewezen aan de pad die wordt ingedrukt.

De pad FX gebruiken

Je kunt veel effecten toepassen door alleen maar de performance-pads in te drukken of los te laten.

1 Druk op de [PAD FX1] toets.

Pad FX stand 1 wordt geactiveerd.

Effecten worden standaard als hieronder aan de performance-pads toegewezen.

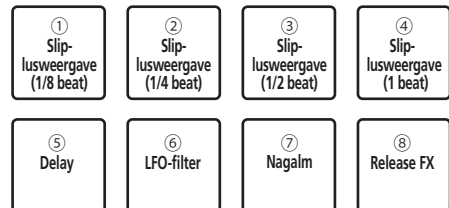

- Als de [PAD FX1]-standtoets tegelijkertijd met de [SHIFT]-toets wordt ingedrukt, wordt overgeschakeld naar pad FX stand 2.

Effecten worden standaard als hieronder aan de performance-pads toegewezen.

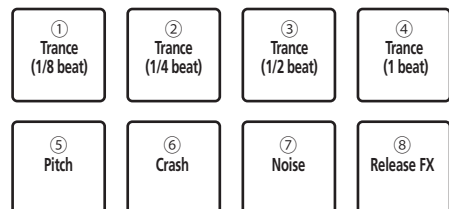

- De effecten die aan de performance-pads zijn toegewezen kunnen worden aangepast. Raak de knop [EDIT] aan op een scherm van dit toestel om over te schakelen naar de PAD FX-instelstatus. Als je een pad aantipt in de PAD FX-instelstatus, kun je type, parameter en niveau/diepte van het effect van dat pad wijzigen.
- Het type release FX dat aan pad 8 is toegewezen, kan niet worden gewijzigd met de [RELEASE FX] draaiknop op het toestel. Als je het type release FX voor pad 8 wilt wijzigen, moet je dat doen in rekordbox dj. Zie de handleiding van de rekordbox software voor meer informatie.

2 Houd één van de performance-pads ingedrukt.

Het effect wordt geactiveerd op basis van de instelling Effect en aantal beats die is toegewezen aan de pad die wordt ingedrukt.

3 Druk op de [PARAMETER ◀] toets of [PARAMETER ▶] toets terwijl je de performance-pad ingedrukt houdt.

De instelling Aantal beats voor het effect wordt tijdelijk verhoogd of verlaagd.

- Bij sommige effecten is het niet mogelijk de instelling te wijzigen door op de toets te drukken.

4 Haal je vinger van de performance-pad.

Het effect wordt uitgeschakeld.

❖ De release FX van de pad FX gebruiken

1 Houd een van de performance-pads 1 t/m 7 ingedrukt.

Het effect wordt geactiveerd op basis van de instelling Effect en aantal beats die is toegewezen aan de pad die wordt ingedrukt.

2 Druk op performance-pad 8.

Het actieve pad FX-effect wordt uitgeschakeld en het release FX-effect wordt toegevoegd.

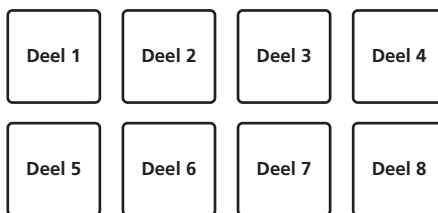

3 Druk op de [PARAMETER ◀]- of de [PARAMETER ▶]-toets.

De lengte van de lus-weergave instellen. De ingestelde lengte voor de lus-weergave wijzigt telkens als je de toets indrukt.

De lengte van de lus-weergave kan, terwijl je een pad ingedrukt houdt, worden gewijzigd het de instelling Lengte lus-weergave. Als de lengte van de lus-weergave bijvoorbeeld op 1 is ingesteld, wordt de volledige sectie die aan de pad is toegewezen in een lus afgespeeld. Als de lengte van de lus-weergave is ingesteld op 1/2, wordt alleen de eerste helft van de sectie die aan de pad is toegewezen in een lus afgespeeld.

4 Houd één van de performance-pads ingedrukt.

Wanneer je op de pad drukt en de pad ingedrukt houdt, wordt het geluid afgespeeld in een lus.

Wanneer je de pad loslaat, keert het muziekstuk terug naar de positie die op de achtergrond wordt afgespeeld.

❖ Informatie over de slicer-stand en de lusstand van de slicer

Slicer-stand

Wanneer de afspelpositie het einde nadert van het bereik dat in acht gelijke delen is gedeeld, schakelt het bereik dat op de display wordt getoond over naar de volgende acht delen, die delen worden toegewezen aan de verschillende pads en de eerder toegewezen delen worden vervangen.

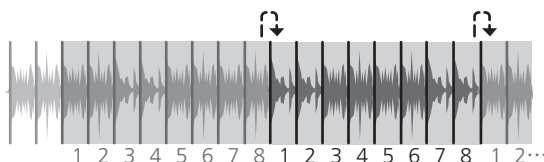

Lusstand van de slicer

Wanneer de afspelpositie het einde nadert van het bereik dat in acht gelijke delen is gedeeld, keert de afspelpositie terug naar het begin van het bereik dat in acht gelijke delen is gedeeld.

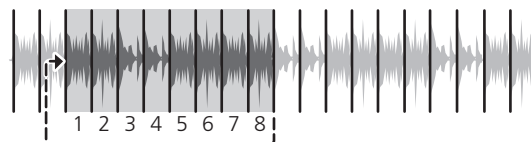

De Slicer-functie gebruiken

Het opgegeven bereik wordt in acht gelijke delen verdeeld en deze acht delen worden aan de verschillende performance-pads toegewezen. Wanneer je op één van de performance-pads drukt, wordt het geluid van het deel dat aan die pad is toegewezen in een lus afgespeeld.

Tijdens het in een lus afspelen van het geluid van de pad, gaat het normale afspelen met het oorspronkelijke ritme op de achtergrond door. Wanneer je de pad loslaat en het afspelen van de lus eindigt, wordt het afspelen hervat vanaf de positie die op dat punt is bereikt.

- De Slicer-functie kan niet worden gebruikt bij muziekstukken waarvoor geen beatpatroon is ingesteld. Zie voor nadere bijzonderheden over het instellen van beatpatronen de softwarehandleiding van rekordbox.
- Je kunt beatpatronen ook instellen met de [GRID ADJUST]- en de [GRID SLIDE]-toets van deze unit. (pag.13)

1 Druk op de [SLICER]-standtoets.

Er wordt overgeschakeld naar de slicer-stand.

- Als je de [SHIFT]-toets ingedrukt houdt en vervolgens de [SLICER]-standtoets indrukt, wordt de stand overgeschakeld naar de lusstand van de slicer.
- Zie *Informatie over de slicer-stand en de lusstand van de slicer* op bladzijde 25 voor verdere informatie.

2 Druk op de [PARAMETER ◀]- of de [PARAMETER ▶]-toets terwijl je de [SHIFT]-toets ingedrukt houdt.

Stel de grootte van de slices in. De grootte van de slices verandert telkens wanneer je een toets indrukt terwijl je de [SHIFT] toets ingedrukt houdt.

De slices die het resultaat zijn van het in acht delen opsplitsen met de slicer-functie worden aan de performance-pads toegewezen.

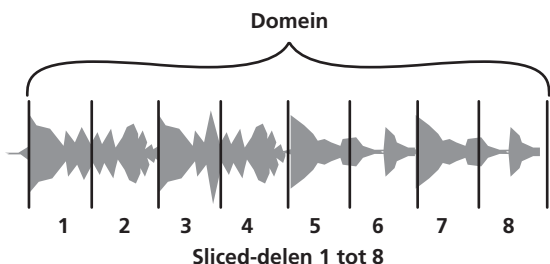

Gebruik van de samplerfunctie

Deze procedure kan worden gebruikt om muziekstukken die in de samplerposities geladen zijn af te spelen met de performance-pads.

❖ Laad het muziekstuk in een samplerpositie.

1 Druk op de [SAMPLER]-standtoets.

Er wordt overgeschakeld naar de sampler-stand.

2 Druk op de draaiknop of [BACK] toets om de cursor naar de lijst met muziekstukken te verplaatsen.

3 Draai aan de draaiknop.

Selecteer het muziekstuk dat je in de samplepositie wilt laden.

4 Druk terwijl u de [SHIFT] toets ingedrukt houdt op de performance-pad.

Het geselecteerde muziekstuk wordt in de samplepositie geladen.

- Het overschrijven van een bestaande samplepositie is niet altijd mogelijk, afhankelijk van de voorkeuren bij rekordbox.

❖ Een lus in een samplerpositie laden.

1 Druk op de [AUTO BEAT LOOP] toets of de [LOOP IN] toets en vervolgens op de [LOOP OUT] toets.

De lus-weergave begint.

2 Druk terwijl je de [CAPTURE] toets ingedrukt houdt op de performance-pad.

Er wordt tijdelijk overgeschakeld van de pad-stand naar de sampler-stand, en de lus wordt in de samplepositie geladen.

- Het overschrijven van een bestaande samplepositie is niet altijd mogelijk, afhankelijk van de voorkeuren bij rekordbox.

❖ Een slicer-doelgebied in sampleposities laden

1 Druk op de [SLICER]-standtoets terwijl de [SHIFT]-toets ingedrukt wordt gehouden.

De slicer-lusstand wordt geactiveerd.

- Of druk op de [SLICER] toets om de slicer-stand te activeren.

2 Druk op de [CAPTURE] toets terwijl je de [SHIFT] toets ingedrukt houdt.

Elke slice wordt in een afzonderlijke samplepositie geladen.

- Bij de standaard rekordbox-instellingen wordt het slicer-doelgebied in samplebank 4 geladen.
Zelfs als er slechts één samplepositie in samplebank 4 is geladen, is verder laden niet mogelijk.

❖ De performance-pads gebruiken om de sampler af te spelen

1 Druk op de [SAMPLER]-standtoets.

Er wordt overgeschakeld naar de sampler-stand.

2 Druk op de [PARAMETER◀]- of de [PARAMETER▶]-toets.

Er wordt naar een andere samplebank overgeschakeld. De sampler heeft vier banken en elke bank heeft zestien sampleposities.

3 Draai de [SAMPLER VOLUME] toets met de klok mee.

4 Druk op een performance-pad.

Het geluid voor de positie die is toegevoegd aan de ingedrukte pad wordt afgespeeld.

- Als de pad-stand van deck 1 of deck 3 in de sampler-stand staat (de posities tussen haakjes gelden als de pad-stand van deck 2 of deck 4 in de sampler-stand staat)

Positie 1 (positie 9)	Positie 2 (positie 10)	Positie 3 (positie 11)	Positie 4 (positie 12)
Positie 5 (positie 13)	Positie 6 (positie 14)	Positie 7 (positie 15)	Positie 8 (positie 16)

5 Druk tijdens het afspelen op een performance-pad.

Het afspelen wordt vanaf het begin hervat.

6 Druk tijdens het afspelen, terwijl je de [SHIFT] toets ingedrukt houdt, op een performance-pad.

Het geluid van de samplepositie die momenteel wordt afgespeeld, wordt gestopt.

De snelheidssampler gebruiken

In de samplestand Aanslaggevoeligheid is het volume van de sample afhankelijk van de kracht waarmee je op een performance-pad drukt. Het volume is hard wanneer je hard op een pad drukt en zacht wanneer je zacht op een pad drukt.

❖ Overschakelen naar de samplestand Aanslaggevoeligheid

Als de [SAMPLER] toets wordt ingedrukt terwijl de [SHIFT] toets ook wordt ingedrukt, wordt geschakeld naar de samplestand Aanslaggevoeligheid.

Als de [SAMPLER] toets wordt ingedrukt, wordt geschakeld naar de normale samplestand.

De sequencer gebruiken

Samples kunnen worden opgenomen en afgespeeld.

De sequencer-functie kan voor uiteenlopende doelen worden gebruikt: bijvoorbeeld voor het toevoegen van een ritmelus of zanglus aan het muziekstuk dat momenteel wordt afgespeeld, om wijzigingen aan te brengen in het arrangement door met je vingers te gaan drummen, en door geluiden toe te voegen met de overdub-functie of juist te verwijderen met de dempfunctie.

Hieronder wordt de basisbediening van de sequencer uitgelegd. Raadpleeg de softwarehandleiding van rekordbox voor voorbeelden met de sequencer-toepassing.

❖ Het gebruik van de sequencer voorbereiden

1 Het samplerpaneel op het scherm van rekordbox dj weergeven

- Zie de handleiding van de rekordbox software voor meer informatie.

2 Druk op de [SAMPLER]-standtoets.

Er wordt overgeschakeld naar de sampler-stand.

❖ Een sequentie opnemen

1 Druk op de [PARAMETER◀]- of de [PARAMETER▶]-toets.

Selecteer de samplebank die je wilt gaan gebruiken.

2 Klik op [1 Bar] op het sampler-paneel van rekordbox dj.

Selecteer de lengte voor de opname in het afrolmenu: 1, 2 of 4 maten.

3 Druk op de [SEQUENCER OVERDUB] toets.

De stand-by stand voor opname van de sequencer wordt geactiveerd.

4 Speel een ritme of melodielijn met de performance-pads.

De opname van de sequentie wordt gestart.

- Alleen een samplepositie met de stand PLAY die op [One Shot] is ingesteld, kan een sequentie opnemen.
- Als [QUANTIZE] op het sampler-paneel is ingeschakeld, wordt de kwantiseringsfunctie tijdens de opname met de performance-pads toegepast.

5 Druk op de [SEQUENCER OVERDUB] toets terwijl je de [SHIFT] toets ingedrukt houdt.

De opgenomen sequentie wordt opgeslagen.

❖ Een opgeslagen sequentie oproepen en afspelen

1 Druk op de [SEQUENCER START] toets terwijl je de [SHIFT] toets ingedrukt houdt.

Selecteer de sequentie die je wilt oproepen.

2 Druk op de [SEQUENCER START] toets.

De sequentie wordt afgespeeld.

- Als de [SEQUENCER START] toets nogmaals wordt ingedrukt, wordt de sequentie gestopt.

❖ De sequentie-dempstand gebruiken

In de sequentie-dempstand kun je het dempen voor elke samplepositie met een performance-pad regelen.

Zo kun je bijvoorbeeld een basdrum, snaredrum of ander drumgeluid dempen om wijzigingen in een ritme arrangement aan te brengen.

1 Een sequentie oproepen en afspelen.

Een opgeslagen sequentie oproepen en afspelen (p. 26)

2 Houd de [PARAMETER ◀] toets ingedrukt.

rekordbox dj blijft in de sequentie-dempstand als je de [PARAMETER ◀] toets ingedrukt houdt.

- Als je de [PARAMETER ◀] toets loslaat, wordt de sequentie-dempstand geannuleerd.

3 Druk op een performance-pad.

Het geluid van de samplepositie die is toegewezen aan de pad die wordt ingedrukt, wordt gedempt.

- Als je nogmaals op dezelfde pad drukt, wordt het dempen geannuleerd.

❖ De sequentie-wisstand gebruiken

Met de sequentie-wisstand kun je sequenties op samplepositiebasis wissen.

1 Een sequentie oproepen en afspelen.

Een opgeslagen sequentie oproepen en afspelen (p. 26)

2 Houd de [PARAMETER ▶] toets ingedrukt.

rekordbox dj blijft in de sequentie-wisstand als je de [PARAMETER ▶] toets ingedrukt houdt.

- Als je de [PARAMETER ▶] toets loslaat, wordt de sequentie-wisstand geannuleerd.

3 Druk op een performance-pad.

Alleen de sequentie van de samplepositie die is toegewezen aan de pad die wordt ingedrukt, wordt gedempt.

Een sequentie oproepen

Er kunnen maximaal acht opgeslagen sequenties worden opgeroepen en direct via een pad worden afgespeeld.

1 Druk twee keer achter elkaar op de knop [SAMPLER].

De stand wordt overgeschakeld naar de sequentie-oproepmodus.

2 Druk op een performance-pad.

De sequentie die bij de ingedrukte pad is opgeslagen, wordt afgespeeld. De acht sequenties zijn hetzelfde voor de linker en de rechter pad.

Voor details over het opslaan van sequenties, zie *Een sequentie opnemen* op bladzijde 26.

3 Druk tijdens het afspelen op een performance-pad.

Het afspelen gaat verder vanaf het begin van de sequentie.

4 Druk tijdens het afspelen, terwijl je de [SHIFT] toets ingedrukt houdt, op een performance-pad.

De afgespeelde sequentie wordt gestopt.

De actieve sensor gebruiken

Je kunt een effect toevoegen aan een bereik dat in een muziekstuk gespecificeerd is. Wanneer de afspelpositie het betreffende bereik bereikt, wordt het effect automatisch toegepast.

1 Druk twee keer achter elkaar op de knop [HOT CUE].

De actieve sensormodus wordt geactiveerd.

Er zijn vier typen effecten en bedieningsfuncties toegewezen aan elke performance-pad, zoals hieronder wordt getoond.



2 Druk op performance-pad 5.

De startpositie wordt ingesteld op de afspelpositie.

3 Druk op performance-pad 6.

De eindpositie wordt ingesteld op de afspelpositie, en het ingestelde bereik wordt gecontroleerd.

4 Druk op performance-pad 1 tot 4.

Het effect dat tijdens het afspelen op het ingestelde bereik moet worden toegepast, wordt geselecteerd. Als meerdere bereiken zijn ingesteld, wordt op alle bereiken hetzelfde effect toegepast.

5 Druk op performance-pad 8.

Het actieve sensoreffect wordt in- of uitgeschakeld.

6 Druk op performance-pad 7.

Het gespecificeerde bereik op de weergavepositie wordt gewist.

Cue-punten oproepen

Een cue-punt of lus-punt dat is opgeslagen in rekordbox dj kan worden opgeroepen.

1 Druk op de [HOT CUE]-standtoets.

2 Druk op de [PARAMETER ◀]- of de [PARAMETER ▶]-toets.

Als je een cue-punt wilt oproepen dat voor de huidige afspelpositie staat, druk je op de [PARAMETER ◀] toets.

Als je een cue-punt wilt oproepen dat achter de huidige afspelpositie staat, druk je op de [PARAMETER ▶] toets.

Het muziekstuk springt naar het opgeroepen punt en pauzeert daar ("cuet").

Gebruiken van de slip-weergave

Wanneer de slipweergave is ingeschakeld, gaat de normale weergave met het oorspronkelijke ritme op de achtergrond door tijdens scratchweergave, lusweergave en hot-cueweergave. Wanneer scratch-, lus- of hot-cueweergave wordt geannuleerd, wordt de normale weergave hervat vanaf het punt dat is bereikt op het moment dat de handeling werd geannuleerd.

Er kunnen allerlei resultaten worden bereikt zonder het ritme te verstoren.

- De [SLIP]-toets licht op wanneer de slipweergave wordt ingeschakeld en knippert wanneer het geluid op de achtergrond wordt afgespeeld.

Slip-scratchen

1 Druk op de [JOG MODE]-toets.

Het toestel schakelt over naar de VINYL-stand.

2 Gebruik tijdens het afspelen de bovenkant van de jog-draaiknop om te scratchen.

Tijdens het scratchen gaat op de achtergrond de normale weergave door.

3 Haal uw hand van de bovenkant van de instelknop.

Het afspelen begint vanaf het punt dat op de achtergrond is bereikt.

- Om de slip-weergave uit te schakelen, drukt u nogmaals op de [SLIP]-toets.

Slip-hotcue

1 Druk op de [HOT CUE]-standtoets.

Stel de hot-cuestand in.

2 Stel de hot-cue in.

Stel de hot-cue in door op een performance-pad te drukken.

3 Druk op de [SLIP]-toets.

De weergavefunctie schakelt naar de slip-weergave.

4 Houd tijdens het afspelen een performance-pad ingedrukt.

Het afspelen wordt gestart vanaf de positie waarop de hot-cue is ingesteld. Het afspelen wordt voortgezet zolang je de performance-pad ingedrukt houdt.

Terwijl de hot-cue wordt afgespeeld, gaat de normale weergave op de achtergrond door.

5 Haal je vinger van de performance-pad.

Het afspelen begint vanaf het punt dat op de achtergrond is bereikt.

- Om de slip-weergave uit te schakelen, drukt u nogmaals op de [SLIP]-toets.

Slip-remmen

1 De [VINYL SPEED ADJUST TOUCH/BRAKE] knop instellen.

Met de instelling [VINYL SPEED ADJUST TOUCH/BRAKE] pas je de snelheid aan waarmee het muziekstuk stopt vanuit de afspelerstand.

2 Druk op de [SLIP]-toets.

De weergavefunctie schakelt naar de slip-weergave.

3 Druk tijdens weergave op de [PLAY/PAUSE ►/II] knop.

Het afspelen stopt langzaam terwijl u de toets ingedrukt houdt. Het normale afspelen gaat door op de achtergrond terwijl het afspelen langzaam gestopt wordt.

4 Druk nog eens op de [PLAY/PAUSE ►/II]-toets.

Het afspelen begint vanaf het punt dat op de achtergrond is bereikt.

- Om de slip-weergave uit te schakelen, drukt u nogmaals op de [SLIP]-toets.

Slip auto beat-lus

1 Druk op de [SLIP]-toets.

De weergavefunctie schakelt naar de slip-weergave.

2 Druk op de [LOOP 1/2X]- of de [LOOP 2X]-toets.

Selecteer de automatische lus-beat.

3 Druk op de [AUTO BEAT LOOP] toets.

Er wordt een lus ingesteld met het opgegeven aantal beats en de lus-weergave zal beginnen.

Tijdens de lus-weergave gaat op de achtergrond de normale weergave door.

4 Druk nogmaals op de [AUTO BEAT LOOP] toets.

De lus-weergave wordt geannuleerd en het afspelen begint vanaf het punt dat op de achtergrond is bereikt.

- Om de slip-weergave uit te schakelen, drukt u nogmaals op de [SLIP]-toets.

Handmatige slip-lusweergave

❖ Een lus creëren en slipweergave daarvan

1 Druk op de [SLIP]-toets.

De weergavefunctie schakelt naar de slip-weergave.

2 Druk op de [LOOP IN]-toets en vervolgens op de [LOOP OUT]-toets.

De lus-weergave begint.

Tijdens de lus-weergave gaat op de achtergrond de normale weergave door.

3 Druk op de [LOOP OUT]-toets terwijl u de [SHIFT]-toets ingedrukt houdt.

De lus-weergave wordt geannuleerd en het afspelen begint vanaf het punt dat op de achtergrond is bereikt.

- Om de slip-weergave uit te schakelen, drukt u nogmaals op de [SLIP]-toets.

De Dual Deck-stand gebruiken

De Dual Deck-stand is een functie voor het bedienen van de beide decks tegelijkertijd, wanneer je twee verschillende muziekstukken mixt op deck 1 en deck 3 (of op deck 2 en deck 4).

In onderstaande uitleg wordt een voorbeeld besproken van de bediening voor het afregelen van deck 1 en 3 tegelijkertijd.

De Dual Deck-stand inschakelen

Druk op de [DECK 3]-toets terwijl je de [DECK 1]-toets ingedrukt houdt, of druk op de [DECK 1]-toets terwijl je de [DECK 3]-toets ingedrukt houdt.

De stand DUAL DECK wordt ingeschakeld. De [DECK]-toets die het eerst werd ingedrukt, knippert. De [DECK]-toets die later werd ingedrukt, brandt.

Status-display in de Dual Deck-stand

- Als de DUAL DECK-stand wordt gestart, wordt de deck-status weergegeven van de [DECK]-toets die het eerst werd ingedrukt.

De Dual Deck-stand uitschakelen

Druk op de [DECK 1]- of de [DECK 3]-toets.

De Dual Deck-stand wordt uitgeschakeld en de [DECK]-toets licht op. De controller schakelt over naar het deck van de ingedrukte [DECK]-toets.

Functies die kunnen worden bediend in de Dual Deck-stand

De onderstaande functies kunnen in de Dual Deck-stand tegelijkertijd worden bediend op de twee decks.

Toets of instelling die wordt gebruikt	Functie
Jog-draaiknop	Onderbreken, hervatten, scratchen, toonhoogtebuiging, zoeken, slip scratch
SLIP-toets	Slip-stand aan/uit, VINYL-stand aan/uit
MASTER TEMPO-toets	Hoofdt tempo aan/uit
AUTO BEAT LOOP-toets	Auto-lus aan, actieve lus aan/uit, slip auto-lus
LOOP 1/2X-toets	Lus-beat selectie, lus halveren, lus verplaatsen
LOOP 2X-toets	Lus-beat selectie, lus verdubbelen, lus verplaatsen
LOOP IN-toets	Beginpunt lus, beginpunt lus aanpassen, naar beginpunt lus, 4-beat lus, handmatige lus slijpen
LOOP OUT-toets	Loop Out, Loop Out Adjust, ReLoop/Eject, Manual Slip Loop
HOT CUE-standtoets	Hot cue-stand, beat verspringen-stand
PAD FX1-modustoets	Pad FX mode 1, pad FX mode 2
SLICER-standtoets	Slicer-stand, Slicer-lus-stand
SAMPLER-standtoets	Samplestand, stand aanslaggevoeligheid sampler
Performance-pads	Hot cue trigger, hot cue verwijderen, slip hot cue, slicer trigger, beat verspringen, pad FX trigger ^[1]
PARAMETER◀-toets, PARAMETER▶-toets	Selectie pad FX beat, roll beat selectie slice, lengte slice selectie, bereik beat verspringen ^[2]
PLAY/PAUSE ▶/II knop	Spelen starten, onderbreken
CUE-toets	Huidige cue-instelling, cue terug, cue sampler, naar begin muziekstuk en afspelen
SYNC-toets	Synchronisatie aan/uit
SLIP REVERSE-toets	Slip achterstevoren, achterstevoren afspelen aan/uit
Aanraakscherm (deckgedeelte)	Needle Search
QUANTIZE-toets	Kwantisering aan/uit

[1] Behalve wanneer de pad-stand Sampler of Aanslaggevoelige sampler is.

[2] Behalve wanneer de pad-stand Hot cue is.

Functies die worden beperkt in de Dual Deck-stand

Voor de volgende functies kan alleen het deck dat wordt weergegeven in de Dual Deck-stand worden bediend.

Toets of instelling die wordt gebruikt	Functie
SHIFT + MASTER TEMPO toetsen	Bereik voor tempowijziging
TEMPO schuifregelaar	Tempo aanpassen
MASTER toets	Doeldeck als beat sync master instellen
CAPTURE toets + pad	Lus van doeldeck in samplepositie laden
SHIFT + CAPTURE toetsen	Doelgebied slicer van doeldeck in samplepositie laden
PARAMETER toets (in hot cue-stand)	Cue-punt of lus geladen muziekstuk oproepen

Deck Status Mirroring-functie

Wanneer de statussen die hieronder worden vermeld op de beide decks verschillen, worden zij automatisch ingesteld op de status op het deck waarvan de [DECK]-toets oplicht.

- Status Vinyl-stand, status Pad-stand, status Slip-stand

De startfunctie van de kanaalfader gebruiken

De kanaalfader startfunctie gebruiken

1 Stel een cue-punt in.

Pauzeer op de positie waar je het afspelen wilt starten en druk vervolgens op de [CUE]-toets voor het bijbehorende deck.

- Je kunt ook cues instellen door de kanaalfader van achter naar de positie het dichtst bij je te verplaatsen terwijl je de [SHIFT]-toets ingedrukt houdt in de pauzestand.

2 Verplaats, terwijl je de [SHIFT]-toets ingedrukt houdt, de kanaalfader van de positie het dichtst bij je naar achteren.

Het afspelen van het muziekstuk begint vanaf het ingestelde cue-punt.

- Wanneer je de kanaalfader terugbrengt naar de positie het dichtst bij je, terwijl je de [SHIFT]-knop ingedrukt houdt tijdens het afspelen, gaat het muziekstuk ogenblikkelijk terug naar het ingestelde cue-punt en wordt de pauzestand ingesteld. (Back Cue)

Als je geen cue hebt ingesteld, start het afspelen vanaf het begin van het muziekstuk.

Wanneer je de kanaalfader terugbrengt naar de positie het dichtst bij je, terwijl je de de [SHIFT]-toets ingedrukt houdt in stand-by bij een cue, start het afspelen van het muziekstuk vanaf de ingestelde cue.

De startfunctie van de crossfader-regelaar gebruiken

Om de startfunctie van de crossfader te gebruiken, moet je de crossfader-toewijzingschakelaar van het kanaal dat je wilt verschuiven instellen op [A] of [B].

1 Stel een cue-punt in.

Pauzeer op de positie waar je het afspelen wilt starten en druk vervolgens op de [CUE]-toets voor het bijbehorende deck.

- Cues kunnen ook worden ingesteld door de crossfader naar de linker- of rechthand te schuiven terwijl je de [SHIFT]-toets ingedrukt houdt in de pauzestand.

2 Verschuif de crossfader-regelaar naar de positie bij de linker- of de rechthand.

Schuif de regelaar naar de tegenovergestelde rand van het kanaal waarvoor u de fader-startfunctie wilt gebruiken.

3 Terwijl u de [SHIFT] toets ingedrukt houdt, verplaatst u de crossfader-regelaar in tegengestelde richting vanaf de linker- of de rechthand.

Het afspelen van het muziekstuk begint vanaf het ingestelde cue-punt.

- Wanneer u tijdens het afspelen de crossfader-regelaar naar de oorspronkelijke positie terugzet terwijl u de [SHIFT] toets ingedrukt houdt, keert het muziekstuk ogenblikkelijk terug naar het ingestelde cue-punt en wordt de pauzestand geactiveerd (back-cue).

Als je geen cue hebt ingesteld, start het afspelen vanaf het begin van het muziekstuk.

Wanneer de crossfader-regelaar in de stand-bystand van de linker- naar de rechterkant (of van de rechter- naar de linkerkant) wordt verplaatst terwijl u de [SHIFT] toets ingedrukt houdt, start het afspelen van het muziekstuk vanaf het ingestelde cue-punt.

Gebruiken van effecten

De effectfuncties van rekordbox dj kunnen in drie typen worden onderverdeeld: BEAT FX, SOUND COLOR FX en RELEASE FX.

Hieronder wordt het gebruik van de drie effecttypen, BEAT FX, SOUND COLOR FX en RELEASE FX, uitgelegd.

Zie *De pad FX gebruiken* op bladzijde 24 voor informatie over pad FX en het bedienen van deze effecten met de performance-pads.

Het gebruik van de functie beat FX

Met beat FX kun je een effect toepassen dat overeenkomt met het tempo (BPM) van het muziekstuk dat in het deck is geladen.

Beat FX heeft twee effectgeneratoren, FX1 en FX2, en je kunt zelf bepalen welk deck je aan deze generatoren toewijst.

Daarnaast beschikt beat FX over twee FX-standen: Single FX en Multi FX. Met Single FX kun je één effect toewijzen en maximaal drie parameters instellen voor één effectgenerator.

Met Multi FX kun je tegelijkertijd maximaal drie effecten toewijzen aan één effectgenerator.

Effecten gebruiken in de Multi FX-stand

Hieronder wordt beschreven hoe je een effectgenerator toewijst aan kanaal 1.

1 Druk op de knop [FX MODE] om van de stand FX van rekordbox dj om te schakelen naar de stand beat FX multi.

Met deze toetsen wissel je tussen de Multi FX- en de Single FX-stand.



2 Druk op de [FX1] toets of op de [FX2] toets van kanaal 1 om de effectgenerator te selecteren die u wilt toewijzen.

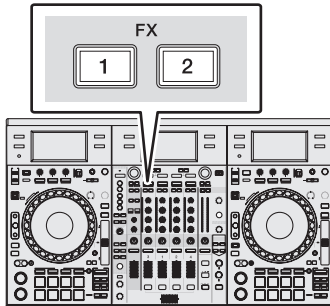

3 Druk op effectparameter 1-toets terwijl u de [SHIFT]-toets ingedrukt houdt om het eerste effecttype te selecteren.

Om het tweede effecttype te selecteren, moet u op effectparameter 2-toets drukken terwijl u de [SHIFT]-toets ingedrukt houdt.

Om het derde effecttype te selecteren, moet u op effectparameter 3-toets drukken terwijl u de [SHIFT]-toets ingedrukt houdt.

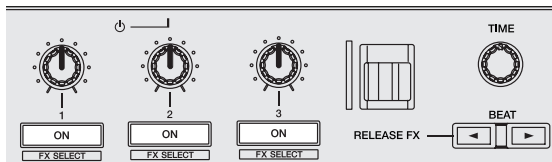

Het effecttype dat momenteel is geselecteerd wordt weergegeven op het rekordbox dj scherm.

4 Druk op effectparameter 1-toets om het eerste effect in te schakelen.

Druk op effectparameter 2-toets om het tweede effect in te schakelen.

Druk op effectparameter 3-toets om het derde effect in te schakelen.

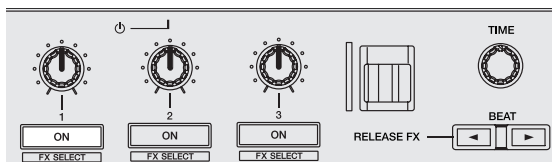

De [ON] toets voor het bijbehorende effect licht op op het rekordbox dj scherm.

5 Gebruik de effectparameter 1-instelling om de parameter van het eerste effect in te stellen.

Gebruik de effectparameter 2-instelling om de parameter van het tweede effect in te stellen.

Gebruik de effectparameter 3-instelling om de parameter van het derde effect in te stellen.

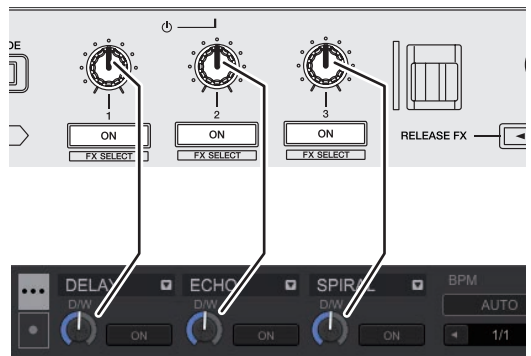

De balans tussen het oorspronkelijke geluid en het effect kan worden afgesteld.

6 Draai aan de [TIME]-instelling.

Regelt de effecttijd.

7 Druk op de [BEAT </>] toets.

De beat-interval voor het toepassen van het effect kan worden aangepast.

Een effect gebruiken in de Single FX-stand

Hieronder wordt beschreven hoe je een effectgenerator toewijst aan kanaal 1.

1 Druk op de knop [FX MODE] om van de stand FX van rekordbox dj om te schakelen naar de stand beat FX single.

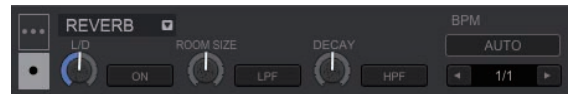

2 Druk op de [FX1] toets of op de [FX2] toets van kanaal 1 om de effectgenerator te selecteren die u wilt toewijzen.

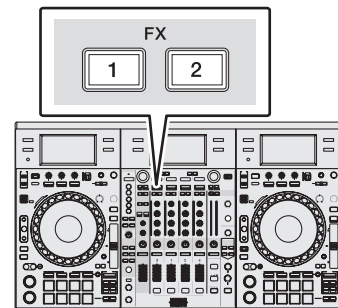

3 Druk op één van de effect-parameter toetsen terwijl de [SHIFT]-toets ingedrukt wordt gehouden om het effecttype te selecteren.

Het geselecteerde effect wordt weergegeven op het rekordbox dj scherm.

4 Druk op de effectparameter 1-toets om het effect in te schakelen.

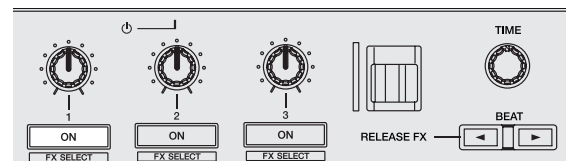

De [ON] toets voor het effect licht op op het rekordbox dj scherm en het effect wordt ingeschakeld.

5 Gebruik de effectparameter 2-toets of de effectparameter 3-toets om de parameter van het effect om te schakelen.

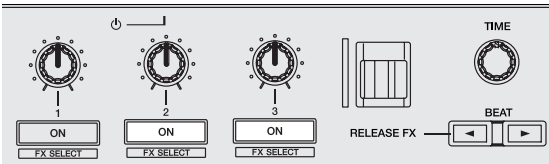

- De parameterknop van het effect licht op op het rekordbox dj scherm, de parameter wordt geactiveerd en het effect verandert.

6 Gebruik de effectparameterinstelling(en) om de parameter(s) van het effect in te stellen.

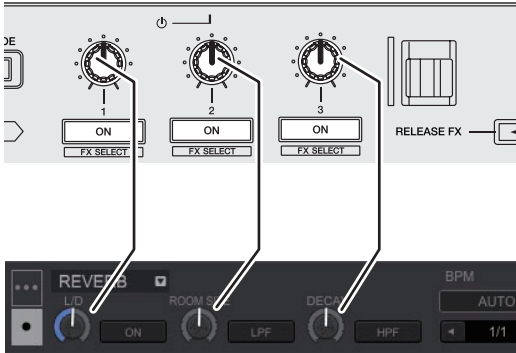

Welke parameters beschikbaar zijn, hangt af van het type effect.

7 Draai aan de [TIME]-instelling.

Regelt de effecttijd.

8 Druk op de [BEAT </>] toets.

De beat-interval voor het toepassen van het effect kan worden aangepast.

Omschakelen van de tempostand van het effect

Met rekordbox dj effecten kun je het beat FX-tempo op twee manieren instellen: met "BPM-auto" en met "BPM-tikfunctie".

- Standaard is BPM-auto ingesteld.

❖ BPM-auto

De BPM-waarde van het muziekstuk wordt gebruikt als de basis voor het tempo van het effect.

Als je de knop [TAP] tegelijkertijd met de knop [SHIFT] indrukt, wordt overgeschakeld naar de stand BPM-auto.

❖ BPM-tikfunctie

De BPM die wordt gebruikt als basiswaarde voor het effect wordt berekend aan de hand van het interval waarmee je de knop [TAP] met de vinger aantikt.

De release FX gebruiken

Met release FX kun je de huidige beat FX uitschakelen terwijl je tegelijkertijd een effect toevoegt.

Het huidige muziekstuk en het effect kun je met release FX geleidelijk in elkaar laten overlopen.

Er kan één release FX per effectgenerator worden gebruikt in zowel de Multi-FX- als de Single-FX-stand.

Hieronder wordt beschreven hoe je een effectgenerator toewijst aan kanaal 1.

1 Druk op de [FX1] toets of op de [FX2] toets van kanaal 1 om de effectgenerator te selecteren die u wilt toewijzen.

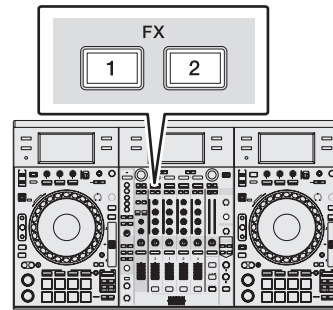

2 Selecteer het type release FX op het aanraakscherm.

Het effecttype dat momenteel is geselecteerd, wordt weergegeven op het rekordbox dj scherm.

3 Beweeg de [RELEASE FX] hendel naar uzelf toe.

Het effect van de geselecteerde FX verandert afhankelijk van de positie van de hendel. De beat FX in dezelfde effectgenerator die tot dan toe aan was, wordt uitgeschakeld.

4 Laat de [RELEASE FX] toets los.

Release FX wordt uitgeschakeld.

Gebruik van de SOUND COLOR FX-functie

Deze effecten veranderen in overeenstemming met de [COLOR]-regelaars voor de verschillende kanalen.

Als het apparaat is aangesloten op rekordbox dj, kan de SOUND COLOR FX van rekordbox dj worden gebruikt.

Dit toestel ondersteunt SINGLE MODE en MULTI MODE. SINGLE MODE is een stand waarmee één type FX kan worden ingesteld voor alle kanalen. MULTI MODE is een stand waarmee FX afzonderlijk kan worden ingesteld voor elk kanaal.

De SOUND COLOR FX van het apparaat zelf kan met een externe signaalbron worden gebruikt.

1 Druk op een van de [SOUND COLOR FX SELECT]-toetsen.

Hiermee kiest u het soort effect.

De ingedrukte toets gaat knipperen.

- Als een van de [SOUND COLOR FX SELECT] toetsen is geselecteerd en er een andere [SOUND COLOR FX SELECT] toets wordt ingedrukt, wordt dat effect geselecteerd.
- Voor alle kanalen wordt hetzelfde effect ingesteld.

2 Draai aan de [COLOR] instelling.

Het effect wordt toegepast op elk kanaal waarvoor de knop werd gedraaid.

De kwantitatieve parameter van het effect is instelbaar door te draaien aan de [PARAMETER]-instelling.

Annuleren van het SOUND COLOR FX-effect

Druk op de knipperende [SOUND COLOR FX SELECT] toets.

Het effect wordt geannuleerd.

Soorten SOUND COLOR FX effecten

rekordbox dj heeft meerdere SOUND COLOR FX.

Als de software met het toestel verbonden is, worden SPACE, DUB ECHO, JET, CRUSH, FILTER en PITCH standaard geselecteerd.

Door de SOUND COLOR FX instellingen in rekordbox dj te wijzigen kun je andere effecten selecteren.

Zet SOUND COLOR FX van rekordbox dj in de [USER] stand om de SOUND COLOR FX instellingen te wijzigen. Je kunt elk effect naar wens instellen.

Effectnaam	Beschrijving	[COLOR] instelling	[PRAMETER]-instelling
SPACE	Voegt een nagalmeffect toe aan het oorspronkelijke geluid.	Tegen de klok in draaien: Voegt het nagalmeffect toe aan de midden- en lage tonen. Met de klok mee draaien: Voegt het nagalmeffect toe aan de midden- en hoge tonen.	Draai naar rechts voor meer feedback.
DUB ECHO	Voegt een echo-effect toe, waarbij het geluid een korte tijd na het oorspronkelijke geluid herhaaldelijk wordt weergegeven en wegsterft.	Tegen de klok in draaien: Voegt het echo-effect alleen toe aan de middentonen. Met de klok mee draaien: Voegt het echo-effect alleen toe aan de hoge tonen.	Draai naar rechts voor meer feedback.
JET	Het flangereffect wordt toegepast.	Tegen de klok in: een flangereffect toevoegen, met de nadruk op de lage tonen. Met de klok mee: een flangereffect toevoegen, met de nadruk op de hoge tonen.	Draai naar rechts voor meer feedback.
CRUSH	Comprimeert het oorspronkelijke geluid voor weergave.	Tegen de klok in draaien: Vergroot de vervorming van het geluid. Met de klok mee draaien: Het geluid wordt gecompri-meerd en gaat daarna door het hoogdoorlaatfilter.	Hoe verder u de regelknop naar rechts draait, des te geprononceerder klinkt het effect.
FILTER	Produceert geluid dat door een filter is gegaan.	Tegen de klok in draaien: Vermindert de grensfrequentie van het laagdoorlaatfilter geleidelijk. Met de klok mee draaien: Verhoogt de grensfrequentie van het hoogdoorlaatfilter geleidelijk.	Draai naar rechts om de resonantie te verhogen.
PITCH	De toonhoogte van het geluid wijzigen.	Tegen de klok in draaien: De pitch daalt. Met de klok mee draaien: De pitch stijgt.	Als je de regelaar naar rechts draait, wordt de verandering van toonhoogte vergroot.

De oscillator-functie gebruiken

Er kan een geïntegreerde geluidsbron aan de hoofduitvoer worden toegevoegd.

Als het apparaat is aangesloten op rekordbox dj, kun je de geluidsbronnen van rekordbox dj en de geïntegreerde geluidsbronnen gebruiken.

De geïntegreerde geluidsbronnen kunnen met een externe signaalbron worden gebruikt.

1 Gebruik de [OSC SAMPLER SOURCE] toets om het kanaal te selecteren waaraan je het oscillator-geluid wilt toevoegen.

- [USB-A]: De geluidsbronnen van rekordbox dj op de PC die op [USB-A] is aangesloten worden gebruikt.
- [INT.]: De geïntegreerde geluidsbronnen van het apparaat zelf worden gebruikt.

- [USB-B]: De geluidsbronnen van rekordbox dj op de PC die op [USB-B] is aangesloten worden gebruikt.

2 Draai aan de [OSC SAMPLER PARAMETER]-instelling.

Als u de knop met de klok mee of tegen de klok in draait, wordt het oscillator-geluid aangepast.

3 Draai aan de [OSC SAMPLER VOLUME]-instelling.

Het niveau van het geluid van de oscillator aanpassen.

4 Druk op een van de [OSC SAMPLER SELECT] toetsen.

Hiermee kiest u het type oscillator-geluid.

De ingedrukte toets gaat knippen.

- U kunt meer dan één oscillator-geluid selecteren.
- De manier waarop het geluid wordt gegenereerd is afhankelijk van de instelling van de [OSC SAMPLER SOURCE] toets.
- [INT.]: Het geluid wordt uitgevoerd zolang je de knop ingedrukt houdt.
- [USB-A]/[USB-B]: Bij de instelling [Gate Mode] van de aangesloten rekordbox kun je schakelen tussen uitvoer van het geluid terwijl de knop wordt ingedrukt en afspelen van het muziekstuk als de knop wordt ingedrukt.
Zie de handleiding van de rekordbox software voor meer informatie.

De oscillator-functie sluiten

Als je je vinger van de knop [OSC SAMPLER SELECT] haalt, gaat de betreffende knop van knippen over naar vast oplichten en stopt het oscillator-geluid.

Type oscillator-geluid

Als de software met het apparaat is verbonden, worden de volgende geluidsbronnen standaard geselecteerd.

De oscillator van rekordbox dj kan worden ingesteld op de gewenste geluidsbron.

Raadpleeg de handleiding van de rekordbox software voor meer informatie over het kiezen van een geluidsbron voor de oscillator.

Effectnaam	Beschrijving	OSC SAMPLER PARAMETER toets (bij gebruik van de geïntegreerde geluidsbronnen van het apparaat)
NOISE	Genereert witte ruis.	Tegen de klok in draaien: De grensfrequentie voor het filter waardoor de witte ruis passeert, wordt geleidelijk lager. Met de klok mee draaien: De grensfrequentie voor het filter waardoor de witte ruis passeert, wordt geleidelijk hoger.
SINE	Genereert een sinusgolf-geluid.	Draai tegen de klok in: Vermindert de frequentie van de sinusgolf. Draai met de klok mee: Verhoogt de frequentie van de sinusgolf.
SIREN	Genereert een sireneachtig geluid.	Draai tegen de klok in: Verkort de tijd van het nagalmeffect van het sirene-achtige geluid. Draai met de klok mee: Verlengt de tijd van het nagalmeffect van het sirene-achtige geluid.
HORN	Genereert een hoornachtig geluid.	Draai tegen de klok in: Verkort de tijd van het nagalmeffect van het hoornachtige geluid. Draai met de klok mee: Verlengt de tijd van het nagalmeffect van het hoornachtige geluid.

- Als je de geïntegreerde geluidsbronnen van rekordbox dj gebruikt, kunt je de toonhoogte van het geluid wijzigen met de **OSC SAMPLER PARAMETER** toets. Als je de toets naar links beweegt, verlaag je de toonhoogte en naar rechts verhoog je de toonhoogte.

Gebruik van een microfoon

1 Sluit een microfoon aan op de [MIC1] of [MIC2]-aansluiting.

2 Stel de [OFF, ON, TALK OVER] keuzeschakelaar in op [ON] of [TALK OVER].

- [ON]: De aanduiding licht op.
- [TALK OVER]: De aanduiding knippert.
- Als [TALK OVER] is ingesteld, zal het geluid van andere kanalen dan [MIC1] met -18 dB (standaardinstelling) worden verzwakt wanneer er een geluid van meer dan -10 dB binnenkomt via de microfoon.
- Het dempingsniveau als [TALK OVER] is geselecteerd, kan gewijzigd worden in het hulpprogrammascherm. Voor instructies voor het wijzigen ervan, zie *Het niveau van de talk-over functie wijzigen* op bladzijde 40.
- De talk-over stand kan worden ingesteld op normaal of geavanceerd. Nadere aanwijzingen voor het wijzigen hiervan vindt u onder *De instelling van de talk-over functie wijzigen* op bladzijde 40.

3 Draai aan de [MIC1] of [MIC2] instelling.

Regel het uitgangsniveau van de geluidsweggevoer via het [MIC1] kanaal.

- Onthoud dat helemaal naar rechts draaien een enorm hard geluid oplevert.

4 Geef geluidssignalen door via de microfoon.

Bijregelen van de geluidskwaliteit

Draai de regelaars [EQ (HI, MID en LOW)].

- [HI]: -12 dB tot +12 dB (10 kHz)
- [MID]: -12 dB tot +12 dB (2,5 kHz)
- [LOW]: -12 dB tot +12 dB (100 Hz)

Gebruik van MIC FX

1 Druk op een van de knoppen [MIC FX SELECT].

Hiermee kies je het soort effect. De ingedrukte knop gaat knipperen.

- Als een van de knoppen [MIC FX SELECT] is geselecteerd en een andere knop [MIC FX SELECT] wordt ingedrukt, wordt de nieuw ingedrukte knop geselecteerd.

2 Draai de regelaar [MIC FX PARAMETER].

Het effect wordt toegepast op elk kanaal waarvoor de knop werd gedraaid.

Verlaat MIC FX

Druk op de knipperende knop [MIC FX SELECT].

Het effect wordt geannuleerd.

Typen MIC FX

Effectnaam	Beschrijving	[PRAMETER]-instelling
ECHO	Voegt een echo-effect toe, waarbij het geluid een korte tijd na het oorspronkelijke geluid herhaaldelijk wordt weergegeven en wegsterft.	Tegen de klok in: de vertragingstijd van de echo wordt steeds langer. Met de klok mee: de vertragingstijd van de echo wordt steeds korter.

Effectnaam	Beschrijving	[PRAMETER]-instelling
REVERB	Voegt een nagalmeffect toe aan het oorspronkelijke geluid.	Tegen de klok in draaien: Een nagalmeffect als van een kleine ruimte wordt toegepast. Met de klok mee draaien: Een nagalmeffect als van een grote ruimte wordt toegepast.
PITCH	De toonhoogte van het geluid wijzigen.	Tegen de klok in draaien: De pitch daalt. Met de klok mee draaien: De pitch stijgt.
V TUNE	De toonhoogte van het geluid automatisch corrigeren.	Tegen de klok in draaien: De toonhoogte daalt in semitoonstappen. Met de klok mee draaien: De toonhoogte stijgt in semitoonstappen.

Externe ingangsaansluitingen gebruiken

Deze unit is voorzien van vier sets externe ingangen voor het aansluiten van CD-spelers, analoge draaitafels, enz. Je kunt onafhankelijk met de 4-kanaals mixer van deze unit werken, dus de van buiten ingevoerde geluidssignalen kunnen worden gemixt zonder dat deze door een computer moeten worden gestuurd. Je kunt de hieronder vermelde mixer-functies gebruiken zonder dat er een computer is aangesloten.



Opmerkingen

- Zie voor nadere bijzonderheden over de betreffende items *Aansluitingen* (pag.7) en *Overzicht van de bedieningstoetsen* (pag.10).
- De functies van rekordbox dj werken niet met externe signaalbronnen.
- De waarden die je instelt met de toetsen van rekordbox dj wijken af van de waarden die zijn ingesteld met de toetsen voor externe signaalbronnen.

Het geluid van een DJ-speler, enz. mixen

1 Sluit de DJ-speler of een ander apparaat op lijnniveau aan op de [CD] of [LINE]-aansluitingen.

2 Zet de [LINE, PHONO, USB] keuzeschakelaar of [CD, USB] keuzeschakelaar op [LINE] of [CD].

3 Gebruik de [TRIM] knop en de kanaalfader om de uitvoer voor elk kanaal in te stellen.

Het geluid van een analoge draaitafel, enz. mixen

1 Sluit de analoge speler of ander apparaat op phononiveau (voor MM-elementen) aan op de [PHONO]-aansluitingen.

2 Zet de [LINE, PHONO, USB] keuzeschakelaar op [PHONO].

3 Bedien de [TRIM]-instelling en de kanaalfaders om het audioniveau dat door de respectievelijke decks wordt geproduceerd bij te stellen.

SOUND COLOR FX gebruiken met een externe signaalbron

De zes typen **SOUND COLOR FX SELECT** van het toestel kunnen met externe invoer worden gebruikt.

Zie *Gebruik van de SOUND COLOR FX-functie* op bladzijde 31 voor het gebruik van **SOUND COLOR FX SELECT**.

De oscillator-functie gebruiken met een externe signaalbron

De vier geïntegreerde oscillator-typen kunnen met een externe signaalbron worden gebruikt.

Zie *De oscillator-functie gebruiken* op bladzijde 32 voor het gebruik van de oscillator.

De videofunctie gebruiken

De functies van rekordbox video kunnen op de schermen worden getoond en bediend.

De volgende soorten bediening zijn mogelijk: weergave van video, selectie/bediening van de typen effecten die moeten worden gebruikt wanneer de beelden van elk deck gemixt worden, aan/uit-bediening van het effect dat aan beelden moet worden toegevoegd na het mixen, starten/stoppen van een diavoorstelling, tonen/verbergen van de tekstfunctie, tonen/verbergen van camerabeelden en vergroten van videobeeld. Bovendien kun je effecten bedienen door met je vinger over het scherm te schuiven terwijl video-effecten zijn ingeschakeld.

Opmerking

Voor gebruik van rekordbox video is activering van rekordbox video vereist. Details over de activeringsprocedure van rekordbox video vind je op de productwebsite van rekordbox hieronder en in de bedieningshandleiding van rekordbox video onder **[Support]**.
<http://rekordbox.com/>

Video weergeven

Als je op de knop **[VIEW]** drukt terwijl rekordbox met geactiveerde rekordbox video en een camera zijn verbonden, worden het videobeeld in rekordbox weergegeven op de schermen van dit toestel.

❖ **Video weergeven op het aanraakscherm (deckgedeelte) (DECK VIDEO)**

Druk op de knop **[VIEW]** op het deckgedeelte om video op het scherm van dat deck weer te geven.



❖ **Video weergeven op het aanraakscherm (mengpaneel) (MASTER VIDEO)**

Druk op de knop **[VIEW]** op het mengpaneel om video op het scherm van het mengpaneel weer te geven.



- Als rekordbox video niet is geactiveerd, wordt niet omgeschakeld als je op de knop **[VIEW]** drukt.
- Druk opnieuw op de knop **[VIEW]** om de videoweergave te annuleren.

❖ **Video tegelijkertijd op de aanraakschermen van de deckgedeelten en het mengpaneel weergeven**

Alle schermen van dit toestel kunnen naar videoweergave worden omgeschakeld door langer dan 1 seconde op de knop **[VIEW]** op het mengpaneel te drukken.

❖ **Beeld vergroot weergeven**

Video kan vergroot worden weergegeven door in een LCD-scherm op  te drukken.

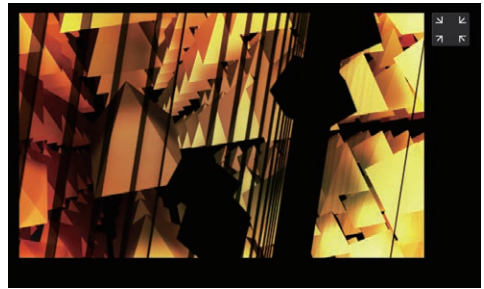

- Druk in het LCD-scherm op  om de vergrote videoweergave te annuleren.

❖ **Video en golfvormen weergeven (DUAL DISPLAY)**

Video en golfvormen kunnen tegelijkertijd worden weergegeven door twee keer op de knop **[VIEW]** op het mengpaneel te drukken.

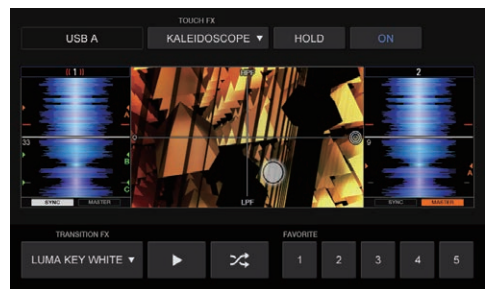

- Druk opnieuw op de knop **[VIEW]** om de weergave van video en golfvormen te annuleren.

Effecten op video toepassen

De effectfuncties van rekordbox video kunnen grofweg in twee typen worden onderverdeeld: TOUCH FX en TRANSITION FX.

Hieronder wordt uitgelegd hoe de twee typen effecten TOUCH FX en TRANSITION FX worden bediend.

❖ TOUCH FX gebruiken

Een effect kan worden ingesteld in het scherm DECK VIDEO en MASTER VIDEO. Bovendien kan een effect worden bediend door met je vinger over het scherm te schuiven.

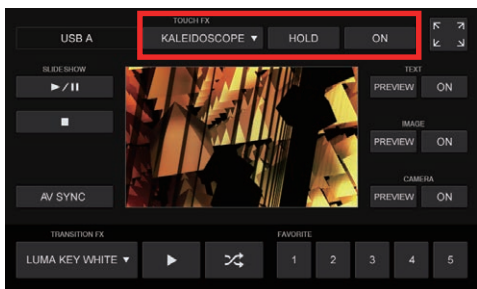

1 Druk op de TOUCH FX-selectieknop.

Selecteer een effect in het scherm uit de lijst van effecten.



2 Druk op [ON] van TOUCH FX om het effect in te schakelen.

Op het bediende LCD-scherm verschijnt een lijnenrooster.

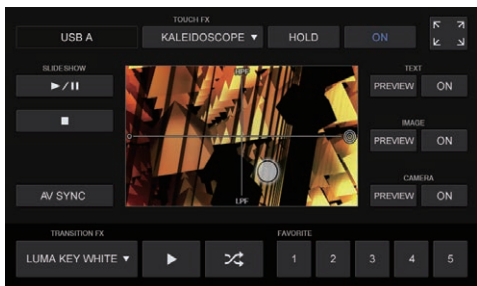

3 Schuif met je vinger in het beeldveld in het LCD-scherm.

Je kunt het effect bedienen door met een vinger over het scherm te schuiven.

4 Druk op de knop [ON] van TOUCH FX.

Het lijnenrooster verdwijnt van het LCD-scherm en het effect wordt uitgeschakeld.

De HOLD-instelling omschakelen

De instelling kan gewijzigd worden door in het scherm op de knop [HOLD] te drukken.

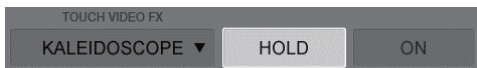

HOLD ON: Het effect wordt behouden als je je vinger tijdens de effectbediening loslaat.

HOLD OFF: Het effect wordt geannuleerd als je je vinger tijdens de effectbediening loslaat.



Opmerking

Raadpleeg de bedieningshandleiding van rekordbox video voor details over de beschikbare effecten.

Bezoek de productwebsite van rekordbox en raadpleeg de bedieningshandleiding voor rekordbox video onder [Support].

<http://rekordbox.com/>

❖ TRANSITION FX gebruiken

Het effect dat wordt toegepast wanneer Video Cross Fader wordt omgeschakeld, kan worden ingesteld.

- Deze instelling kan gewijzigd worden in het scherm MASTER VIDEO.

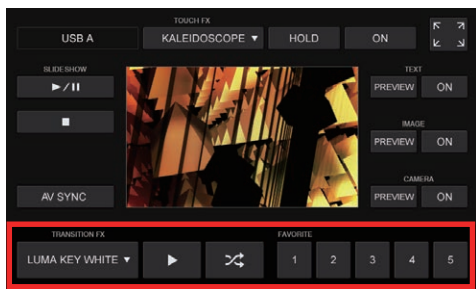

Een effect kan op een van de volgende wijzen worden ingesteld.

Een effect direct selecteren

Druk op de TRANSITION FX-selectieknop en selecteer een effect uit de lijst.



Effecten in volgorde omschakelen en selecteren

Druk op de knop [▶] om de beschikbare kandidaten in volgorde om te schakelen en selecteer een effect.



Effecten willekeurig omschakelen en selecteren

Druk op de knop om de beschikbare kandidaten willekeurig om te schakelen en selecteer een effect.



Een effect selecteren dat bij FAVORITE is geselecteerd

Selecteer een van de effecten 1 tot 5 die geregistreerd zijn in rekordbox.



Als een effect op een van deze wijzen wordt geselecteerd, wordt de weergave van de effectnaam omgeschakeld.



Opmerking

Raadpleeg de bedieningshandleiding van rekordbox video voor details over de beschikbare effecten en registratie bij FAVORITE.

Bezoek de productwebsite van rekordbox en raadpleeg de bedieningshandleiding voor rekordbox video onder [Support].

<http://rekordbox.com/>

Een diavoorstelling starten

Een diavoorstelling die is ingesteld in rekordbox video kan gestart en gestopt worden op een LCD-scherm van dit toestel.

- De diavoorstelling kan bediend worden in het scherm MASTER DECK.

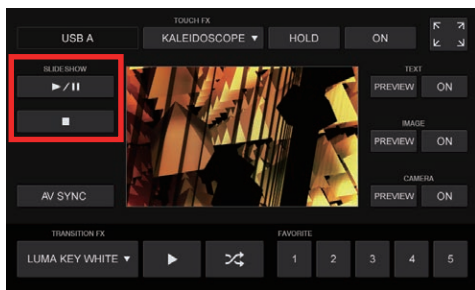

1 Stel de gewenste diavoorstelling in rekordbox video in.

2 Druk op de [▶/||]-toets.

De diavoorstelling wordt gestart.

- Je kunt de diavoorstelling pauzeren door opnieuw op de knop [▶/||] te drukken.

3 Druk op de knop [■].

De diavoorstelling wordt afgebroken.

Opmerking

Raadpleeg de bedieningshandleiding van rekordbox video voor details over de instelprocedure van de diavoorstelling.

Bezoek de productwebsite van rekordbox en raadpleeg de bedieningshandleiding voor rekordbox video onder [Support].

<http://rekordbox.com/>

Tekst weergeven

Tekstinformatie die is ingesteld in rekordbox video kan worden weergegeven op het scherm MASTER VIDEO.

- De tekst kan bediend worden op het scherm MASTER DECK.

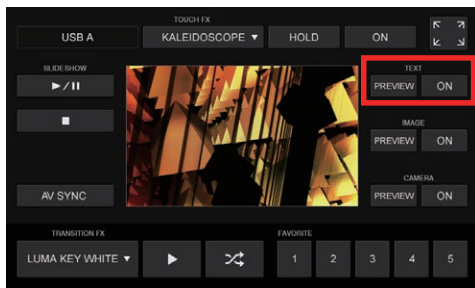

Het uitvoervenster van rekordbox video uitvoeren

1 Stel de gewenste tekst voor weergave in rekordbox video in.

2 Druk op de knop [ON].

De tekstinformatie wordt weergegeven in de uitvoervideo van rekordbox video.

- Druk opnieuw op de knop [ON] om terug te keren naar de verborgen status.

Een voorbeeld weergeven

Je kunt de tekstweergave uitsluitend zichtbaar op het scherm MASTER VIDEO van dit toestel nakijken door te drukken op de knop [PREVIEW].

- Hij wordt niet weergegeven in de uitvoervideo van rekordbox video.

Opmerking

Raadpleeg de bedieningshandleiding van rekordbox video voor details over de instelprocedure van tekst.

Bezoek de productwebsite van rekordbox en raadpleeg de bedieningshandleiding voor rekordbox video onder [Support].

<http://rekordbox.com/>

Een foto weergeven

Een foto die is ingesteld in rekordbox video kan worden weergegeven op het scherm MASTER VIDEO.

- De fotoweergave kan bediend worden op het scherm MASTER DECK.

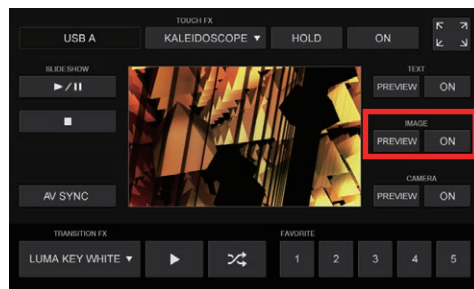

Het uitvoervenster van rekordbox video uitvoeren

1 Specificeer de foto die je wilt weergeven in rekordbox video.

2 Druk op de knop [ON].

De foto wordt weergegeven in de uitvoervideo van rekordbox video.

- Druk opnieuw op de knop [ON] om terug te keren naar de verborgen status.

Een voorbeeld weergeven

Je kunt de fotoweergave uitsluitend zichtbaar op het scherm MASTER VIDEO van dit toestel nakijken door te drukken op de knop [PREVIEW].

- Hij wordt niet weergegeven in de uitvoervideo van rekordbox video.

Opmerking

Raadpleeg de bedieningshandleiding van rekordbox video voor details over de instelprocedure van fotoweergave.

Bezoek de productwebsite van rekordbox en raadpleeg de bedieningshandleiding voor rekordbox video onder [Support].

<http://rekordbox.com/>

Camerabeeld weergeven

Beeld die is vastgelegd met een camera die is ingesteld in rekordbox video, kan worden weergegeven op het scherm MASTER VIDEO.

- De weergave van het camerabeeld kan bediend worden op het scherm MASTER DECK.

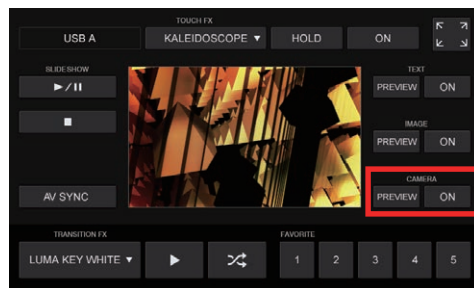

Het uitvoervenster van rekordbox video uitvoeren

1 Stel de gewenste camera in rekordbox video in.

2 Druk op de knop [ON].

Het beeld van de camera wordt weergegeven in de uitvoervideo van rekordbox video.

Het beeld van de ingestelde camera wordt weergegeven op het scherm MASTER VIDEO.

- Druk opnieuw op de knop [ON] om terug te keren naar de verborgen status.

Een voorbeeld weergeven

Je kunt de weergave van de camerabeelden uitsluitend zichtbaar op het scherm MASTER VIDEO van dit toestel nakijken door te drukken op de knop [PREVIEW].

- Hij wordt niet weergegeven in de uitvoervideo van rekordbox video.



Opmerking

Raadpleeg de bedieningshandleiding van rekordbox video voor details over de instelprocedure van de camera.

Bezoek de productwebsite van rekordbox en raadpleeg de bedieningshandleiding voor rekordbox video onder [Support].

<http://rekordbox.com/>

Andere instellingen

❖ Een verbonden computer selecteren

Als twee computers waarop rekordbox is geïnstalleerd op dit toestel worden aangesloten, kun je selecteren van welke computer je beeld wilt weergeven op het scherm van dit toestel.

- De selectie wordt omgeschakeld door de knoppen [SHIFT] en [2DECK/4DECK] tegelijkertijd in te drukken.

❖ De instellingen van AV SYNC wijzigen

Je kunt instellen of de bediening van Video Cross Fader wel of niet wordt gekoppeld met de bediening van de crossfader van dit toestel.

- Deze instelling kan geconfigureerd worden in het scherm MASTER DECK.

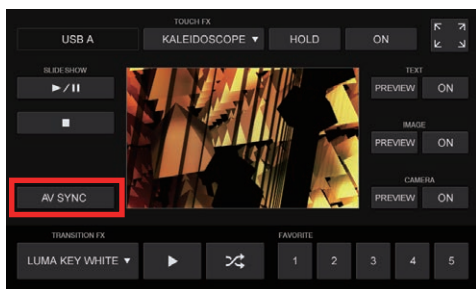

AV SYNC aan: De bediening van Video Cross Fader wordt gekoppeld met de bediening van de crossfader van dit toestel.

AV SYNC uit: Video Cross Fader is niet gekoppeld als de crossfader van dit toestel wordt bediend.

Het DVS-systeem gebruiken

Digitale muziekbestanden op een computer kunnen worden afgespeeld door de computer ^[1] en een analoge speler (of DJ-speler) met dit toestel te verbinden en een bedieningsschijf ^[2] af te spelen met de analoge speler (of DJ-speler).

[1] Installeer op voorhand rekordbox dj op de computer.

[2] Een speciale plaat of CD met het signaal voor bediening van digitale muziekbestanden.

Informatie over de instellingen van rekordbox dj

Voor details over de instellingen van rekordbox voor gebruik van DVS, zie "rekordbox dvs Setup Guide" (Setupgids voor rekordbox dvs) op onderstaande webpagina.

<https://rekordbox.com/ja/support/manual.php>

De bedieningssignalen instellen

Stel de bedieningssignalen in, afhankelijk of uw apparaat een analoge speler of een DJ-speler is.

Stel de bedieningssignalen in zoals hieronder wordt beschreven.

1 Sluit dit toestel aan op de computer met een USB-kabel.

2 Starten van de rekordbox

3 Klik op [Voorkeuren] > [Input channel] > [Instelfunctie] van rekordbox (PERFORMANCE-stand).

Het instelprogramma van dit toestel wordt gestart.

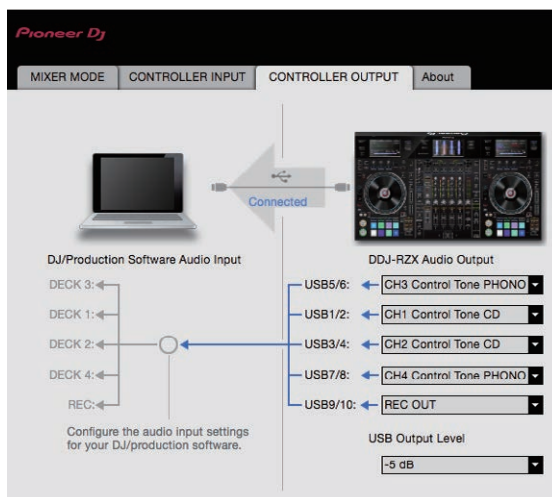

4 Selecteer het tabblad [CONTROLLER OUTPUT] in het instelprogramma en selecteer zoals hieronder wordt getoond uit het keuzemenu [DDJ-RZX Audio Output] voor het verbonden kanaal.

Analoge speler: [CH* Control Tone PHONO]

DJ-speler: [CH* Control Tone LINE] of [CH* Control Tone CD]

De gebruiksmogelijkheden van een analoge speler en DJ-speler met een kanaal worden in onderstaande tabel vermeld.

	Analoge speler	DJ-speler
CH3	✓	✓
CH1	-	✓
CH2	-	✓
CH4	✓	✓

Instellingen aanpassen

Het hulpprogrammascherm openen

Druk langer dan 1 seconde op de knop [WAKE UP (UTILITY)].

Het hulpprogrammascherm verschijnt op het scherm van dit toestel.

Beschrijving van het scherm

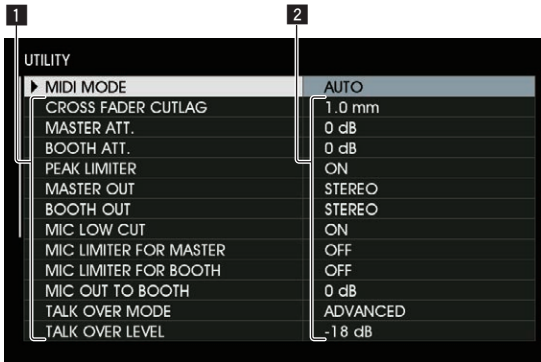

1	Optionele instellingen	Hier worden de instelbare items van dit toestel getoond.
2	Instelling	Hier worden de instellingen voor de diverse onderdelen getoond.

Instellingen aanpassen

1 Gebruik de draaiknop om het in te stellen item te selecteren.

2 Breng de cursor naar het item dat u wilt veranderen en druk dan de draaiknop in.

De cursor wordt verplaatst naar de instelling.

3 Draai aan de draaiknop om de instelling te wijzigen.

4 Druk de draaiknop in om de instelling in te voeren.

De cursor keert terug naar de instelling.

Wanneer er op de [BACK]-toets wordt gedrukt voordat de instelling is ingevoerd, wordt de wijziging geannuleerd.

Druk op de toets [WAKE UP (UTILITY)] om het hulpprogrammascherm te sluiten.

Je kunt de volgende instellingen wijzigen:

- MIDI-regelaarinstelling
- Niveau-instelling master-uitgangsverzwakking
- Niveau van booth-uitgangsverzwakking
- De automatische stand-by functie instellen
- De talk-over functie instellen
- Het niveau van de talk-over functie instellen
- De cut-lag instelling van de crossfader instellen
- De uitvoerinstellingen van de microfoon naar de boothmonitor
- De limiter-instellingen
- De helderheidsinstellingen van de verlichting om de jog-draaiknop
- Helderheid van weergave op toestel
- Demonstratiestand en schermbeveiliging
- Correctie van aanraakscherm
- Mono/stereo van masteruitgang
- Mono/stereo van booth-uitgang
- Instelling hoogdoorlaatfilter voor microfoongeluid

- Limiter van microfoonaudio die aan masteruitgang wordt toegevoegd
- Limiter van microfoonaudio die aan booth-uitgang wordt toegevoegd

Het toestel geforceerd als algemene MIDI-regelaar gebruiken

Afhankelijk of rekordbox wordt uitgevoerd, verandert de werking van het toestel automatisch zoals hieronder wordt uitgelegd.

- Als rekordbox wordt uitgevoerd, is de werking van de regelaar afhankelijk van de rekordbox-functies.
- Als rekordbox niet wordt uitgevoerd, werkt het toestel als een algemene MIDI-regelaar.

Ook als rekordbox wordt uitgevoerd, kun je het toestel geforceerd als een algemene MIDI-regelaar gebruiken.

1 Druk langer dan 1 seconde op de knop [WAKE UP (UTILITY)].

Het hulpprogrammascherm verschijnt op het scherm van dit toestel.

2 Gebruik de draaiknop voor selectie en open [MIDI MODE].

3 Gebruik de draaiknop voor selectie en open [AUTO] of [GENERAL].

- **AUTO:** De werking verandert automatisch naargelang rekordbox wordt uitgevoerd of niet.
- **GENERAL:** Dit toestel werkt geforceerd als een algemene MIDI-regelaar, ongeacht of rekordbox wordt uitgevoerd of niet.

De verzwakking voor de master-uitgang instellen

- De standaard is 0 dB.

1 Druk langer dan 1 seconde op de knop [WAKE UP (UTILITY)].

Het hulpprogrammascherm verschijnt op het scherm van dit toestel.

2 Gebruik de draaiknop voor selectie en open [MASTER ATT.].

3 Gebruik de draaiknop voor selectie en open een van [0 dB], [-3 dB], [-6 dB], [-9 dB] en [-12 dB].

Instelling voor verzwakking van de booth-uitgang

- De standaard is 0 dB.

1 Druk langer dan 1 seconde op de knop [WAKE UP (UTILITY)].

Het hulpprogrammascherm verschijnt op het scherm van dit toestel.

2 Gebruik de draaiknop voor selectie en open [BOOTH ATT.].

3 Gebruik de draaiknop voor selectie en open een van [0 dB], [-3 dB], [-6 dB], [-9 dB] en [-12 dB].

De automatische stand-by-functie uitschakelen

- Als de automatische stand-by-functie is ingeschakeld, wordt de stand-by-stand automatisch geactiveerd nadat er 4 uur lang geen handelingen zijn verricht.
 - De knoppen en andere bedieningselementen, met uitzondering van [MIC1] en [MIC2], kunnen dan niet worden gebruikt.
 - Als er geen geluidssignalen van -18 dB of meer binnenkomen via de ingangsaansluitingen van dit apparaat.
- Als je op de knop [WAKE UP (UTILITY)] drukt, wordt de stand-by-stand geannuleerd.
- Standaard is de automatische stand-by-functie ingeschakeld.

1 Druk langer dan 1 seconde op de knop [WAKE UP (UTILITY)].

Het hulpprogrammascherm verschijnt op het scherm van dit toestel.

2 Gebruik de draaiknop om [AUTO STANDBY] te selecteren en in te voeren.

3 Gebruik de draaiknop voor selectie en open [ON] of [OFF].

- ON:** De automatische stand-by-functie inschakelen.
- OFF:** De automatische stand-by-functie uitschakelen.

De instelling van de talk-over functie wijzigen

Wat houdt de talk-over functie in

De talk-over functie (inspreekniveau) heeft de twee hieronder beschreven standen.

De geavanceerde talk-over functie: alleen de middentonen van het geluid van alle kanalen behalve het microfoonkanaal worden verzwakt, overeenkomstig het ingestelde niveau van de talk-over functie.

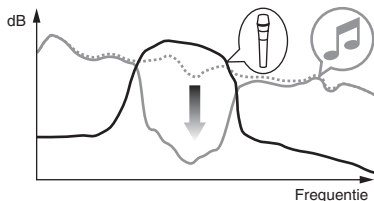

Normale talk-over functie: Ander geluid dan het microfoonkanaal wordt verzwakt volgens het ingestelde niveau van de talk-over functie.

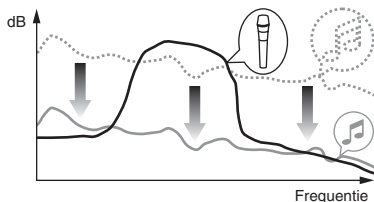

- Standaard is de geavanceerde talk-over functie ingesteld.

1 Druk langer dan 1 seconde op de knop [WAKE UP (UTILITY)].

Het hulpprogrammascherm verschijnt op het scherm van dit toestel.

2 Gebruik de draaiknop voor selectie en open [MIC TALK OVER MODE].

3 Gebruik de draaiknop voor selectie en open [ADVANCED] of [NORMAL].

- ADVANCED:** Geavanceerde talk-over functie
- NORMAL:** Normale talk-over functie

Het niveau van de talk-over functie wijzigen

Stelt het verzwakkingsniveau in voor de talk-over functie (inspreekniveau).

- Standaard is het niveau ingesteld op -18 dB.

1 Druk langer dan 1 seconde op de knop [WAKE UP (UTILITY)].

Het hulpprogrammascherm verschijnt op het scherm van dit toestel.

2 Gebruik de draaiknop voor selectie en open [TALK OVER LEVEL].

3 Gebruik de draaiknop voor selectie en open een van [-6 dB], [-12 dB], [-18 dB] en [-24 dB].

De cut-lag van de crossfader-regelaar wijzigen

Pas de weergave (cut-lag) van beide uiteinden van de crossfader aan. Aanpassing is mogelijk van 0,5 mm tot 3,7 mm in stappen van 0,1 mm.

- De standaardinstelling is 1,0 mm.

1 Druk langer dan 1 seconde op de knop [WAKE UP (UTILITY)].

Het hulpprogrammascherm verschijnt op het scherm van dit toestel.

2 Gebruik de draaiknop voor selectie en open [CROSS FADER CUTLAG].

3 Gebruik de draaiknop voor selectie en voer een waarde in van [0.5 mm] tot [5.7 mm].

De microfoonuitvoer voor de boothmonitor instellen

- Standaard wordt het geluid van de microfoon uitgevoerd via de [BOOTH] aansluiting.

1 Druk langer dan 1 seconde op de knop [WAKE UP (UTILITY)].

Het hulpprogrammascherm verschijnt op het scherm van dit toestel.

2 Gebruik de draaiknop voor selectie en open [MIC OUT TO BOOTH].

3 Gebruik de draaiknop en selecteer een van [OFF], [-18 dB], [-15 dB], [-12 dB], [-9 dB], [-6 dB], [-3 dB] en [0 dB].

De instellingen van de limiter wijzigen

Vermindert plotseling, onplezierig digitaal overslaan van het master uitgangssignaal.

- Standaard is de limiter uitgeschakeld.

1 Druk langer dan 1 seconde op de knop [WAKE UP (UTILITY)].

Het hulpprogrammascherm verschijnt op het scherm van dit toestel.

2 Gebruik de draaiknop voor selectie en open [PEAK LIMITER].

3 Gebruik de draaiknop voor selectie en open [ON] of [OFF].

- ON:** De pieklimiter inschakelen.
- OFF:** De pieklimiter uitschakelen.

De helderheid van de jog-draaiknop instellen

De helderheid van de verlichting rondom de jog-draaiknop kan worden afgesteld.

- Dezelfde instelling geldt voor de jog-draaiknoppen voor de linker- en rechterdecks.
- Standaard is deze ingesteld op Helder.

1 Druk langer dan 1 seconde op de knop [WAKE UP (UTILITY)].

Het hulpprogrammascherm verschijnt op het scherm van dit toestel.

2 Gebruik de draaiknop voor selectie en open [JOG BRIGHTNESS].

3 Gebruik de draaiknop voor selectie en open een van [OFF], [1] (Donker) en [2] (Helder).

De weergavehelderheid van het toestel instellen

- De standaardinstelling is 3.

1 Druk langer dan 1 seconde op de knop [WAKE UP (UTILITY)].

Het hulpprogrammascherm verschijnt op het scherm van dit toestel.

2 Gebruik de draaiknop voor selectie en open [LCD BRIGHTNESS].

Gebruik de draaiknop voor selectie en voer een waarde in van [1] (Donker) tot [5] (Helder).

De instelling van de demonstratiestand en de schermbeveiliging wijzigen

Op dit toestel wordt de demonstratiestand ingeschakeld wanneer er onder normale gebruiksomstandigheden 10 minuten lang geen handelingen worden verricht. Deze instelling kan worden gewijzigd.

- Standaard wordt de demonstratiestand ingeschakeld wanneer er 10 minuten lang geen handelingen worden verricht.
- Wanneer je een instelling of toets op deze unit gebruikt in de demo-stand, wordt de demo-stand geannuleerd.
- In plaats van de demonstratiestand kan de schermbeveiliging worden geselecteerd. De schermbeveiliging wordt gestart wanneer er 30 minuten lang geen handeling wordt verricht.

1 Druk langer dan 1 seconde op de knop [WAKE UP (UTILITY)].

Het hulpprogrammascherm verschijnt op het scherm van dit toestel.

2 Gebruik de draaiknop voor selectie en open [DEMO / SCREEN SAVER].

3 Gebruik de draaiknop en selecteer een van de instellingen.

- **DEMO (10 min):** De demonstratiestand wordt gestart wanneer er 10 minuten lang geen handeling wordt verricht.
- **DEMO (5 min):** De demonstratiestand wordt gestart wanneer er 5 minuten lang geen handeling wordt verricht.
- **DEMO (1 min):** De demonstratiestand wordt gestart wanneer er 1 minuut lang geen handeling wordt verricht.
- **SCREEN SAVER:** De schermbeveiliging wordt ingeschakeld.
- **DISABLED:** De demonstratiestand en de schermbeveiliging worden uitgeschakeld.

Corrigeer de uitlijning van het aanraakscherm

1 Druk langer dan 1 seconde op de knop [WAKE UP (UTILITY)].

Het hulpprogrammascherm verschijnt op het scherm van dit toestel.

2 Gebruik de draaiknop om [TOUCH DISPLAY CALIBRATION] te selecteren en te openen.

3 Gebruik de draaiknop voor selectie en open een van [CENTER], [LEFT] en [RIGHT].

- [CENTER]: Middelste aanraakscherm
- [LEFT]: Linker aanraakscherm
- [RIGHT]: Rechter aanraakscherm

4 Raak [+] aan dat in volgorde wordt weergegeven op het scherm.

Raak in totaal 4 plaatsen aan.

5 Druk op de draaiknop om uw keuze vast te leggen.

De gewijzigde instellingen worden opgeslagen.

- Dit apparaat is vóór aflevering gekalibreerd. Kalibreer opnieuw als de aanraakbediening niet correct reageert.
 - Gebruik bij het instellen van de kalibratie geen puntig object, zoals een balpen.
-

Mono/stereo van de masteruitgang instellen

- Standaard is stereo ingesteld.

1 Druk langer dan 1 seconde op de knop [WAKE UP (UTILITY)].

Het hulpprogrammascherm verschijnt op het scherm van dit toestel.

2 Gebruik de draaiknop om [MASTER OUT] te selecteren en te openen.

3 Gebruik de draaiknop voor selectie en open [MONO] of [STEREO].

- **MONO:** Het mastergeluid wordt mono uitgevoerd.
 - **STEREO:** Het mastergeluid wordt stereo uitgevoerd.
-

Mono/stereo van de boot-uitgang instellen

- Standaard is stereo ingesteld.

1 Druk langer dan 1 seconde op de knop [WAKE UP (UTILITY)].

Het hulpprogrammascherm verschijnt op het scherm van dit toestel.

2 Gebruik de draaiknop om [BOOTH OUT] te selecteren en te openen.

3 Gebruik de draaiknop voor selectie en open [MONO] of [STEREO].

- **MONO:** Het booth-geluid wordt mono uitgevoerd.
- **STEREO:** Het booth-geluid wordt stereo uitgevoerd.

De werking van het hoogdoorlaatfilter van het microfoongeluid instellen

Stel in of voor het microfoongeluid wel of geen filter wordt gebruikt voor het verzwakken van klanken die lager zijn dan de menselijke stem.

- Standaard is het hoogdoorlaatfilter ingesteld op **[ON]** (Ingeschakeld).

1 Druk langer dan 1 seconde op de knop **[WAKE UP (UTILITY)]**.

Het hulpprogrammascherm verschijnt op het scherm van dit toestel.

2 Gebruik de draaiknop om **[MIC LOW CUT]** te selecteren en te openen.

3 Gebruik de draaiknop voor selectie en open **[ON]** of **[OFF]**.

- **ON**: Het hoogdoorlaatfilter voor het microfoongeluid inschakelen.
- **OFF**: Het hoogdoorlaatfilter voor het microfoongeluid uitschakelen.

De limiter instellen van microfoonaudio die aan de masteruitgang wordt toegevoegd

- De standaardinstelling van de limiter is **[OFF]** (Uitgeschakeld).

1 Druk langer dan 1 seconde op de knop **[WAKE UP (UTILITY)]**.

Het hulpprogrammascherm verschijnt op het scherm van dit toestel.

2 Gebruik de draaiknop om **[MIC LIMITER FOR MASTER]** te selecteren en te openen.

3 Gebruik de draaiknop voor selectie en open een van **[OFF]**, **[0 dB]**, **[3 dB]**, **[6 dB]**, **[9 dB]**, **[12 dB]** en **[15 dB]**.

De limiter instellen van microfoonaudio die aan de booth-uitgang wordt toegevoegd

- De standaardinstelling van de limiter is **[OFF]** (Uitgeschakeld).

1 Druk langer dan 1 seconde op de knop **[WAKE UP (UTILITY)]**.

Het hulpprogrammascherm verschijnt op het scherm van dit toestel.

2 Gebruik de draaiknop om **[MIC LIMITER FOR BOOTH]** te selecteren en te openen.

3 Gebruik de draaiknop voor selectie en open een van **[OFF]**, **[0 dB]**, **[3 dB]**, **[6 dB]**, **[9 dB]**, **[12 dB]** en **[15 dB]**.

De instellingen wijzigen met rekordbox

De instellingen voor de DJ-speler kunnen gewijzigd worden met rekordbox.

Wijzig de instelitems in **[Controller]** van **[Voorkeuren]**.

- De volgende instellingen kunnen alleen gewijzigd worden wanneer rekordbox en dit toestel verbonden zijn.

Instelitems op het tabblad **[Deck]** in **[Controller]**

❖ Knipperen in slip-stand

Wijzigt de instelling voor knipperen in de slip-stand.

- Standaard is dit ingeschakeld.
 - Inschakelen: De toetsen die alleen gebruikt kunnen worden wanneer de slip-stand is ingeschakeld (**[HOT CUE]**, **[AUTO BEAT LOOP]**, enz.) knipperen.
 - Uitschakelen: De toetsen die alleen gebruikt kunnen worden wanneer de slip-stand is ingeschakeld, knipperen niet.

❖ Instelling voor verlichting van **[SLIP]**-toets wanneer de slip-stand is ingeschakeld

Instelling voor de verlichting van de **[SLIP]**-toets wanneer de slip-stand is ingeschakeld.

Standaard is dit ingesteld op Aan.

- Aan: De **[SLIP]**-toets is verlicht wanneer de slip-stand aanstaat en knippert tijdens bediening van de slip-stand.
- Knippert: De **[SLIP]**-toets knippert altijd wanneer de slip-stand aanstaat.

Instelitems op het tabblad **[Mixer]** in **[Controller]**

❖ Instelling voor starten van fader

Wijzigt de instelling voor de startfunctie van de fader.

- Standaard is dit ingeschakeld.

Als het vakje **[Activate the fader start when moving a channel fader or the cross fader while pressing the SHIFT button.]** is geselecteerd, is de functie ingeschakeld.

Over de hulpprogrammatuur voor het instellen

Het instelhulpprogramma kan worden gebruikt voor de hieronder beschreven controles en instellingen.

- De Mixer Mode instellen
- Controleren van de status van de ingangskeuzeschakelaars van dit toestel
- Instellen van het uitgangssignaal voor audiogegevens van dit toestel naar de computer
- De buffergrootte aanpassen (als ASIO wordt gebruikt)
- Controleren welke versie van het stuurprogramma u heeft

Openen van het instelhulpprogramma

Voor Windows

Klik op **[Alle programma's]** > **[Pioneer]** > **[DDJ-RZX]** > **[Instelfunctie]** in het menu **[Starten]**.

Voor Mac OS X

Klik op het pictogram **[Macintosh HD]** > **[Application]** > **[Pioneer]** > **[DDJ-RZX Instelfunctie]**.

De Mixer Mode instellen

Open het instelprogramma voor u begint.

1 Klik op de [Mixer Mode] tab.

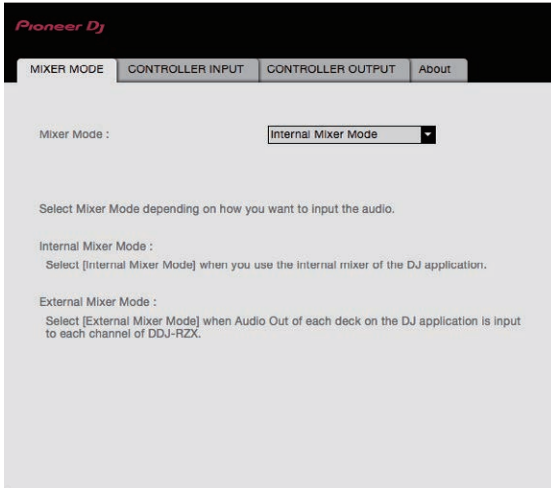

2 Klik op het afrolmenu.

Selecteer Mixer Mode afhankelijk van de gebruiksomgeving.

Internal Mixer Mode

- Selecteer deze optie als je de interne mixer van de DJ-toepassing gebruikt.

External Mixer Mode

- Selecteer deze optie als het geluid van beide decks van de DJ-toepassing wordt uitgevoerd naar de kanalen van DDJ-RZX.
- rekordbox dj hanteert de Internal Mixer Mode ongeacht de instelling voor Mixer Mode.
- Als je rekordbox dj gebruikt, zet deze instelling dan op Internal Mixer Mode.

Controleren van de status van de ingangkeuzeschakelaars van dit toestel

Open het instelprogramma voor u begint.

Klik op de [CONTROLLER INPUT] tab.

Als Mixer Mode op Internal Mixer Mode staat

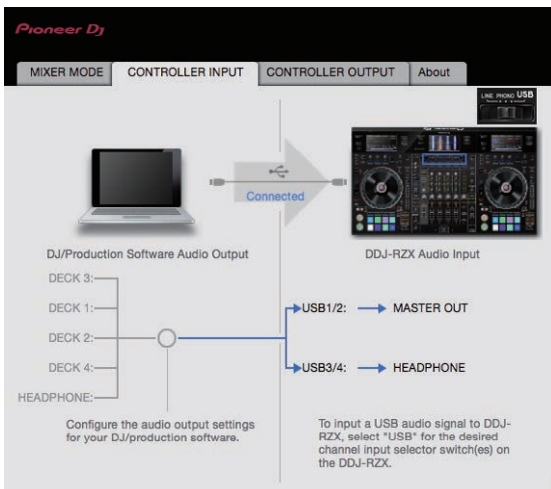

Als Mixer Mode op External Mixer Mode staat

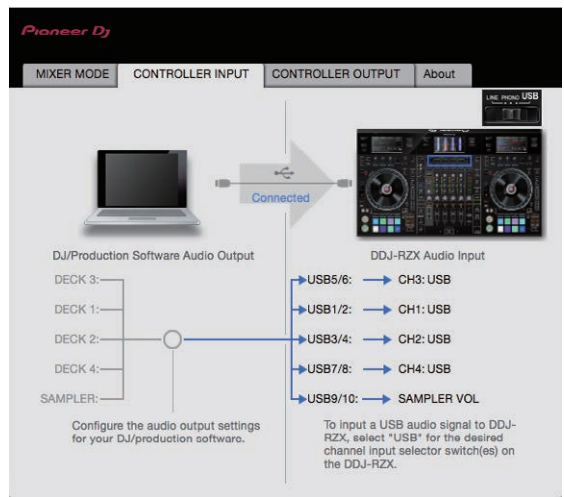

Instellen van het uitgangssignaal voor audiogegevens van dit toestel naar de computer

Wanneer rekordbox actief is en dit toestel gebruikt wordt als het standaard audio-apparaat, moet u het uitgangssignaal voor audiogegevens instellen in rekordbox.

Open het instelprogramma voor u begint.

1 Klik op de [CONTROLLER OUTPUT] tab.

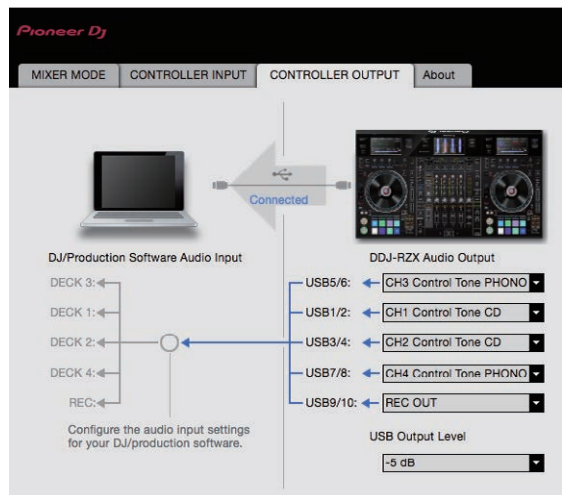

2 Klik op de [DDJ-RZX Audio Output] van het afrolmenu.

Selecteer de audiogegevens die naar de computer moeten worden gestuurd uit de beschikbare geluidssignalen binnenin dit toestel en maak de vereiste instellingen daarvoor.

CH1 (USB1/2)	CH2 (USB3/4)	CH3 (USB5/6)	CH4 (USB7/8)	CH5 (USB9/10)
—	—	CH3 Control Tone PHONO ¹	CH4 Control Tone PHONO ¹	REC OUT ²
CH1 Control Tone CD ¹	CH2 Control Tone CD ¹	CH3 Control Tone LINE ¹	CH4 Control Tone LINE ¹	REC OUT (NO MIC)
Post CH1 Fader ²	Post CH2 Fader ²	Post CH3 Fader ²	Post CH4 Fader ²	Cross Fader A ²
Cross Fader A ²	Cross Fader A ²	Cross Fader A ²	Cross Fader A ²	Cross Fader B ²
Cross Fader B ²	Cross Fader B ²	Cross Fader B ²	Cross Fader B ²	MIC

CH1 (USB1/2)	CH2 (USB3/4)	CH3 (USB5/6)	CH4 (USB7/8)	CH5 (USB9/10)
MIC	MIC	MIC	MIC	Post CH1 Fader ^[2]
—	—	—	—	Post CH2 Fader ^[2]
—	—	—	—	Post CH3 Fader ^[2]
—	—	—	—	Post CH4 Fader ^[2]

- [1] De audiogegevens worden geproduceerd met hetzelfde volume waarmee het door dit toestel wordt ontvangen, ongeacht de **[USB Output Level]**-instelling.
- [2] Bij gebruik voor andere applicaties dan opnemen, moet u letten op de instellingen van de DJ-applicatie zodat er geen audiolussen worden aangemaakt. Als er audiolussen worden aangemaakt, kan er geluid worden ingevoerd of geproduceerd met onbedoelde volumes.
 - Als er verbinding is met rekordbox dj, kan de instelling **CH5** niet gewijzigd worden in een andere waarde dan **[REC OUT]** en **[REC OUT (NO MIC)]**.

3 Klik op de **[USB Output Level]** van het afrolmenu.

Regel het volume van de door dit toestel geproduceerde audiogegevens.

- De **[USB Output Level]**-instelling wordt op alle audiogegevens op dezelfde manier toegepast. Wanneer echter [1] is geselecteerd in de tabel bij stap 2, worden de audiogegevens geproduceerd met hetzelfde volume als waarmee ze door dit toestel ontvangen worden.
- Als er alleen met de volumeregeling van de DJ-software niet voldoende volume geproduceerd kan worden, moet u de **[USB Output Level]**-instelling veranderen om het volume van de door dit toestel geproduceerde audiogegevens aan te passen. Let op dat het geluid niet vervormd raakt wanneer het volume te hoog wordt gezet.

De buffergrootte aanpassen (als ASIO wordt gebruikt)

Deze functie kan alleen worden gebruikt onder een Windows besturingssysteem.

Als er applicatieprogramma's dit apparaat gebruiken als hun vaste audio-apparaat (zoals DJ-programma's, enz.), sluit u die programma's dan voordat u de buffercapaciteit aanpast.

Open het instelhulpprogramma voor u begint.

Klik op de **[ASIO]** tab.

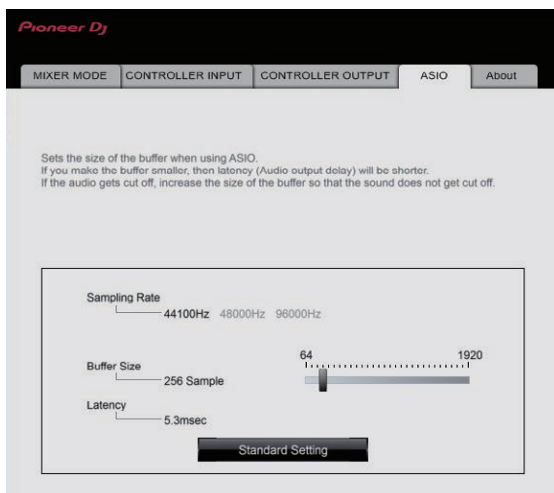

- Een ruime buffercapaciteit is nuttig om de kans op het wegvallen van geluid (dropouts) te voorkomen, maar verhoogt daarentegen de geringe vertraging in de audiosignaaltransmissie (latency).

Controleren welke versie van het stuurprogramma u heeft

Open het instelhulpprogramma voor u begint.

Klik op de **[About]** tab.

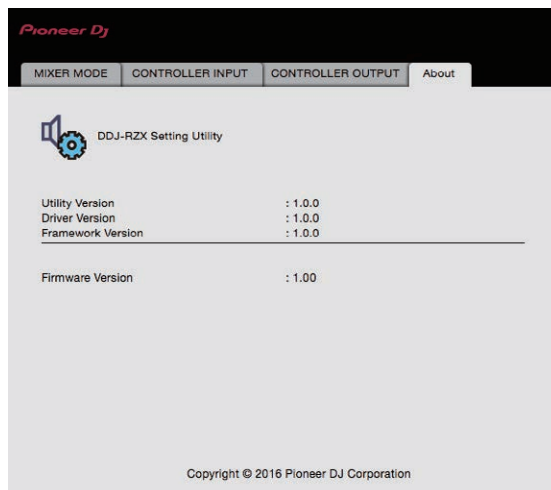

Aanvullende informatie

Verhelpen van storingen

- Als u denkt dat er iets verkeerd is met dit toestel, controleer dan de onderstaande onderwerpen, en bezoek de website van Pioneer DJ en lees het gedeelte **[FAQ]** voor de **[DDJ-RZX]**. Soms wordt het probleem door een andere component veroorzaakt. Inspecteer de andere componenten en elektrische apparaten die gebruikt worden. Als u het probleem niet kunt verhelpen, vraag dan uw dichtstbijzijnde servicecentrum of uw vakhandelaar om het apparaat te laten repareren.
- Statische elektriciteit of andere externe invloeden kunnen ervoor zorgen dat de speler niet goed werkt. In zulke gevallen kan de normale werking hersteld worden door de stroom uit te zetten en weer aan te zetten.

Probleem	Controle	Oplossing
De stroom wordt niet ingeschakeld.	Is de [⏻] schakelaar ingeschakeld?	Schakel de [⏻] schakelaar in.
	Is het netsnoer naar behoren aangesloten?	Steek de netsnoerstekker in het stopcontact. (bladzijde 7)
Dit toestel wordt niet herkend.	Is de meegeleverde USB-kabel naar behoren aangesloten?	Zorg dat de meegeleverde USB-kabel goed is aangesloten.
	Gebruikt u een USB-verdeelstekker (hub)?	USB-verdeelhubs zijn niet bruikbaar. Sluit dit toestel en de computer direct op elkaar aan met behulp van de meegeleverde USB-kabel.
	Is het stuurprogramma geïnstalleerd?	Installeer het stuurprogramma. (pagina 47)
Er klinkt niet of nauwelijks geluid.	Staan de [TRIM] instelling, kanaalfader, crossfader-regelaar, [LINE, PHONO, USB] keuzeschakelaar (of [CD, USB] keuzeschakelaar) en de [MASTER] instelling op de juiste positie?	Stel de [TRIM] instelling, kanaalfader, crossfader-regelaar, [LINE, PHONO, USB] keuzeschakelaar (of [CD, USB] keuzeschakelaar) en de [MASTER] instelling in op de juiste positie.
	Zijn de aangesloten luidsprekers met eigen versterking enz. juist ingesteld?	Stel de externe geluidsbronkeuze, de geluidssterkte e.d. op de luidsprekers met eigen versterking correct in.
	Zijn de aansluit snoeren goed aangesloten?	Zorg dat de aansluit snoeren juist zijn aangesloten.
	Zijn de aansluitbussen en de stekkers vuil?	Maak de aansluitbussen en de stekkers schoon voordat u aansluitingen gaat maken.
	Is het stuurprogramma geïnstalleerd?	Installeer het stuurprogramma. (pagina 47)
Vervorming in het geluid.	Is de driversoftware correct ingesteld?	Stel de driversoftware correct in. (bladzijde 42)
	Staat de [MASTER] -instelling in de correcte stand?	Verstel de [MASTER] -instelling zo dat de oranje indicator van de masterniveau-aanduiding alleen bij het piekniveau oplicht.
Staat de [TRIM] -instelling in de correcte stand?	Verstel de [TRIM] -instelling zo dat de oranje indicator van de kanaalniveau-aanduiding alleen bij het piekniveau oplicht.	
	Heeft de DJ-software een geschikte latentiewaarde?	Stel de latentiewaarde van de DJ-software correct in.
Geluid dat wordt weergegeven zal worden onderbroken bij gebruik van DJ-software.		
Het microfoongeluid kan niet worden uitgevoerd.	Staan de keuzeschakelaars [OFF, ON, TALK OVER] in de juiste positie?	Zet de keuzeschakelaars [OFF, ON, TALK OVER] in de juiste positie.
Het geluid van het externe apparaat kan niet worden uitgevoerd.	Is de [LINE, PHONO, USB] -keuzeschakelaar (of [CD, USB] -keuzeschakelaar) ingesteld in de juiste positie?	Zet de [LINE, PHONO, USB] -keuzeschakelaar (of [CD, USB] -keuzeschakelaar) in de juiste positie.
De geluidswaarde wordt onderbroken wanneer de ASIO-driver is ingesteld.	Is de ASIO-driver ingesteld terwijl rekordbox al was opgestart?	Stel de ASIO-driver in voordat rekordbox wordt opgestart. (pagina 44)
De indicator knippert en de werking is abnormaal.	—	Soms kunt u de normale werking herstellen door de stekker uit het stopcontact te trekken en die na ongeveer 1 minuut of langer weer aan te sluiten. Als het probleem blijft bestaan, trek u dan de stekker uit het stopcontact en raadpleeg t u een reparatiedienst.
Het gebruik van rekordbox dj is instabiel.	Gebruikt u de nieuwste versie van de software?	Gratis updates voor rekordbox kunnen worden gedownload van de website. Gebruik de meest recente versie. (pagina 5)
	Gebruikt u tegelijkertijd andere software dan rekordbox?	Sluit andere applicaties af om de belasting van de computer te verlagen. Als de software nog niet stabiel werkt, kunt u proberen andere dingen uit te schakelen, zoals de draadloze netwerkverbindingen of andere draadloze verbindingen, antivirussoftware, schermbeveiliging, stroomspaarstand enz. (pagina 5)
	Wanneer er andere USB-apparatuur is aangesloten op de computer.	Koppel andere USB-apparaten los van de computer. Wanneer er tegelijkertijd een ander USB-geluidsapparaat op de computer is aangesloten, kan dat niet altijd werken of naar behoren herkend worden.
	Gebruikt u een USB-verdeelstekker (hub)?	USB-verdeelhubs zijn niet bruikbaar. Sluit dit toestel en de computer direct op elkaar aan met behulp van de meegeleverde USB-kabel.
	Er is een probleem met de USB-poort waarop dit toestel is aangesloten.	Als uw computer meerdere USB-poorten heeft, kunt u proberen dit toestel aan te sluiten op een andere USB-poort.
	Is dit toestel is aangesloten op een laptop die op de accu werkt?	Voorzie de laptop van stroom met een netstroomadapter. (Afhankelijk van de instellingen van de laptop is het mogelijk dat de stroomspaarstand is ingesteld wanneer de computer op de accu wordt gebruikt, waardoor automatisch de prestaties van de computer worden verlaagd.) (pagina 5)
De USB-buffercapaciteit is te klein.	Vergroot de USB-buffercapaciteit. (pagina 44)	

Probleem	Controle	Oplossing
De jog-draaiknopverlichting draait niet tijdens het afspelen. (De verlichting draait wel bij Scratching.) De [TEMPO]-schuifregelaar werkt niet wanneer het deck wordt overgeschakeld met de sync-stand ingesteld. (De TAKEOVER-indicator licht op.)	Is de instelling in het hulpprogrammascherm verkeerd?	Controleer in het hulpprogrammascherm of het toestel niet is ingesteld voor geforceerde werking als algemene MIDI-regelaar.
De startfunctie van de fader werkt niet.	Is er een cue ingesteld? Is de startinstelling van de fader verkeerd?	Stel een cue in. (pagina 29) Om de startinstelling van de fader in te schakelen, selecteer het tabblad [Mixer] van [Voorkeuren] > [Controller] in rekordbox en selecteer vervolgens het vakje [Fader Start].
De indicator van de USB-verbinding knippert.	Is het stuurprogramma geïnstalleerd?	Installeer het stuurprogramma. (pagina 47)
Er wordt niets aangegeven.	Staat de energiebesparingsfunctie ingeschakeld?	Bij aflevering van dit toestel is de automatische stand-byfunctie ingeschakeld. Als de je automatische stand-byfunctie niet wilt gebruiken, zet dan [AUTO STANDBY] op [OFF] in het hulpprogrammascherm. (p. 40)
Er is geen reactie als u het scherm aanraakt of de reactie is slecht. Een andere positie dan de werkelijk aangeraakte locatie reageert.	Afwijking van de kalibratieaanpassing van het aanraakscherm.	Pas het aanraakscherm aan met de instellingen [TOUCH DISPLAY CALIBRATION] van het hulpprogrammascherm.

Omtrent het LCD-scherm

- Er kunnen wel eens punten zwart blijven of juist fel oplichten in het LCD-scherm. Dit verschijnsel is onvermijdelijk bij LCD-schermen; het duidt niet op onjuiste werking.
- Bij gebruik onder erg koude omstandigheden kan het LCD-scherm na inschakelen van dit toestel wel eens geruime tijd donker blijven. Na een tijdje zal het echter weer op de juiste helderheid komen.
- Wanneer er direct zonlicht op het LCD-scherm valt, kan de lichtweerkaatsing het scherm moeilijk leesbaar maken. Zorg dat er geen direct zonlicht op het scherm valt.

Het aanraakscherm reinigen

Gebruik geen organische oplosmiddelen, zuren of alkalihoudende stoffen om het oppervlak van het aanraakscherm te reinigen. Veeg het schoon met een droge zachte doek of een doek die is ondergedompeld in een neutraal reinigingsmiddel en goed is uitgewrongen.

Signaaloverzicht

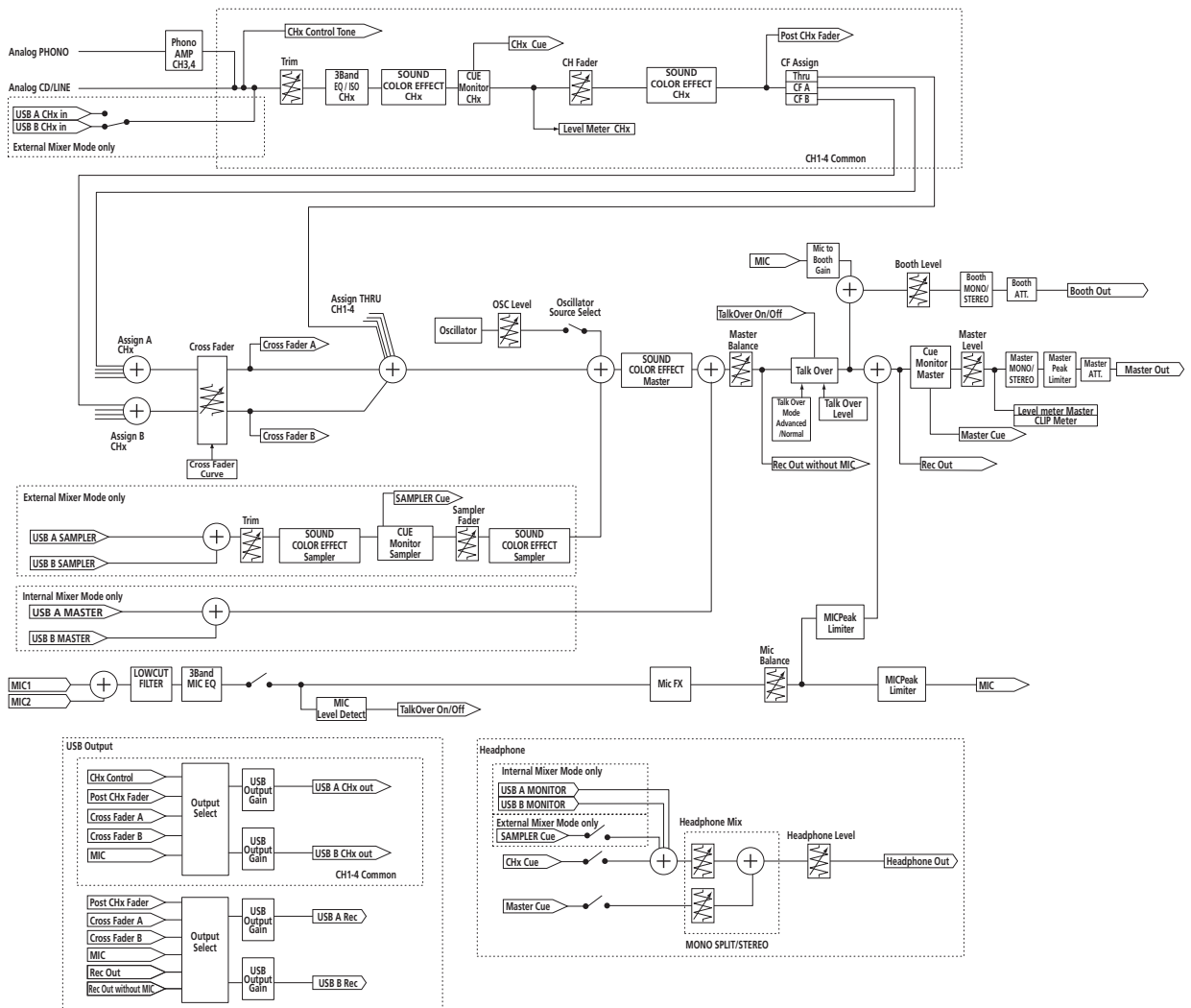

Gebruik als bedieningspaneel voor andere DJ-software

Dit toestel geeft ook de bedieningsgegevens voor de toetsen en instellingen door in het MIDI-formaat. Door via een USB-kabel een computer met ingebouwde MIDI-geschiedte DJ-software aan te sluiten, kunt u de DJ-software bedienen via dit apparaat. Ook kunt u het geluid van muziekbestanden die u afspeelt op de computer laten weergeven via de DDJ-RZX.

Om het systeem te gebruiken als een controller voor bediening van andere DJ-software dan rekordbox, dien je in het hulpprogramma-scherm om te schakelen naar de instelling voor gebruik van andere software dan rekordbox. Stel ook de instellingen voor audio en MIDI in de DJ-software in.

- Zie voor nadere details de handleiding van uw DJ-software.

Over MIDI-meldingen

Zie "List of MIDI Messages" voor details omtrent de MIDI-meldingen van dit toestel.

- "List of MIDI Messages" kan worden verkregen via de volgende URL: <http://www.pioneerdj.com/>

Omtrent het stuurprogramma

Deze software is een exclusief stuurprogramma voor het weergeven van geluidssignalen via een computer.

- Lees eerst *Licentie-overeenkomst voor deze Software* op bladzijde 48 zorgvuldig door.

Bedrijfsomgeving

Geschiedte besturingssystemen

Mac OS X: 10.11/10.10/10.9 (meest recente update)	✓
Windows: Windows 10, Windows 8.1, Windows 8.1 Pro (meest recente servicepack), Windows 7 Home Premium, Professional, Ultimate (meest recente servicepack)	32-bit versie ✓ 64-bit versie ✓

Controleren van de meest recente informatie over het stuurprogramma

Raadpleeg de website van Pioneer DJ hieronder voor de meest recente informatie over het speciale stuurprogramma voor dit toestel. <http://www.pioneerdj.com/>

❖ Het stuurprogramma verkrijgen

1 Open een webbrowser op de computer en ga naar onderstaande Pioneer DJ website.

<http://www.pioneerdj.com/>

2 Klik op [Support].

3 Klik op [Software & firmware updates].

4 Klik op [DDJ-RZX] in de categorie [CONTROLLER].

5 Klik op [Drivers], en download het meest recente stuurprogramma van de downloadpagina.

Ga naar de download-pagina en download het stuurprogramma voor Windows of Mac.

Installatieprocedure (Mac OS X)

Sluit dit toestel niet op de computer aan voor de installatie voltooid is.

- Als er andere programma's geopend zijn op de computer, sluit u die dan.

1 Dubbelklik op het Mac-bestand (DDJ-RZX_M_X.X.X.dmg) dat je hebt gedownload in *Het stuurprogramma verkrijgen*.

Het [DDJ-RZX_AudioDriver] menuscherm verschijnt.

2 Dubbelklik op [DDJ-RZXAudioDriver.pkg].

Het installatiescherm voor het stuurprogramma verschijnt.

3 Controleer de details op het scherm en klik op [Ga door].

4 Wanneer de eindgebruikerslicentie-overeenkomst verschijnt, moet u *Licentie-overeenkomst voor deze Software* zorgvuldig lezen, waarna u op [Ga door] moet klikken.

5 Als u akkoord gaat met de voorwaarden in de *Licentie-overeenkomst voor deze Software*, klikt u op [Akkoord].

Als u niet akkoord gaat met de voorwaarden in de *Licentie-overeenkomst voor deze Software*, klikt u op [Niet akkoord] om het installeren te stoppen.

6 Volg voor de installatieprocedure de aanwijzingen die op uw scherm verschijnen.

Installatieprocedure (Windows)

Sluit dit toestel niet op de computer aan voor de installatie voltooid is.

- Meld u aan als gebruiker met de rechten van computerbeheerder voordat u met installeren begint.
- Als er andere programma's geopend zijn op de computer, sluit u die dan.

1 Dubbelklik op het Windows-bestand (DDJ-RZX_VerX.X.X.exe) dat je hebt gedownload in *Het stuurprogramma verkrijgen*.

Het installatiescherm voor het stuurprogramma verschijnt.

2 Lees zorgvuldig de *Licentie-overeenkomst voor deze Software* en als u akkoord gaat met de voorwaarden, plaats u een vinkje in [Akkoord.] en klikt u op [OK].

Als u niet akkoord gaat met de voorwaarden in de *Licentie-overeenkomst voor deze Software*, klikt u op [Annuleren] om het installeren te stoppen.

3 Volg voor de installatieprocedure de aanwijzingen die op uw scherm verschijnen.

Als er [Windows-beveiliging] op het scherm verschijnt tijdens het installatieproces, klikt u op [Dit stuurprogramma toch installeren] om door te gaan met installeren.

Wanneer het installatieproces voltooid is, verschijnt er een mededeling ter afsluiting.

❖ Licentie-overeenkomst voor deze Software

Deze Licentie-overeenkomst voor deze Software ("Overeenkomst") geldt tussen u (zowel de persoon die het Programma installeert als een enkele rechtspersoon waarvoor de persoon optreedt) ("U" of "Uw") en Pioneer DJ Corporation ("Pioneer DJ").

UITVOEREN VAN ENIGE HANDELING VOOR SET-UP OF INSTALLATIE VAN HET PROGRAMMA BETEKENT DAT U AKKOORD GAAT MET ALLE VOORWAARDEN VAN DEZE LICENTIE-OVEREENKOMST. TOESTEMMING VOOR HET DOWNLOADEN EN/OF GEBRUIKEN VAN HET PROGRAMMA IS EXPLICIET AFHANKELIJK VAN HET OPVOLGEN DOOR U VAN DEZE VOORWAARDEN. SCHRIFTELIJKE OF ELEKTRONISCHE TOESTEMMING IS NIET VEREIST OM DEZE OVEREENKOMST GELDIG EN AFDWINGBAAR TE MAKEN. ALS U NIET AKKOORD GAAT MET ALLE VOORWAARDEN VAN DEZE OVEREENKOMST, KRIJGT U GEEN TOESTEMMING HET PROGRAMMA TE GEBRUIKEN EN MOET U STOPPEN MET DE INSTALLATIE OF, INDIEN VAN TOEPASSING, HET PROGRAMMA VERWIJDEREN.

1 DEFINITIES

- 1 "Documentatie" betekent in dit verband de schriftelijke documentatie, specificaties en hulpinhoud beschikbaar gesteld door Pioneer DJ ter assistentie bij de installatie en het gebruik van het Programma.
- 2 "Programma" betekent in dit verband alle Pioneer DJ software of een deel daarvan waarop door Pioneer DJ aan U licentie verleend wordt onder deze Overeenkomst.

2 PROGRAMMA LICENTIE

- 1 Beperkte licentie. Onder de voorwaarden van deze Overeenkomst verleent Pioneer DJ aan U een beperkte, niet-exclusieve, niet-overdraagbare licentie (zonder het recht om sublicenties te verlenen):
 - a Om een enkele kopie van het Programma te installeren op uw computer of mobiele apparatuur, om het Programma uitsluitend voor uw persoonlijk gebruik in te zetten in overeenstemming met deze Overeenkomst en de Documentatie ("toegestaan gebruik");
 - b Om de Documentatie te gebruiken in het kader van uw Toegestaan gebruik; en
 - c Om één kopie te maken van het Programma uitsluitend als reservekopie, met dien verstande dat alle titels en handelsmerken, meldingen met betrekking tot auteursrechten en andere beperkte rechten op de kopie worden vermeld.
- 2 Beperkingen. U mag het Programma of de Documentatie niet kopiëren of gebruiken behalve zoals uitdrukkelijk toegestaan door deze Overeenkomst. U mag niet het Programma overdragen, er een sublicentie op verlenen, het verhuren, leasen of uitlenen, of het gebruiken voor het opleiden van derden, voor gedeeld gebruik op commerciële basis, of voor gebruik op een servicefaciliteit. U mag niet Zelf of via een derde het Programma modificeren, reverse engineeren, disassembleren of decompileren, behalve in zoverre uitdrukkelijk toegestaan door ter zake geldende regelgeving, en ook dan alleen nadat U Pioneer DJ schriftelijk op de hoogte hebt gesteld van Uw intenties.
- 3 Eigendom. Pioneer DJ of de licentiegever behoudt alle rechten, titels en belangen op en met betrekking tot alle octrooien, auteursrechten, handelsmerken, handelsgeheimen en andere intellectuele eigendomsrechten op het Programma en de Documentatie, en op eventuele afleidingen daarvan. U verwert geen andere rechten, expliciet of impliciet, dan de beperkte licentie zoals vervat in deze Overeenkomst.
- 4 Geen ondersteuning. Pioneer DJ heeft geen verplichting tot het verlenen van ondersteuning, onderhoud, upgrades, wijzigingen of nieuwe versies van het Programma of de Documentatie onder deze Overeenkomst.

3 BEPERKING GARANTIE

HET PROGRAMMA EN DE DOCUMENTATIE WORDEN GELEVERD IN HUN HUIDIGE STAAT ("AS IS") ZONDER ENIGE AANSPRAAK OF GARANTIE, EN U GAAT ERMEE AKKOORD DEZE GEHEEL OP EIGEN RISICO TE GEBRUIKEN. VOORZOVER WETTELIJK TOEGESTAAN WIJST PIONEER DJ ELKE GARANTIE AANGAANDE HET PROGRAMMA EN DE DOCUMENTATIE IN WELKE VORM DAN OOK AF, HETZIJ EXPLICIET, IMPLICIET, STATUTAIR, OF TEN GEVOLGE VAN DE PRESTATIES, TEN GEVOLGE VAN DISTRIBUTIE OF HANDELSGEBRUIK ERVAN, MET INBEGRIJF VAN ENIGE GARANTIE VAN VERHANDELBAARHEID, GESCHIKTHEID VOOR EEN BEPAALD DOEL, VOLDOENDE KWALITEIT, ACCURATESSE, TITEL OF NIET-INBREUK.

4 EXPORTBEPERKINGEN EN NALEVING VAN WETTEN EN REGELGEVING

U mag het Programma niet gebruiken of anderszins uitvoeren of opnieuw uitvoeren, anders dan als toegestaan door de Amerikaanse wet en de wetten van het rechtsgebied waarin u het Programma heeft verkregen. Het Programma mag met name, doch niet uitsluitend, niet worden uitgevoerd of opnieuw uitgevoerd (a) naar landen waartegen de V.S. een embargo hebben ingesteld (b) naar personen op de Specially Designated Nationals List van het Amerikaanse Ministerie van Financiën of de Denied Persons List of de Entity List van het Amerikaanse Ministerie van Handel. Door uw gebruik van het Programma zegt u toe en garandeert u, dat u zich niet in een dergelijk land bevindt en niet op een dergelijke lijst staat. U stemt er tevens mee in dat u het Programma niet zult gebruiken voor doeleinden verboden door de Amerikaanse wet, met inbegrip van doch niet beperkt tot, de ontwikkeling, het ontwerp, de fabricage of de productie van nucleaire wapens, raketten of chemische of biologische wapens.

5 SCHADE EN MAATREGELEN BIJ INBREUK

U gaat ermee akkoord dat elke inbreuk op de bepalingen van deze Overeenkomst Pioneer DJ onherstelbare schade zou berokkenen die niet alleen door geld vergoed kan worden. In aanvulling op schadeloosstelling en eventueel andere maatregelen waartoe Pioneer DJ gerechtigd kan zijn, gaat U ermee akkoord dat Pioneer DJ gerechtelijke stappen mag ondernemen om daadwerkelijke, dreigende of doorgaande inbreuk op deze Overeenkomst te voorkomen.

6 ONTBINDING

Pioneer DJ mag deze Overeenkomst op elk moment beëindigen als U een bepaling schendt. Als deze Overeenkomst wordt beëindigd, moet U stoppen met het gebruiken van het Programma, het blijvend verwijderen van uw computer of mobiele apparatuur waarop het aanwezig is, en alle kopieën van het Programma en de Documentatie in Uw bezit vernietigen, en Pioneer DJ schriftelijk in kennis stellen van het feit dat U zulks gedaan heeft. De paragrafen 2.2, 2.3, 2.4, 3, 4, 5, 6 en 7 blijven van kracht nadat deze Overeenkomst is beëindigd.

7 ALGEMENE VOORWAARDEN

- 1 Beperking van aansprakelijkheid. In geen geval en onder geen enkele interpretatie zal Pioneer DJ of een dochterbedrijf aansprakelijk zijn met betrekking tot deze Overeenkomst of het onderwerp daarvan, voor enige indirecte, bijkomende, bijzondere of gevolgschade, of voor als strafmaatregel opgelegde vergoedingen, of schadevergoeding voor verlies van winst, omzet, zaken, besparingen, gegevens, gebruik, of voor vervangingskosten, ook niet indien zij van tevoren op de hoogte gesteld is van de mogelijkheid van dergelijke schade of indien dergelijke schade voorzienbaar geacht moest worden. In geen geval zal de aansprakelijkheid van Pioneer DJ voor alle schade de bedragen overschrijden die U aan Pioneer DJ of haar dochtermaatschappijen voor het Programma heeft betaald. De partijen erkennen dat de beperkingen van de aansprakelijkheid en de risicoverdeling in deze Overeenkomst worden weerspiegeld in de prijs van het Programma en essentieel onderdeel uitmaken van de wilsovereenkomst tussen de partijen, zonder welke Pioneer DJ het Programma niet ter beschikking zou hebben gesteld of deze Overeenkomst niet zou zijn aangegaan.
- 2 Eventuele beperkingen op of uitsluitingen van garantie en aansprakelijkheid zoals vervat in deze Overeenkomst hebben geen invloed op uw wettelijke rechten als consument en zijn alleen op u van toepassing voorzover dergelijke beperkingen en uitsluitingen zijn toegestaan onder de regelgeving zoals die geldt in de jurisdictie waar u zich bevindt.

- 3 Annulering en afstand. Als een bepaling in deze Overeenkomst wederrechtelijk, ongeldig of anderszins niet afdwingbaar blijkt te zijn, zal deze bepaling voor zover mogelijk toepassing vinden, of, indien dit niet mogelijk is, geannuleerd worden en worden geschrapt uit deze Overeenkomst, terwijl de rest daarvan onverkort van kracht blijft. Wanneer één van beide partijen afstand doet van haar rechten als gevolg van een inbreuk op deze Overeenkomst, wordt daarmee niet vanzelfsprekend afstand van deze rechten gedaan bij een eventuele volgende inbreuk daarop.
- 4 Geen overdracht. U mag deze Overeenkomst of enige rechten of verplichtingen daaronder niet toewijzen, verkopen, overdragen, delegeren, of op andere wijze daarover beschikken, vrijwillig of onvrijwillig, van rechtswege of op een andere wijze, zonder voorafgaande schriftelijke toestemming van Pioneer DJ. Een eventuele poging door U tot toewijzing, overdracht of delegatie is nietig. Overeenkomstig het hierboven bepaalde is deze Overeenkomst van kracht op en zal deze strekken tot het voordeel van de partijen en hun respectievelijke opvolgers en aangewezenen.
- 5 Gehele overeenkomst. Deze Overeenkomst omvat de gehele overeenkomst tussen de partijen en treedt in de plaats van alle voorgaande of nog geldige overeenkomsten of afspraken, schriftelijk of mondeling, met betrekking tot het onderwerp daarvan. Deze Overeenkomst mag niet worden gewijzigd of geamendeerd zonder voorafgaande en uitdrukkelijke schriftelijke toestemming van Pioneer DJ, en geen andere handeling, document, gebruik of gewoonte kan deze Overeenkomst wijzigen of amenderen.
- 6 U gaat ermee akkoord dat deze overeenkomst en alle mogelijke geschillen met betrekking tot deze overeenkomst zijn onderworpen aan Japans recht.

Over handelsmerken en gedeponeerde handelsmerken

- "Pioneer DJ" is een handelsmerk van PIONEER CORPORATION en wordt in licentie gebruikt.
- rekordbox is een handelsmerk of geregistreerd handelsmerk van de Pioneer DJ Corporation.
- Microsoft en Windows zijn gedeponeerde handelsmerken of handelsmerken van Microsoft Corporation in de Verenigde Staten en/of andere landen.
- Mac OS, iTunes en Finder zijn handelsmerken van Apple Inc., gedeponeerd in de V.S. en andere landen.
- ASIO is een handelsmerk van Steinberg Media Technologies GmbH.

De hierin vermelde namen van bedrijven en hun producten zijn de handelsmerken of geregistreerde handelsmerken van hun respectieve eigenaars.

Dit product wordt geleverd onder licentie voor toepassing zonder winstbejag. Dit product draagt geen licentie voor commerciële doeleinden (met winstbejag), zoals voor uitzendingen (via zendstations, satelliet, kabel of andere vormen van uitzending), voor streamen over Internet, Intranet (bedrijfsnetwerken) of andere soorten netwerken of verspreiding van elektronische informatie (online digitale muziekverspreidingsdiensten). Voor dergelijke toepassingen zult u een aanvullende licentie moeten verkrijgen. Zie voor nadere details de website <http://www.mp3licensing.com>.

Waarschuwingen betreffende auteursrechten

Het rekordbox-programma beperkt het afspelen en kopiëren van muziek-materiaal met auteursrechtbescherming.

- Wanneer er gecodeerde gegevens e.d. voor auteursrechtbescherming zijn opgenomen in de muziek, kan het niet altijd mogelijk zijn het programma normaal te gebruiken.
- Wanneer rekordbox waarneemt dat er gecodeerde gegevens e.d. voor auteursrechtbescherming zijn opgenomen in de muziek, kan de bewerking (afspelen, lezen e.d.) tussentijds stoppen.

Opnamen die u hebt gemaakt kunnen slechts dienen voor uw eigen luisterplezier en kunnen onder de auteursrechtwetten niet voor andere doeleinden worden gebruikt zonder toestemming van de auteursrechthouder.

- Muziek die is opgenomen vanaf CD's e.d. wordt beschermd door de auteursrechtwetten van de meeste landen en door internationale verdragen. Het valt onder de verantwoordelijkheid van de persoon die de muziek heeft opgenomen er op toe te zien dat de opnamen op legale wijze worden gebruikt.
- Bij het behandelen van muziek die door downloaden van Internet e.d. is verkregen, is het de volledige verantwoordelijkheid van de persoon die het downloaden heeft verricht er op toe te zien dat de muziek wordt gebruikt in overeenstemming met de voorwaarden van het download-contract.

— De technische gegevens en het ontwerp van dit product kunnen vanwege voortgaande verbetering zonder voorafgaande kennisgeving worden gewijzigd.

© 2016 Pioneer DJ Corporation. Alle rechten voorbehouden.

<DR11341-B>